

Sundström



SR 592 WELDING SHIELD

ИНСТРУКЦИИ ЗА УПОТРЕБА • NÁVOD K POUŽITÍ • BRUGSANVISNING •
GEBRAUCHSANLEITUNG • ΟΔΗΓΙΕΣ ΧΡΗΣΗΣ • INSTRUCTIONS FOR USE
• INSTRUCCIONES DE USO • KASUTUSJUHEND • KÄYTTÖOHJEET •
CONSIGNES D'UTILISATION • HASZNÁLATI UTASÍTÁS • ISTRUZIONI PER
L'USO • LIETOŠANAS INSTRUKCIJAS • NAUDOJIMO INSTRUKCIJOS •
GEBRUIKSAANWIJZING • BRUKSANVISNING • INSTRUKCJA UŻYTKOWANIA •
INSTRUÇÕES DE UTILIZAÇÃO • INSTRUȚIUNI DE UTILIZARE • РУКОВОДСТВО
ПО ИСПОЛЬЗОВАНИЮ • NÁVOD NA POUŽITIE • NAVODILA ZA UPORABO •
BRUKSANVISNING • KULLANIM TALİMATLARI

| | | |
|-----------|--|----|
| BG | Моля, прочетете и запазете тези инструкции | 3 |
| | Иллюстрации..... | 75 |
| CS | Přečtěte si prosím a uschovejte tyto pokyny | 6 |
| | Obrázky 27 | 75 |
| DA | Voer venlig at loese og opbevare..... | 9 |
| | Illustrationer..... | 75 |
| DE | Bitte lesen und aufbewahren | 11 |
| | Abbildungen..... | 75 |
| EL | Παρακαλούμε διαβάστε και φυλάξτε αυτές τις οδηγίες..... | 14 |
| | Εικονογραφήσεις..... | 75 |
| EN | Please read and save these instructions | 18 |
| | Illustrations..... | 75 |
| ES | Lea y conserve estas instrucciones por favor | 20 |
| | Ilustraciones | 95 |
| ET | Palun lugege ja salvestage see juhend | 23 |
| | Joonised..... | 75 |
| FI | Leu ja pane talteen | 26 |
| | Kuvat..... | 75 |
| FR | Prière de lire et de conserver | 29 |
| | Figures | 75 |
| HU | Olvassa el és őrizze meg a használati utasítást..... | 32 |
| | Ábrák..... | 75 |
| IT | Leggere e conservare queste istruzioni | 35 |
| | Illustrazioni..... | 75 |
| LT | Prašome perskaityti ir išsaugoti šias instrukcijas | 38 |
| | Iliustracijos..... | 75 |
| LV | Lūdzu, izlasiet un saglabājiet šīs instrukcijas | 41 |
| | Attēli..... | 75 |
| NL | Lees en let goed op deze adviezen | 44 |
| | Illustraties..... | 75 |
| NO | Les og ta vare på disse veiledningar | 47 |
| | Bilder..... | 75 |
| PL | Prosimy przeczytać i zachować instrukcję | 50 |
| | Ilustracje | 75 |
| PT | Por favor leia e conserve em seu poder | 53 |
| | Figuras | 75 |
| RO | Citiți și păstrați aceste instrucțiuni | 56 |
| | Ilustrații..... | 75 |
| RU | Пожалуйста, прочтите и сохраните это руководство | 59 |
| | Иллюстрации | 75 |
| SK | Prečítajte si prosím a uschovajte tieto pokyny. | 63 |
| | Obrázky..... | 75 |
| SL | Prosimo, preberite in shranite ta navodila | 66 |
| | Ilustracije..... | 75 |
| SV | Läs och spara dessa instruktioner..... | 69 |
| | Illustrationer..... | 75 |
| TR | Lütfen bu talimatları okuyunuz ve saklayınız | 72 |
| | Resimler | 75 |

1. Обща информация
2. Части
3. Употреба
4. Поддръжка
5. Технически спецификации
6. Легенда за символите
7. Одобрение

1. Обща информация

Използването на респиратор следва да бъде част от програма за дихателна защита. За съвети вижте EN 529:2005. Указанията в тези стандарти акцентират върху някои важни аспекти на програма за устройства за дихателна защита, но не заместват държавните и местните правни наредби.

Ако не се чувствате сигурни относно избора и грижата за това оборудване, се свържете със своя супервайзър или с търговския обект, от който сте го закупили. Също така можете да се свържете с отдела за техническо обслужване в Sundström Safety AB.

1.1 Описание на системата

Заваръчният щит SR 592 на Sundström заедно с вентилаторния блок SR 500/SR 700 и одобрените филтри са включени в системата от устройства за дихателна защита с вентилатор на Sundström, отговаряща на EN 12941:1998 (фиг. 1). Дихателният маркуч трябва да се свърже към оборудвания с филтри вентилаторен блок. Генерираното в модула за глава налягане над атмосферното предотвратява влизането на частици и други замърсители в дихателната зона.

1.2 Приложения

Оборудването може да се използва като алтернативен вариант на респиратори с филтри във всички ситуации, в които се препоръчват такива. Това е особено приложимо за физически натоварваща работа или такава в топла среда или с голяма продължителност. Заваръчният щит в комбинация с вентилатор е предназначен специално за защита срещу вредни газове, радиация и пръски по време на заваряване, рязане с пламък, шлайфане и подобни работи.

Когато избирате модула за глава, трябва да вземете предвид някои от следните фактори:

- Типове замърсители
- Концентрации
- Интензивност на работата
- Изисквания за защита в допълнение на устройство за дихателна защита.

Анализът на риска трябва да се извършва от лице, което има подходящо обучение и опит в областта.

1.3 Предупреждения/ограничения

Обърнете внимание, че може да има различия в националните разпоредби за употреба за оборудване за дихателна защита.

Не използвайте това оборудване в среди:

- които представляват непосредствена опасност за живота и здравето.
- в които околният въздух е обогатен с кислород или няма нормално кислородно съдържание.
- с неизвестни замърсители.

Не използвайте оборудването:

- Ако вентилаторът не работи. При тази извънредна ситуация оборудването няма да осигурява защита. Освен това има риск от бързо натрупване на въглероден диоксид в модула за главата, което би довело до недостиг на кислород.
- без да е гарантирано лицевото уплътнение на модула за глава към лицето. Лицевото уплътнение трябва да прилепне плътно към лицето, за да се създаде налягането, необходимо за установяване на правилния коефициент на защита. Това може да бъде трудно за постигане, ако потребителят има брада или бакенбарди.
- ако заваръчният филтър е повреден. Сменете заваръчния филтър незабавно, ако забележите че се е повредил.
- без да проверите дали заваръчният филтър има подходящия за работата ви номер по скала.
- Ако заваръчният щит е оборудван с визьор от усилено минерално стъкло, защитна леща (артикул 8 в 2.2 Аксесоари/резервни части) трябва да се монтира от вътрешната страна на визьора от усилено минерално стъкло.

Когато маркировките върху визьора и рамката на визьора се различава, важи по-ниското.

Прекратете незабавно работата:

- ако намирате, че дишането е трудно.
- ако изпитвате замаяване, гадене или други осезаеми физически ефекти.
- ако усещате миризма или вкус на замърсители.

Обърнете внимание, че:

- оборудването не е одобрено за употреба в експлозивна атмосфера.
- ако потребителят е изложен на работа с много голяма интензивност, в устройството може да настъпи отрицателно налягане по време на вдишване, което може да включва риск от пропускане на замърсители в модула за глава.
- оборудването може да намали коефициента на защита, ако се използва в среди, в които се наблюдават ветрове с висока скорост.
- оборудването никога не трябва да се вдига или пренася за дихателния маркуч.
- материалите, които правят контакт с кожата на потребителя, може да предизвикат алергични реакции, ако потребителят е чувствителен.
- повредените или надраскани защитни лещи трябва да се подменят незабавно.
- правилата за противопожарна безопасност винаги трябва да се съблюдават.

Имайте предвид, че дихателният маркуч може да направи примка и да се закачи от нещо, намиращо се около вас.

2. Части

2.1 Проверка при доставката

Проверете дали оборудването е пълно в съответствие с опаковъчния списък, както и че не е повредено.

Опаковъчен списък

Фиг. 3

1. Заваръчен щит
2. Дихателен маркуч
3. Инструкции за потребителя
4. Почистваща кърпичка

2.2 Аксесоари/Резервни части

Фиг. 4.

| Артикул | Поръчка № |
|---|-----------|
| 1. Заваръчен щит | H06-4412 |
| 2. Дихателен маркуч | R06-4401 |
| 3. О-пръстен към дихателен маркуч, срещу вентилаторния блок | R06-0202 |
| О-пръстен към дихателен маркуч, срещу щита | R06-4402 |
| 4. Лицево уплътнение | R06-4404 |
| 5. Сбруя за глава | R06-4403 |
| 6. Лента за чело, комплект от 5 броя | R06-4405 |
| 7. Лента за удобство | R06-4510 |
| 8. Заваръчен филтър, затъмнение №8, SR 59008 | T06-4001 |
| Заваръчен филтър, затъмнение №9, SR 59009 | T06-4002 |
| Заваръчен филтър, затъмнение №10, SR 59010 | T06-4003 |
| Заваръчен филтър, затъмнение №11, SR 59011 | T06-4004 |
| Заваръчен филтър, затъмнение №12, SR 59012 | T06-4005 |
| Заваръчен филтър, затъмнение №13, SR 59013 | T06-4006 |
| Заваръчен филтър, EN 3/10, SR 59005 | T06-4007 |
| Заваръчен филтър, EN 3/11, SR 59006 | T06-4008 |
| Заваръчен филтър, EN 4/5-13 | R06-4508 |
| Заваръчен филтър, 4/9-13, SR 59007 | T06-4009 |
| 9. Външна защитна леща | R06-4008 |
| 10. Вътрешна защитна леща за автоматична леща за R06-4009 | |
| Вътрешна защитна леща за R06-4508 | R06-4509 |
| 11. Коригираща леща, диоптър 1,0, SR 59014 | T06-4010 |
| Коригираща леща, диоптър 1,5, SR 59015 | T06-4011 |
| Коригираща леща, диоптър 2,0, SR 59016 | T06-4012 |
| Коригираща леща, диоптър 2,5, SR 59017 | T06-4013 |
| 12. Държач на заваръчен филтър | R06-4306 |
| 13. Винт | R06-4305 |
| 14. Предпазна качулка | T06-4014 |
| 15. Почистващи кърпички SR 5226, кутия от 50 бр. H09-4001 | |

3. Употреба

3.1 Монтаж

Вижте също така инструкциите за потребителя за вентилаторен блок SR 500/SR 700.

Заваръчен филтър

Сложете заваръчен филтър. Вижте раздел 4.4.2 *Смяна на заваръчния филтър*.

Дихателен маркуч

Свържете дихателния маркуч съгласно фиг. 5.

3.2 Слагане

Обърнете внимание, че оборудването трябва винаги да има снабдяване с въздух, преди да се сложи. Вижте инструкциите за потребителя за вентилаторен блок SR 500/SR 700.

- Вдигнете визьора и си сложете заваръчния щит. Фиг. 6.
- Ако е необходимо, регулирайте сбруята за глава, вижте фиг. 7.

Регулиране на височината.

А – колко високо застава заваръчният щит на главата.

Регулиране на ъгъла между щита и сбруята за глава.

В – ъгълът срещу щита.

Регулиране на пространството между щита и сбруята за глава.

С – пространството към щита.

Регулиране на ширината на сбруята за глава.

Д – регулиране на ширината на сбруята за глава.

- Свалете модула на визьора, като дръпнете лицевото уплътнение надолу под брадичката си. Фиг. 8.
- Поставете пръст между брадичката си и лицевото уплътнение и прекарайте пръста през цялата контактна повърхност на лицевото уплътнение, за да проверите дали то прилепва добре и удобно към лицето, фиг. 9. Регулирайте удобството на лицевото уплътнение с връвчицата, фиг. 10. Ушите могат да бъдат поставени както от вътрешната, така и от външната страна на лицевото уплътнение за оптимален комфорт.
- Проверете и регулирайте така, че дихателният маркуч да върви по гърба ви и да не е усукан. Фиг. 11.

3.3 Сваляне

Не сваляйте оборудването, докато не се отдалечите достатъчно от опасната област.

Вижте също така инструкциите за потребителя за вентилаторен блок SR 500/SR 700.

4. Поддръжка

Лицето, което е отговорно за почистването и поддръжката на оборудването, трябва да е преминало подходящото обучение и да бъде добре запознато с такъв тип работа.

4.1 Почистване

Почистващите кърпички SR 5226 на Sundström се препоръчват за ежедневна грижа.

Ако оборудването е по-силно замърсено, лентата за чело може да се изпере с мек сапунен разтвор.

Ако е необходимо, напърскайте заваръчния щит с разтвор на 70% етанол или изопропанол за дезинфекция.

Бържете пластмасовите защитни лещи внимателно, защото те са чувствителни към надраскване.

Автоматичните заваръчни филтри са много чувствителни към влага.

Използвайте само суха кърпа за полиране.

ЗАБЕЛЕЖКА! Никога не използвайте разтворители за почистване.

4.2 Съхранение

След почистване съхранете оборудването на сухо и чисто място при стайна температура. Избягвайте излагането му на директна слънчева светлина.

4.3 График за поддръжка

Препоръчителни минимални изисквания за поддръжни дейности, за да сте сигурни, че оборудването винаги ще бъде в използваемо състояние.

| | Преди употреба | След употреба | Ежегодно |
|--|----------------|---------------|----------|
| Визуална инспекция | • | • | • |
| Почистване | | • | • |
| Смяна на О-пръстена за дихателния маркуч | | | • |

4.4 Подмяна на части

Винаги използвайте оригинални части на Sundström. Не модифицирайте оборудването. Използването на части, които не са оригинални, или модифицирането на оборудването

може да намали защитната функция и да изложи на риск одобренията, получени от продукта.

4.4.1 Смяна на външната защитна леща

- Разхлаете винта в държача за заваръчния филтър. Фиг. 12.
- Освободете и премахнете държача за заваръчния филтър. Фиг. 13.
- Освободете и премахнете външната защитна леща. Фиг. 14, 15.
- Сложете новата външна защитна леща. Фиг. 16, 17.
- Сложете държача. Фиг. 13.
- Затегнете винта. Фиг. 18.

4.4.2 Смяна на заваръчния филтър

- Разхлаете винта в държача за заваръчния филтър. Фиг. 12.
- Освободете държача за заваръчния филтър. Фиг. 13.
- Освободете и премахнете заваръчния филтър. Фиг. 19.
- Освободете и премахнете всяка вътрешна защитна леща. Фиг. 20.
- Поставете всяка вътрешна защитна леща от вътрешната страна на новия заваръчен филтър. Фиг. 21.
- Сложете новия заваръчен филтър. Фиг. 22.
- Сложете държача. Фиг. 13.
- Затегнете винта. Фиг. 18.

4.4.3 Смяна на вътрешната защитна леща

- Разхлаете винта в държача за заваръчния филтър. Фиг. 12.
- Освободете държача за заваръчния филтър. Фиг. 13.
- Освободете и премахнете заваръчния филтър. Фиг. 19.
- Освободете и премахнете вътрешната защитна леща. Фиг. 20.
- Поставете новата вътрешна защитна леща от вътрешната страна на заваръчния филтър. Фиг. 21.
- Сложете заваръчния филтър. Фиг. 22.
- Сложете държача. Фиг. 13.
- Затегнете винта. Фиг. 18.

4.4.4 Смяна на коригиращата леща

- Освободете и премахнете коригиращата леща. Фиг. 23.
- Поставете новата коригираща леща от вътрешната страна на заваръчния филтър. Фиг. 24.

4.4.5 За да смените абсорбиращата лента

- Свалете лентата за чело. Фиг. 25.
- Сложете лентата за чело към сбруята за глава. Фиг. 26 – 29.

4.4.6 За да смените ремъците за глава

- Премахнете сбруята за глава от заваръчния щит, като освободите двете фиксиращи точки. Фиг. 30.
- Сложете нова лента за чело, вижте 4.4.5 *Смяна на лентата за чело*.
- Закрепете двете фиксиращи точки на сбруята за глава. Фиг. 31.
- Уверете се, че сбруята за глава е заключена във фиксиращите точки на заваръчния щит.
- Регулирайте сбруята за глава съгласно инструкциите в раздел 3.2 *Слагане*.

4.4.7 Смяна на лицевото уплътнение

- Освободете въздушния канал от сбруята за глава. Фиг. 32.
- Отстранете лицевото уплътнение.
- Поставете новото лицеве уплътнение. Монтирайте лицевото уплътнение върху въздушния канал. Фиг. 33, 34.
- Притиснете лицевото уплътнение навсякъде около заваръчния щит. Фиг. 35 – 36.
- Прикачете съединителна клампа над съединението на лицевото уплътнение. Фиг. 37.
- Прикачете въздушния канал към сбруята за глава. Фиг. 38.

5. Технически спецификации

Тегло

Теглото е приблизително 790 g.

Заваръчен филтър

Размер 110 x 90 mm. Затъмнение EN 8 до EN 13.

Заваръчен филтър, автоматичен

Размер 110 x 90 mm. Затъмнение EN 3/10, EN 3/11 и EN 4/5 – 13. Захранване чрез соларна клетка.

Защитна леща, външна, PC

Размер 110 x 90 mm.

Коригираща леща

Размер: 108 x 51 mm. 1,0, 1,5, 2,0 и 2,5 диоптъра.

Температурен диапазон

- Температура на съхранение: от -20 до +40°C при относителна влажност под 90%.
- Температура при експлоатация: от -10 до +55°C при относителна влажност под 90%.

Годност при съхранение

Оборудването има годност при съхранение от 5 години, считано от датата на производство.

6. Легенда за символите



Вижте инструкциите за потребителя



Указатели за дата, година и месец



CE одобрение от INSPEC International Limited



Относителна влажност



Температурен диапазон

7. Одобрение

- SR 592 в комбинация с вентилаторен блок SR 500/SR 700: EN 12941:1998, клас TH3.
- SR 592: EN 175 до клас -F.
-F = механична сила – защита от нискоенергиен удар.

Визьор

Визьорт е тестван в съответствие с EN 166:1995.

Маркирано: AR 1 F

Рамка на визьора

Рамката на визьора е тествана в съответствие с EN 166:1995.
Маркирано: AR EN 166 F

AR: Производител

1: оптичен клас

F: нискоенергиен удар

Типово одобрение според Регламента за ЛПС (ЕС) 2016/425 е издадено от нотифициран орган 0194. За адреса вижте обратната страна на инструкциите за потребителя.

Декларацията за съответствие на ЕС е налична на www.srsafety.com

1. Všeobecné informace
2. Díly
3. Použití
4. Údržba
5. Technické údaje
6. Legenda k symbolům
7. Schválení

1. Všeobecné informace

Použití respirátoru musí být vždy součástí programu ochrany dýchacích orgánů. Informace naleznete v normě ČSN EN 529:2005. Informace obsažené v této normě zdůrazňují důležité aspekty programu ochrany dýchacích orgánů, nenahrazují však národní či místní předpisy.

Pokud si nejste jisti výběrem a péčí o vybavení, obraťte se na svého nadřízeného nebo kontaktujte prodejce. Můžete také kontaktovat technické oddělení společnosti Sundström Safety AB.

1.1 Popis systému

Svářečský štít Sundström SR 592 spolu s filtroventilační jednotkou SR 500/SR 700 a schválenými filtry jsou zahrnuty mezi systémy Sundström s ochrannými prostředky dýchacích orgánů s pomocnou ventilací v souladu s normou ČSN EN 12941:1998 (obr. 1). Dýchací hadice musí být připojena k ventilátorové jednotce osazené filtry. Přetlak generovaný v ochranné hlavě brání průniku jemných částic a jiných znečišťujících látek z okolního prostředí do dýchací zóny.

1.2 Použití

Vybavení lze použít jako alternativu k filtračním respirátorům ve všech situacích, ve kterých je doporučeno jejich použití. To platí zejména pro fyzicky náročnou či dlouhodobou práci nebo práci v teple. Svářečský štít v kombinaci s ventilátorem je speciálně určen k ochraně proti zdraví škodlivým plynům, radiaci a odstříkovaní při svařování, řezání plamenem, broušení a podobné práci.

Při výběru ochrany hlavy je třeba vzít v potaz některé z následujících faktorů:

- Druhy znečišťujících látek
- Koncentrace
- Intenzita práce
- Nadstandardní požadavky na ochranu k vybavení na ochranu dýchacích orgánů.

Analýza rizik by měla být provedena osobou s odpovídajícím školením a s odpovídajícími zkušenostmi.

1.3 Varování/Omezení

V příslušných předpisech pro použití ochranných prostředků dýchacích orgánů se mohou vyskytovat národní rozdíly.

Vybavení nepoužívejte:

- V prostředí bezprostředně ohrožujícím život a zdraví (IDLH).
- Pokud je v okolním vzduchu nadbytek kyslíku nebo v něm není normální obsah kyslíku.
- Pokud se jedná o neznámé znečišťující látky.

Vybavení nepoužívejte:

- Pokud je ventilátor vypnutý. V takovéto nestandardní situaci vybavení neposkytuje žádnou ochranu. Navíc se zde vyskytuje riziko rychlého nahromadění oxidu uhličitého v ochranné hlavě, což následně vede k nedostatku kyslíku.

- Není-li zajištěn těsný kontakt obličejového těsnění ochrany hlavy s obličejem. Obličejové těsnění musí být v těsném kontaktu s obličejem, aby vznikl dostatečný tlak pro zajištění správného ochranného faktoru. Pokud uživatel nosí bradko nebo kotlety, může být jeho zajištění obtížné.
- Pokud je filtr pro svařování poškozený. Pokud je filtr pro svařování poškozený, ihned ho vyměňte.
- Aniž byste zkontrolovali, že má filtr pro svařování správný stupeň zabarvení odpovídající vaší práci.
- Pokud je filtr pro svařování vybaven skly z tvrzeného skla, měla by být na jejich vnitřní straně osazena ochranná skla (položka 8 v části 2.2 Příslušenství / Náhradní díly).

Pokud se označení zorníku a rámu zorníku liší, platí nižší klasifikace.

Okamžitě zastavte práci:

- Jestliže zjistíte, že se vám obtížně dýchá.
- Při závratích, nucení ke zvracení nebo jiných znatelných fyzických obtížích.
- Jestliže cítíte, čichete nebo v ústech, znečišťující látky.

Poznámky:

- Vybavení nemá schválení pro použití ve výbušném prostředí.
 - Pokud je uživatel vystaven vysoké pracovní zátěži, může v ochranné hlavě při nádechu vzniknout podtlak, při kterém může dojít k netěsnostem.
 - Pokud je vybavení používáno v prostředí se silným větrem, může být ochranný faktor snížen.
 - Vybavení se nesmí nikdy zvedat nebo nosit za dýchací hadici.
 - Materiály přicházející do styku s pokožkou uživatele mohou vyvolat alergické reakce, jestliže je na ně uživatel citlivý.
 - Poškozená nebo poškrábaná ochranná skla musí být okamžitě vyměněna.
 - Svářečský štít musí být vždy spolu s filtrem pro svařování vybaven také ochrannými skly.
 - Vždy je nutné dodržovat požární bezpečnostní předpisy.
- Uvědomte si, že dýchací hadice se může zauzlít a zachytit o nějaký předmět ve vaší blízkosti.

2. Díly

2.1 Kontrola při dodání

Zkontrolujte podle balicího listu, zda je vybavení kompletní a nepoškozené.

Balicí list

Obr. 3

1. Svářečský štít
2. Dýchací hadice
3. Návod k použití
4. Čistící hadřík

2.2 Příslušenství / Náhradní díly

Obr. 4

Položka

- | | Obj. č. |
|--|----------|
| 1. Svářečský štít | H06-4412 |
| 2. Dýchací hadice | R06-4401 |
| 3. O-kroužek pro dýchací hadici, proti filtroventilační jednotce | R06-0202 |
| O-kroužek pro dýchací hadici, proti štítu | R06-4402 |
| 4. Obličejové těsnění | R06-4404 |

| | |
|--|----------|
| 5. Náhlavní popruhy | R06-4403 |
| 6. Čelenka, sada 5 ks | R06-4405 |
| 7. Pohodlný pásek | R06-4510 |
| 8. Filtr pro svařování, stupeň zabarvení č. 8, SR 59008 | T06-4001 |
| Filtr pro svařování, stupeň zabarvení č. 9, SR 59009 | T06-4002 |
| Filtr pro svařování, stupeň zabarvení č. 10, SR 59010 | T06-4003 |
| Filtr pro svařování, stupeň zabarvení č. 11, SR 59011 | T06-4004 |
| Filtr pro svařování, stupeň zabarvení č. 12, SR 59012 | T06-4005 |
| Filtr pro svařování, stupeň zabarvení č. 13, SR 59013 | T06-4006 |
| Filtr pro svařování, EN 3/10, SR 59005 | T06-4007 |
| Filtr pro svařování, EN 3/11, SR 59006 | T06-4008 |
| Filtr pro svařování, EN 4/5-13 | R06-4508 |
| Filtr pro svařování, 4/9-13, SR 59007 | T06-4009 |
| 9. Vnější ochranná skla | R06-4008 |
| 10. Vnitřní ochranná skla pro skla s automatickým zabarvováním | R06-4009 |
| Vnitřní ochranná skla pro R06-4508 | R06-4509 |
| 11. Dioptrické sklo, 1,0 dioptrie, SR 59014 | T06-4010 |
| Dioptrické sklo, 1,5 dioptrie, SR 59015 | T06-4011 |
| Dioptrické sklo, 2,0 dioptrie, SR 59016 | T06-4012 |
| Dioptrické sklo, 2,5 dioptrie, SR 59017 | T06-4013 |
| 12. Držák filtru pro svařování | R06-4306 |
| 13. Šroub | R06-4305 |
| 14. Ochranná kukla | T06-4014 |
| 15. Čisticí hadříky SR 5226, sada 50 ks | H09-0401 |

3. Použití

3.1 Instalace

Podívejte se rovněž do návodu k použití pro filtroventilační jednotku SR 500/SR 700.

Filtr pro svařování

Nasaďte filtr pro svařování. Viz část 4.4.2 *Výměna filtru pro svařování*.

Dýchací hadice

Připojte dýchací hadici podle obr. 5.

3.2 Nasazení

Uvědomte si, že do vybavení musí být před nasazením přiváděn vzduch. Podívejte se do návodu k použití pro filtroventilační jednotku SR 500/SR 700.

- Zdvihněte zorník a nasaďte svářečský štít. Obr. 6.
- V případě potřeby nastavte náhlavní popruhy – viz obr. 7.

Nastavení výšky.

A – jak vysoko je svářečský štít posazený na hlavě.

Nastavení úhlu mezi štítem a náhlavními popruhy.

B – úhel proti štítu.

Nastavení prostoru mezi štítem a náhlavními popruhy.

C – prostor ke štítu.

Nastavení šířky náhlavních popruhů.

D – nastavení šířky náhlavních popruhů.

- Spustíte zorník stažením obličejového těsnění dolů pod bradu. Obr. 8.

- Zasuňte mezi bradu a obličejové těsnění prst, přejeďte jím podél kontaktního povrchu těsnění po celé délce a ujistěte se, že dobře a pohodlně přiléhá k obličejí (obr. 9). Nastavte obličejové těsnění pomocí zdrhovací šňůrky tak, aby pohodlně sedělo – obr. 10.

K dosažení optimálního komfortu lze uši umístit do obličejového těsnění nebo na jeho vnější stranu.

- Zkontrolujte dýchací hadici a nastavte ji tak, aby byla vedena po vašich zádech a nebyla překroucená. Obr. 11.

3.3 Sejmuti

Nesnímejte vybavení, dokud zaručeně neopustíte nebezpečný prostor.

Podívejte se rovněž do návodu k použití pro filtroventilační jednotku SR 500/SR 700.

4. Údržba

Pracovníci odpovědní za čištění a údržbu tohoto vybavení musí být adekvátně proškoleni a dobře seznámeni s tímto druhem práce.

4.1 Čištění

Pro každodenní péči doporučujeme čisticí hadříky Sundström SR 5226.

Pokud je vybavení silně znečištěné, čelenku je možné vyprat v mýdlovém roztoku.

V případě potřeby postříkejte štít za účelem dezinfekce 70% roztokem etanolu nebo isopropanolu.

Plastová ochranná skla otírejte opatrně, protože jsou citlivá na poškrábání.

Automatické svářečí filtry jsou velmi citlivé na vlhkost.

Používejte pouze suchý hadřík na leštění.

POZNÁMKA: K čištění nikdy nepoužívejte rozpouštědla.

4.2 Skladování

Po vyčištění vybavení uchovávejte na suchém a čistém místě při pokojové teplotě. Chraňte před přímým slunečním světlem.

4.3 Plán údržby

Niže uvedený plán ukazuje minimální požadavky na postupy údržby, které zajistí, že bude vybavení vždy v použitelném stavu.

| | Před použitím | Po použití | Každoročně |
|-------------------------------------|---------------|------------|------------|
| Vizuální kontrola | • | • | • |
| Čištění | | • | • |
| Výměna O-kroužku pro dýchací hadici | | | • |

4.4 Výměna dílů

Vždy používejte pouze originální díly Sundström. Na vybavení neprovádějte úpravy. Použití neoriginálních dílů nebo úpravy vybavení mohou snížit účinnost ochranných funkcí a zneplatnit schválení vydaná pro tento výrobek.

4.4.1 Výměna vnějších ochranných skel

- Povolte šroub v držáku filtru pro svařování. Obr. 12.
- Uvolněte držák filtru pro svařování a vyjměte ho. Obr. 13.
- Uvolněte a vyjměte vnější ochranná skla. Obr. 14, 15.
- Nasaďte nová vnější ochranná skla. Obr. 16, 17.
- Nasaďte držák. Obr. 13.
- Dotáhněte šroub. Obr. 18.

4.4.2 Výměna filtru pro svařování

- Povolte šroub v držáku filtru pro svařování. Obr. 12.
- Uvolněte držák filtru pro svařování. Obr. 13.
- Uvolněte filtr pro svařování a vyjměte ho. Obr. 19.
- Uvolněte a vyjměte vnitřní ochranná skla. Obr. 20.

- Umístěte na vnitřní stranu nového filtru pro svařování veškerá vnitřní ochranná skla, která chcete použít. Obr. 21.
- Nasadte nový filtr pro svařování. Obr. 22.
- Nasadte držák. Obr. 13.
- Dotáhněte šroub. Obr. 18.

4.4.3 Výměna vnitřních ochranných skel

- Povolte šroub v držáku filtru pro svařování. Obr. 12.
- Uvolněte držák filtru pro svařování. Obr. 13.
- Uvolněte filtr pro svařování a vyjměte ho. Obr. 19.
- Uvolněte a vyjměte vnitřní ochranná skla. Obr. 20.
- Umístěte na vnitřní stranu filtru pro svařování veškerá nová vnitřní ochranná skla, která chcete použít. Obr. 21.
- Nasadte filtr pro svařování. Obr. 22.
- Nasadte držák. Obr. 13.
- Dotáhněte šroub. Obr. 18.

4.4.4 Výměna dioptrických skel

- Uvolněte a vyjměte dioptrická skla. Obr. 23.
- Umístěte na vnitřní stranu filtru pro svařování nová dioptrická skla, která chcete použít. Obr. 24.

4.4.5 Výměna čelenky

- Odstraňte čelenku. Obr. 25.
- Nasadte čelenku na náhlavní popruhy. Obr. 26–29.

4.4.6 Výměna náhlavních popruhů

- Vyjměte náhlavní popruhy ze svářečského štítu uvolněním dvou připevňovacích bodů. Obr. 30.
- Nasadte novou čelenku – viz část 4.4.5 *Výměna čelenky*.
- Zajistěte dva připevňovací body náhlavních popruhů. Obr. 31.
- Zkontrolujte, zda jsou náhlavní popruhy uchycené v připevňovacích bodech svářečského štítu.
- Upravte náhlavní popruhy podle pokynů v části 3.2 *Nasazení*.

4.4.7 Výměna obličejového těsnění

- Uvolněte vzduchový kanálek z náhlavních popruhů. Obr. 32.
- Odstraňte obličejové těsnění.
- Nasadte nové obličejové těsnění. Namontujte obličejové těsnění na vzduchový kanálek. Obr. 33–34.
- Přitiskněte obličejové těsnění kolem celého svářečského štítu. Obr. 35–36.
- Připevněte spojku přes spoj obličejového těsnění. Obr. 37.
- Připevněte vzduchový kanálek k náhlavním popruhům. Obr. 38.

5. Technické údaje

Hmotnost

Hmotnost je přibližně 790 g.

Filtr pro svařování

Rozměr 110 x 90 mm. Stupeň zabarvení EN 8 až EN 13.

Filtr pro svařování, automatický

Rozměr 110 x 90 mm. Stupeň zabarvení EN 3/10, EN 3/11 a EN 4/5 – 13. Solární napájení.

Vnější ochranná skla, PC

Rozměr 110 x 90 mm.

Dioptrická skla

Rozměr: 108 x 51 mm. 1,0, 1,5, 2,0 a 2,5 dioptrie.

Teplotní rozsah

- Skladovací teplota: od -20 do +40 °C při relativní vlhkosti pod 90 %.
- Provozní teplota: od -10 do +55 °C při relativní vlhkosti pod 90 %.

Skladovatelnost

Vybavení má dobu skladovatelnosti 5 let od data výroby.

6. Legenda k symbolům



Podívejte se do návodu k použití



Rok a měsíc výroby



Schválení CE vydala společnost INSPEC International Limited



Relativní vlhkost



Teplotní rozsah

7. Schválení

- Svářečský štít SR 592 v kombinaci s filtroventilační jednotkou SR 500/SR 700: ČSN EN 12941:1998, třída TH3.
- SR 592: ČSN EN 175 do třídy -F.
-F = mechanická pevnost – ochrana proti nárazu s nízkou energií.

Zorník

Zorník byl testován v souladu s normou ČSN EN 166:1995.

Označeno: AR 1 F

Rámeček zorníku

Rámeček zorníku byl testován v souladu s normou ČSN EN 166:1995.

Označeno: AR EN 166 F

AR: Výrobce

1: optická třída

F: nízká energie nárazu

Osvědčení o schválení typu v souladu s nařízením o osobních ochranných prostředcích (EU) 2016/425 vydal oznámený subjekt č. 0194. Adresa je uvedena na zadní straně návodu k použití.

EU prohlášení o shodě je k dispozici na webu www.srsafety.com

1. Generel information
2. Dele
3. Anvendelse
4. Vedligeholdelse
5. Teknisk specifikation
6. Symbolforklaringer
7. Godkendelse

1. Generelle oplysninger

Brug af åndedrætsværn skal indgå i et åndedrætsværnprogram. Se vejledning EN 529:2005. Oplysningerne i denne tekst beskriver vigtige aspekter af et åndedrætsværnprogram, men erstatter ikke nationale eller lokale bestemmelser.

Hvis du er i tvivl om valget og vedligeholdelsen af udstyret, skal du rådføre dig med ledelsen eller kontakte forhandleren. Du er også velkommen til at kontakte Sundström Safety AB, Teknisk Support.

1.1 Systembeskrivelse

SR 592 indgår sammen med den batteridrevne blæser SR 500 eller SR 700 i Sundströms blæserbaserede åndedrætsværnssystem ifølge EN 12941:1998 (fig. 1). Åndedrætsslangen tilsluttes blæseren med filter. Det overtryk, der dannes i ansigtsdelen, forhindrer partikler og andre urenheder i at trænge ind i indåndingszonen.

1.2 Anvendelsesområder

SR 592 kan bruges sammen med blæser SR 500/SR 700 som et alternativ til filtermasker i alle situationer, hvor sådanne anbefales. Det gælder især ved tungt, varmt eller langvarigt arbejde. Svejseskærmen i kombination med blæser er specielt beregnet til beskyttelse mod skadelige gasser, stråling og stænk ved svejsning, skærebredning, slibning og sammenlignelige arbejder.

Ved valg af ansigtsdel skal der bl.a. tages hensyn til følgende faktorer:

- Forureningstyper
- Koncentrationer
- Arbejdsbelastning
- Beskyttelsesbehov ud over åndedrætsværn

Risikoanalysen bør udføres af en person med relevant uddannelse og erfaring inden for området.

1.3 Advarsler/begrænsninger

Ud over disse advarsler kan der gælde lokale eller nationale regler, som skal tages i betragtning.

Anvend ikke udstyret i miljøer:

- der er umiddelbart farlige for liv og helbred (IDLH)
- hvor den omgivende luft er iltberiget eller har et afvigende iltindhold.
- hvor forureningernes art er ukendt.

Anvend ikke udstyret:

- hvis blæseren er afbrudt. I denne situation giver udstyret ingen beskyttelse. Desuden er der risiko for, at kuldiioxid hurtigt samles i ansigtsdelen med deraf følgende iltmangel.
- uden tætning mod ansigtet. Ansigtstætningen skal ligge an mod ansigtet for at danne det overtryk, der kræves for at opnå den rette beskyttelsesfaktor. Det kan være svært at sikre optimalt for en bruger med skæg eller bakkenbarter.
- hvis svejseglassene er beskadigede. Udskift beskadigede svejseglas med det samme.

- uden at kontrollere, at svejseglassene har den rette tæthed til dit arbejde.
- Hvis svejseskærmen forsynes med hærdede mineralglas, skal der anvendes beskyttelsesglas (detalje B i 2.2. *Tilbehør/reservedele*) monteres inden for det hærdede mineralglas.

Ved forskellig mærkning på filterglas og visirramme gælder den laveste mærkning.

Indstil arbejdet med det samme:

- hvis du har svært ved at trække vejret.
- hvis du føler dig svimmel, utilpas eller har anden fysisk eller psykisk ubehag.
- hvis du kan lugte eller smage forurening.

Bemærk:

- udstyret ikke er godkendt til brug i eksplosive atmosfærer.
- udstyret ved meget høj arbejdsbelastning kan have risiko for lækage, hvis der under indåndingsfasen opstår undertryk.
- udstyret kan reducere beskyttelsesfaktoren, hvis det bruges i omgivelser med høje vindhastigheder.
- løft eller bær aldrig udstyret i respirationsslangen.
- materiale, som kommer i kontakt med huden, kan medføre allergiske reaktioner hos overfølsomme personer.
- beskadiget eller ridset beskyttelsesglas bør straks udskiftes.
- svejseskærmen skal, ud over svejseglas, altid være udstyret med beskyttelsesglas.
- at gældende regler for brandsikkerhed altid skal overholdes.

Sørg for, at åndedrætsslangen ikke bliver snoet og sætter sig fast i omgivelserne.

2. Dele

2.1 Leveringskontrol

Kontrollér, at udstyret er komplet ifølge pakkelisten, og at det ikke er ødelagt.

Pakkelist

Fig. 3

1. Svejseskærm
2. Åndedrætsslange
3. Brugsanvisning
4. Renserserviet

2.2 Tilbehør/reservedele

Fig. 4

Detalj-

| Detalj- | Best.nr. |
|---|----------|
| 1. Svejseskærm | H06-4412 |
| 2. Åndedrætsslange | R06-4401 |
| 3. O-ring til åndedrætsslange, mod blæser | R06-0202 |
| O-ring til åndedrætsslange, mod skærm | R06-4402 |
| 4. Ansigtstætning | R06-4404 |
| 5. Hovedstilling | R06-4403 |
| 6. Svædbånd, 5-pak | R06-4405 |
| 7. Komfortbånd | R06-4510 |
| 8. Svejseglas EN 8, SR 59008 | T06-4001 |
| Svejseglas EN 9, SR 59009 | T06-4002 |
| Svejseglas EN 10, SR 59010 | T06-4003 |
| Svejseglas EN 11, SR 59011 | T06-4004 |
| Svejseglas EN 12, SR 59012 | T06-4005 |

- | | |
|---|----------|
| Svejseglass EN 13, SR 59013 | T06-4006 |
| Svejseglass. EN 3/10, SR 59005 | T06-4007 |
| Svejseglass. EN 3/11, SR 59006 | T06-4008 |
| Svejseglass. EN 4/5-13 | R06-4508 |
| Svejseglass, EN 4/9-13, SR 59007 | T06-4009 |
| 9. Ydre beskyttelsesglas | R06-4008 |
| 10. Indvendigt beskyttelsesglas til autoglass | R06-4009 |
| Indre beskyttelsesglas til R06-4508 | R06-4509 |
| 11. Korrektionsglas, dptr 1,0, SR 59014 | T06-4010 |
| Korrektionsglas, dptr 1,5, SR 59015 | T06-4011 |
| Korrektionsglas, dptr 2,0, SR 59016 | T06-4012 |
| Korrektionsglas, dptr 2,5, SR 59017 | T06-4013 |
| 12. Holder svejseglass | R06-4306 |
| 13. Skruer | R06-4305 |
| 14. Svejsehætte | T06-4014 |
| 15. Renseserviet. 50/æske | H09-0401 |

3. Anvendelse

3.1 Installation

Se også brugsanvisningen til blæser SR 500/SR 700.

Svejseglass

Monter et svejseglass. Se afsnit 4.4.2 *Udskiftning af svejseglass*.

Åndedrætsslange

Tilslut åndedrætsslangen som vist på fig. 5.

3.2 Påtagning

Husk altid at have lufforsyning inden påsætning af udstyret. Se brugsanvisningen til blæser SR 500/SR 700.

- Fold visiret op og tag hjelmen på (fig. 6).
- Juster hovedstilling efter behov, se fig. 7.

Højdejustering.

A - Hvor højt skærmen sidder på hovedet.

Justering af vinklen mellem skærm og hovedstilling.

B - vinklen på skærmen.

Justering af afstand mellem skærm og hovedstilling.

C - afstanden til skærmen.

Justering af vidden på hovedstillingen.

D - Indstilling af vidden af hovedstillingen.

- Fold visiret ned ved at trække ansigtsstøtten ned under hagen. Fig. 8.
- Før en finger ind under ansigtstætningen og hele vejen rundt langs tætningen for at kontrollere pasformen i forhold til ansigtet (fig. 9. Ansigtstætningens komfort justeres med snøren, fig. 10. Ørerne kan anbringes både inden for og uden for ansigtstætningen for optimal komfort.
- Kontrollér, at åndedrætsslangen løber langs ryggen, og at den ikke er snoet. Fig. 11

3.3 Aftagning

Tag ikke masken af, før du har forladt arbejdsområdet. Se også brugsanvisningen til blæser SR 500/SR 700.

4. Vedligeholdelse

Den person, som har ansvaret for at rengøre og vedligeholde udstyret, skal være passende uddannet og have et godt kendskab til denne type opgaver.

4.1 Rengøring

Til den daglige rengøring anbefales det at bruge Sundstrøms renseserviet SR 5226.

Ved svær tilsmudsning kan svejbåndet vaskes med en mild sæbeopløsning.

Hvis det er nødvendigt, kan masken desinficeres efter behov ved at sprøjte med en 70 % ethanol- eller isopropanolopløsning. Tør forsigtigt beskyttelsesglasset af. Det er følsomt over for ridser. Automatiske svejseglass er meget følsomme over for fugt. Brug kun en tør pudsekul.

OBS! Rengør aldrig enheden med opløsningsmiddel.

4.2 Opbevaring

Efter rengøring skal udstyret opbevares et tørt og rent sted ved stuetemperatur. Undgå direkte sollys.

4.3 Vedligeholdelsesoversigt

Anbefalede minimumskrav for at sikre, at udstyret er funktionsdygtigt.

| | Før brug | Efter brug | Årligt |
|-----------------------------------|----------|------------|--------|
| Visuel kontrol | • | • | • |
| Rengøring | | • | • |
| Udskiftning af O-ringe til slange | | | • |

4.4 Udskiftning af dele

Anvend altid originale dele fra Sundström. Foretag ikke ændringer af udstyret.

Anvendelse af uoriginale dele eller ændring af udstyret kan nedsætte beskyttelsesfunktionen og ophæve den officielle godkendelse.

4.4.1 Udskiftning af det ydre beskyttelsesglas

- Løsn skruen i holderen, der holder svejseglasset. Fig. 12.
- Løsn holderen, der holder svejseglasset. Fig. 13.
- Løsn og fjern det yderste beskyttelsesglas. Fig. 14, 15.
- Monter det nye udvendige beskyttelsesglas. Fig. 16, 17.
- Monter holderen. Fig. 13.
- Fastgør skruen. Fig. 18.

4.4.2 Udskiftning af svejbånd

- Løsn skruen i holderen, der holder svejseglasset. Fig. 12.
- Løsn holderen, der holder svejseglasset. Fig. 13.
- Løsn og fjern svejseglasset. Fig. 19.
- Løsn og fjern eventuelt inderste beskyttelsesglas. Fig. 20.
- Monter eventuelt indvendigt beskyttelsesglas på inder-siden af det nye svejseglass. Fig. 21.
- Monter det nye svejseglass. Fig. 22.
- Monter holderen. Fig. 13.
- Fastgør skruen. Fig. 18.

4.4.3 Udskiftning af inderste beskyttelsesglas

- Løsn skruen i holderen, der holder svejseglasset. Fig. 12.
- Løsn holderen, der holder svejseglasset. Fig. 13.
- Løsn og fjern svejseglasset. Fig. 19.
- Løsn og fjern eventuelt inderste beskyttelsesglas. Fig. 20.
- Monter eventuelt inderste beskyttelsesglas på inder-siden af svejseglasset. Fig. 21.
- Monter svejseglasset. Fig. 22.
- Monter holderen. Fig. 13.
- Fastgør skruen. Fig. 18.

4.4.4 Udskiftning af korrektionsglas

- Løsn og fjern korrektionsglasset. Fig. 23.

- Monter det nye korrektionsglas på indersiden af svejseglasset. Fig. 24.

4.4.5 Udskiftning af sveadbånd

- Fjern sveadbåndet. Fig. 25.
- Monter sveadbåndet på hovedstillingen. Fig. 26-29.

4.4.6 Udskiftning af hovedstilling

- Fjern hovedstillingen fra skærmen ved at løse de to fastgørelsespunkter. Fig. 30.
- Monter et nyt sveadbånd, se 4.4.5 Udskiftning af sveadbånd.
- Fastgør hovedbøjlsens til fastgørelsesanordninger. Fig. 31.
- Kontrollér, at hovedstillingen er låst i skærmens fastgørelsespunkter.
- Indstil hovedstillingen i henhold til anvisningerne under punkt 3.2 Påtagning.

4.4.7 Udskiftning af ansigtstætning





- Løsn luftkanalen fra hovedstillingen. Fig. 32.
- Fjern ansigtstætningen.
- Monter den nye ansigtstætning. Sæt ansigtstætningen på luftkanalen. Fig. 33-34.
- Tryk ansigtstætningen fast hele vejen rundt om svejseværmen. Fig. 35-36.
- Sæt samleklæmmen fast over ansigtstætningens samling. Fig. 37.
- Fastgør luftkanalen til hovedstillingen. Fig. 38.

- Anvendelsestemperatur fra -10 °C til +55 °C ved en relativ luftfugtighed under 90 %

Opbevaringstid

Udstyrets opbevaringstid er 5 år fra produktionsdatoen.

6. Symbolforklaring

| | |
|---|---|
|  | Se brugsanvisning |
|  | Datour, år og måned |
|  | CE-godkendt af INSPEC International Limited |
|  | Relativ luftfugtighed |
|  | Temperaturområde |

7. Godkendelse

- SR 592 med SR 500/SR 700: EN 12941:1998, klasse TH3.
- SR 592: EN 175 i klasse -F.
-F = mekanisk styrke - beskyttelse mod slag med lav energi.

Filterglas

Pc-sigteskiven er testet i henhold til EN 166:1995.

Mærkning: AR 1 F

Visirramme

Visirrammen er testet i henhold til EN 166:1995.

Mærkning: AR EN 166 F

AR: Producent

1 optisk klasse

F: slag med lav energi

Typegodkendelse ifølge PPE-forordningen (EU) 2016/425 er udfærdiget af anmeldt organ nr. 0194. Adressen findes på omslagets bagside.

EU-overensstemmelseserklæring er tilgængelig på www.srsafety.com

5. Tekniske specifikationer

Vægt

Vægt ca. 790 g.

Svejseglas

Format 110x90 mm. Tæthedsgrader EN 8 til EN 13.

Svejseglas, automatisk

Format 110x90 mm. Tæthedsgrader EN 3/10, EN 3/11 og EN 4/5 - 13. Solcelledrevne.

Beskyttelsesglas udvendig, PC

Format 110x90 mm.

Korrektionsglas.

Format 108x51 mm. 1,0, 1,5, 2,0 og 2,5 dioptrier.

Temperaturområde

- Opbevaringstemperatur fra -20 °C til +40 °C ved en relativ luftfugtighed under 90 %.

Schweißschutzvisier SR 592

DE

1. Allgemeine Informationen
2. Teile
3. Verwendung
4. Wartung
5. Technische Spezifikation
6. Erläuterung der Symbole
7. Zulassung

Leitlinien zeigen wichtige Aspekte eines Atemschutzgerätes auf, ersetzen jedoch nicht nationale oder lokale Vorschriften.

Wenn Sie bzgl. der Auswahl und Pflege Ihrer Ausrüstung unsicher sind, wenden Sie sich an Ihren Vorgesetzten oder an die Verkaufsstelle. Gerne können Sie auch mit dem Technischen Kundendienst von Sundström Safety AB Kontakt aufnehmen.

1.1 Systembeschreibung

Das Sundström Schweißschutzvisier SR 592 ist zusammen mit dem Gebläse SR 500/SR 700 und den zugelassenen Filtern im gebläseunterstützten Atemschutzsystem von Sundström nach EN 12941:1998 (Abb. 1) enthalten. Der Atemschlauch muss

1. Allgemeine Informationen

Die Verwendung einer Atemschutzmaske muss im Rahmen eines Atemschutzprogramms stattfinden. Für weitere Informationen siehe EN 529:2005. Die in diesen Normen enthaltenen

an das mit Filtern ausgestattete Gebläse angeschlossen sein. Der im Kopfteil erzeugte Überdruck verhindert, dass Partikel und sonstige Schmutzstoffe in den Atembereich gelangen.

1.2 Anwendungen

Das Gerät kann in allen Situationen, in denen dies empfohlen wird, als Alternative zu Filteratemschutzgeräten verwendet werden. Dies gilt insbesondere für schwere Arbeiten und Arbeiten bei hohen Temperaturen bzw. über einen langen Zeitraum. Das Schweißschutzvisier in Kombination mit dem Gebläse wurde speziell für den Schutz vor schädlichen Gasen, Strahlung und Schweißspritzern beim Schweißen, Brennschneiden, Schleifen und ähnlichen Arbeiten konzipiert. Bei der Wahl des Kopfberteils sind unter anderem folgende Faktoren zu berücksichtigen:

- Art der Schadstoffe
 - Konzentrationen
 - Arbeitsintensität
 - Schutzanforderungen zusätzlich zum Atemschutzgerät.
- Die Risikoanalyse sollte von einer Person durchgeführt werden, die über eine entsprechende Ausbildung und Erfahrungen in diesem Bereich verfügt.

1.3 Warnungen/Einschränkungen

Beachten Sie, dass es hinsichtlich der Verwendung von Atemschutzgeräten nationale Unterschiede in der Gesetzgebung geben kann.

Verwenden Sie das Gerät nicht in Umgebungen:

- die unmittelbar lebensgefährlich und gesundheitsschädlich sind (IDLH),
- in denen die Umgebungsluft mit Sauerstoff angereichert ist oder keinen normalen Sauerstoffgehalt aufweist,
- deren Schadstoffe unbekannt sind.

Die Ausrüstung nicht verwenden:

- Wenn das Gebläse nicht in Betrieb ist. Unter diesen abnormalen Umständen gewährleistet die Ausrüstung keinen Schutz. Außerdem besteht das Risiko, dass sich im Kopfberteil schnell Kohlendioxid ansammelt. Dies würde zu einer Unterversorgung mit Sauerstoff führen.
- ohne die Gesichtsdichtung des Kopfteils, deren Abdichtung am Gesicht sichergestellt werden muss. Die Gesichtsdichtung muss fest mit dem Gesicht in Kontakt kommen, um den für den richtigen Schutzfaktor nötigen Druck zu bilden. Dies kann schwierig sein, wenn der Benutzer einen Bart oder Koteletten hat.
- wenn das Schweißerglas beschädigt ist. Wechseln Sie das Schweißerglas sofort, wenn es beschädigt ist.
- ohne zu prüfen, dass das Schweißerglas die richtige Schutzstufe für Ihre Arbeit hat.
- Sollte das Schweißschutzvisier mit einem Sicherheitsmineralglas ausgestattet sein, muss die Vorsatzscheibe (Artikel 8 unter 2.2 *Zubehör/Ersatzteile*) auf der Innenseite davon eingesetzt werden.

Wenn die Kennzeichnungen auf dem Visier und dem Visierrahmen unterschiedlich sind, gilt die niedrigere Angabe.

Beenden Sie die Arbeit sofort:

- wenn Sie feststellen, dass Ihnen das Atmen schwer fällt,
- wenn Sie unter Schwindel, Übelkeit oder irgendeiner anderen erkennbaren Beschwerde leiden,
- wenn Sie Schadstoffe riechen oder schmecken.

Beachten Sie, dass:

- das Gerät nicht für den Einsatz in einer explosionsgefährdeten Atmosphäre zugelassen ist,
- im Gerät, wenn der Benutzer eine hohe Arbeitsintensität zu leisten hat und beim Einatmen ein Unterdruck entstehen kann, so dass Lecks im Kopfberteil auftreten könnten.

- der Schutzfaktor sich beim Einsatz in Umgebungen mit starkem Wind verringern kann,
- das Gerät niemals am Atemschlauch angehoben oder getragen werden darf,
- Materialien, die mit der Haut des Benutzers in Berührung kommen, bei empfindlichen Benutzern allergische Reaktionen hervorrufen können,
- beschädigte oder verkratzte Vorsatzscheiben sofort ersetzt werden müssen,
- das Visier neben dem Schweißerglas stets mit einer Vorsatzscheibe ausgestattet sein muss,
- die Brandschutzvorschriften immer eingehalten werden müssen.

Achten Sie darauf, dass der Atemschlauch keine Schlaufe bildet und sich nicht an Gegenständen der Umgebung verfangt.

2. Teile

2.1 Überprüfung der Lieferung

Überprüfen Sie die Ausrüstung anhand der Packliste auf Vollständigkeit und Unversehrtheit.

Packliste

Abb. 3

1. Schweißschutzvisier
2. Atemschlauch
3. Gebrauchsanweisung
4. Reinigung

2.2 Zubehör/Ersatzteile

Abb. 4

Artikel

Best.- Nr.

- | | |
|--|----------|
| 1. Schweißschutzvisier | H06-4412 |
| 2. Atemschlauch | R06-4401 |
| 3. O-Ring vom Gebläse zum Atemschlauch | R06-0202 |
| O-Ring vom Visier zum Atemschlauch | R06-4402 |
| 4. Gesichtsdichtung | R06-4404 |
| 5. Kopfgestell | R06-4403 |
| 6. Schweißband, 5er-Pack | R06-4405 |
| 7. Komfortband | R06-4510 |
| 8. Schweißfilter, Schattierung Nr. 8, SR 59008 | T06-4001 |
| Schweißfilter, Schattierung Nr. 9, SR 59009 | T06-4002 |
| Schweißfilter, Schattierung Nr. 10, SR 59010 | T06-4003 |
| Schweißfilter, Schattierung Nr. 11, SR 59011 | T06-4004 |
| Schweißfilter, Schattierung Nr. 12, SR 59012 | T06-4005 |
| Schweißfilter, Schattierung Nr. 13, SR 59013 | T06-4006 |
| Schweißfilter, EN 3/10, SR 59005 | T06-4007 |
| Schweißfilter, EN 3/11, SR 59006 | T06-4008 |
| Schweißfilter, EN 4/5-13 | R06-4508 |
| Schweißfilter, 4/9-13, SR 59007 | T06-4009 |
| 9. Äußere Vorsatzscheibe | R06-4008 |
| 10. Innere Vorsatzscheibe für automatische Schweißergläser | R06-4009 |
| Innere Vorsatzscheibe für R06-4508 | R06-4509 |
| 11. Korrektionsglas, 1,0 Dioptrien, SR 59014 | T06-4010 |
| Korrektionsglas, 1,5 Dioptrien, SR 59015 | T06-4011 |
| Korrektionsglas, 2,0 Dioptrien, SR 59016 | T06-4012 |
| Korrektionsglas, 2,5 Dioptrien, SR 59017 | T06-4013 |
| 12. Halter Schweißfilter | R06-4306 |
| 13. Schraube | R06-4305 |
| 14. Schutzhaube | T06-4014 |
| 15. Reinigungstücher SR 5226, 50er-Karton | H09-0401 |

3. Verwendung

3.1 Installation

Siehe auch Gebrauchsanweisung für das Gebläse SR 500/ SR 700.

Schweißerfilter

Einen Schweißerfilter einsetzen. Siehe Abschnitt 4.4.2 *Austausch des Schweißerfilters*.

Atemschlauch

Atemschlauch gemäß Abb. 5 anschließen.

3.2 Anlegen

Beachten Sie, dass das Gerät vor dem Anziehen immer mit Luft versorgt werden muss. Siehe Bedienungsanleitung für das Gebläse SR 500/SR 700.

- Das Visier nach oben klappen und das Schweißschutzvisier aufsetzen. Abb. 6.
- Stellen Sie das Kopfgestell bei Bedarf ein, siehe Abb.7.

Höheneinstellung.

A – Höhe des Schweißschutzvisiers am Kopf.

Einstellung des Winkels zwischen Schutzvisier und Kopfgestell..

B – Winkel zum Schutzvisier.

Einstellung des Abstands zwischen Schutzvisier und Kopfgestell.

C – der Abstand zum Schild.

Mit Einstellung der Weite des Kopfgestells.

D – Einstellung der Weite des Kopfgestells.

- Ziehen Sie die Gesichtsdichtung unter Ihr Kinn und senken das Visier. Abb. 8
- Führen Sie einen Finger zwischen Ihrem Kinn und der Gesichtsdichtung entlang der Kontaktfläche der Gesichtsdichtung herum, um sicherzustellen, dass sie gut und bequem auf das Gesicht passt, Abb. 9. Stellen Sie die Gesichtsdichtung mit dem Kordelzug ein, Abb. 10. Für maximalen Komfort können sich die Ohren sowohl innerhalb als auch außerhalb der Gesichtsdichtung befinden.
- Kontrollieren Sie, dass der Atemschlauch entlang Ihres Rückens verläuft und nicht verdreht ist. Passen Sie ihn bei Bedarf an. Abb. 11.

3.3 Ablegen

Nehmen Sie das Gerät nicht ab, solange Sie sich im Gefahrenbereich befinden.

Siehe auch Gebrauchsanweisung für das Gebläse SR 500/ SR 700.

4. Wartung

Die für Reinigung und Wartung der Ausrüstung zuständige Person muss entsprechend geschult und mit dieser Art von Aufgaben gut vertraut sein.

4.1 Reinigung

Für die tägliche Pflege empfehlen wir die Sundström-Reinigungstücher SR 5226.

Wenn die Ausrüstung sehr stark verschmutzt ist, kann das Schweißband mit einer milden Seifenlösung ausgewaschen werden. Bei Bedarf kann das Schweißschutzvisier mit einer 70-%igen Ethanol- oder Isopropanollösung desinfiziert werden.

Wischen Sie die Vorsatzscheibe aus Kunststoff vorsichtig ab, da sonst Kratzer entstehen können. Automatische Schweißerfilter reagieren auf Feuchtigkeit sehr empfindlich.

Verwenden Sie nur ein trockenes Wischtuch.

HINWEIS! Verwenden Sie zur Reinigung niemals Lösungsmittel.

4.2 Aufbewahrung

Bewahren Sie das Gerät nach der Reinigung an einem trockenen und sauberen Ort bei Raumtemperatur auf. Vermeiden Sie direkte Sonneneinstrahlung.

4.3 Wartungsplan

Dies ist der empfohlene Mindestwartungsumfang, der erforderlich ist, damit Sie stets über eine funktionsfähige Ausrüstung verfügen.

| | Vor dem Gebrauch | Nach dem Gebrauch | Jährlich |
|---------------------------------------|------------------|-------------------|----------|
| Sichtprüfung | • | • | • |
| Reinigung | | • | • |
| Wechseln des O-Rings zum Atemschlauch | | | • |

4.4 Austausch von Teilen

Verwenden Sie immer Originalteile von Sundström. Nehmen Sie keine Umbauten am Gerät vor. Die Verwendung von Nicht-Originalteilen oder Umbauten am Gerät können die Schutzfunktion verringern und die Produktzulassungen gefährden.

4.4.1 Austausch der äußeren Vorsatzscheibe

- Die Schraube in der Halterung für den Schweißerfilter lösen. Abb. 12.
- Lösen und entfernen Sie die Halterung für den Schweißerfilter. Abb. 13
- Die äußere Vorsatzscheibe lösen und abnehmen. Abb. 14, 15.
- Die neue äußere Vorsatzscheibe einsetzen. Abb. 16, 17.
- Die Halterung einsetzen. Abb. 13.
- Die Schraube anziehen. Abb. 18.

4.4.2 Austausch des Schweißerfilters

- Die Schraube in der Halterung für den Schweißerfilter lösen. Abb. 12.
- Die Halterung für den Schweißerfilter lösen. Abb. 13
- Den Schweißerfilter lösen und abnehmen. Abb. 19.
- Innere Vorsatzscheibe, sofern vorhanden, lösen und abnehmen. Abb. 20.
- Innere Vorsatzscheibe an der Innenseite des neuen Schweißerfilters einsetzen. Abb. 21.
- Den neuen Schweißerfilter einsetzen. Abb. 22.
- Die Halterung einsetzen. Abb. 13.
- Ziehen Sie die Schraube fest. Abb. 18.

4.4.3 Austausch der inneren Vorsatzscheibe

- Die Schraube in der Halterung für den Schweißerfilter lösen. Abb. 12.
- Die Halterung für den Schweißerfilter lösen. Abb. 13
- Den Schweißerfilter lösen und abnehmen. Abb. 19.
- Die innere Vorsatzscheibe lösen und abnehmen. Abb. 20.
- Die neue innere Vorsatzscheibe an der Innenseite des Schweißerfilters einsetzen. Abb. 21.
- Den Schweißerfilter einsetzen. Abb. 22.
- Die Halterung einsetzen. Abb. 13
- Ziehen Sie die Schraube fest. Abb. 18.

4.4.4 Austausch des Korrektionsglases

- Das Korrektionsglas lösen und abnehmen. Abb. 23.
- Das neue Korrektionsglas an der Innenseite des Schweißerfilters einsetzen. Abb. 24.

4.4.5 Wechseln des Schweißbandes

- Entfernen Sie das Schweißband. Abb. 25.

- Das Schweißband am Kopfgeschirr anbringen. Abb. 26–29.

4.4.6 Wechseln des Kopfgestells

- Lösen Sie die beiden Befestigungspunkte und entfernen Sie das Kopfgestell vom Schweißschutzvisier. Abb. 30.
- Befestigen Sie ein neues Schweißband, siehe 4.4.5 *Wechseln des Schweißbandes*.
- Die beiden Befestigungspunkte des Kopfgeschirrs sichern. Abb. 31.
- Überprüfen, ob das Kopfgeschirr sicher mit den Befestigungspunkten des Schweißschutzvisiers verbunden ist.
- Stellen Sie das Kopfgestell gemäß den Anweisungen im Abschnitt 3.2 *Anlegen* ein.

4.4.7 Wechseln der Gesichtsdichtung

- Lösen Sie den Luftkanal vom Kopfgeschirr. Abb. 32.
- Entfernen Sie die Gesichtsdichtung.
- Setzen Sie die neue Gesichtsdichtung ein. Befestigen Sie die Gesichtsdichtung am Luftkanal. Abb. 33–34.
- Drücken Sie die Gesichtsdichtung rund um das Schweißschutzvisier an. Abb. 35–36.
- Befestigen Sie die Verbindungsklammer über dem Gelenk der Gesichtsdichtung. Abb. 37.
- Befestigen Sie den Luftkanal am Kopfgeschirr. Abb. 38.

Lagerfähigkeit

Die Lagerfähigkeit des Geräts beträgt 5 Jahre ab Herstellungsdatum.

6. Erläuterung der Symbole



Siehe Gebrauchsanweisung



Datumsuhr, Jahr und Monat



CE-Zulassung durch IN-SPEC International Limited



Relative Luftfeuchte



Temperaturbereich

7. Zulassung

- SR 592 in Kombination mit dem Gebläse SR 500/SR 700: EN 12941:1998, Klasse TH3.
- SR 592: EN 175 bis Klasse -F.
-F = mechanische Festigkeit – bietet Schutz vor Aufprallen mit geringer Stoßenergie.

5. Technische Spezifikation

Gewicht

Das Gewicht beträgt ungefähr 790 g.

Schweißfilter

Größe 110 x 90 mm. Schattierung EN 8 bis EN 13.

Schweißfilter, automatisch

Größe 110 x 90 mm. Schattierung EN 3/10, EN 3/11 und EN 4/5–13. Solarbetrieben.

Vorsatzscheibe außen, PC

Größe 110 x 90 mm.

Korrektionsglas

Größe: 108 x 51 mm. 108 x 51 mm. 1,0, 1,5, 2,0 und 2,5 Dioptrien.

Temperaturbereich

- Lagerungstemperatur: zwischen -20°C und $+40^{\circ}\text{C}$ bei einer relativen Luftfeuchte unter 90 %.
- Betriebstemperatur: zwischen -10°C und $+55^{\circ}\text{C}$ bei einer relativen Luftfeuchte unter 90 %.

Visier

Das Visier ist nach EN 166:1995 geprüft.
Kennzeichnung: AR 1 F

Visierrahmen

Der Visierrahmen ist nach EN 166:1995 geprüft.
Kennzeichnung: AR EN 166 F

AR: Hersteller

1: Optische Klasse

F: geringe Stoßfestigkeit

Die Typenzulassung nach PSA-Verordnung (EU) 2016/425 wurde von der Zertifizierungsstelle 0194 ausgestellt. Die Adresse finden Sie auf der Rückseite dieser Gebrauchsanleitung.

Die EU-Konformitätserklärung kann unter www.srsafety.com eingesehen werden

Προσωπίδα προστασίας από συγκόλληση SR592

EL

1. Γενικές πληροφορίες
2. Εξαρτήματα
3. Χρήση
4. Συντήρηση
5. Τεχνικές προδιαγραφές
6. Υπόμνημα συμβόλων
7. Έγκριση

δείτε το EN 529:2005. Οι οδηγίες που περιέχονται σε αυτά τα πρότυπα, τονίζουν τα σημαντικά στοιχεία του προγράμματος συσκευής αναπνευστικής προστασίας, αλλά δεν αντικαθιστούν τους εθνικούς ή τοπικούς κανονισμούς.

Εάν έχετε αμφιβολίες σχετικά με την επιλογή και τη φροντίδα του εξοπλισμού, συμβουλευτείτε τον επίσημο εργοστάσιο ή απευθυνθείτε στο σημείο πώλησης. Επίσης, είστε ασφαλώς ευπρόσδεκτοι να απευθυνθείτε στο Τμήμα Τεχνικής Εξυπηρέτησης της Sundstrom Safety AB.

1. Γενικές πληροφορίες

Η χρήση αναπνευστικής συσκευής πρέπει να αποτελεί μέρος του προγράμματος αναπνευστικής προστασίας. Για συστάσεις,

1.1 Περιγραφή συστήματος

Οι προσωπίδες προστασίας από συγκόλληση SR 592 σε συνδυασμό με τη μονάδα ανεμιστήρα SR 500/SR 700 και εγκατεσθέντα φίλτρα περιλαμβανόμενα στο σύστημα αναπνευστικής προστασίας με ανεμιστήρα της Sundstrom που πληροί τις προδιαγραφές του προτύπου EN 12941:1998 (Εικ. 1). Ο αναπνευστικός σωλήνας πρέπει να συνδεθεί στη μονάδα ανεμιστήρα που είναι εφοδιασμένη με φίλτρα. Η πίεση, που δημιουργείται εντός της καλύπτρας κεφαλής και είναι μεγαλύτερη από την ατμοσφαιρική πίεση, αποτρέπει την είσοδο σωματιδίων και άλλων ρύπων στη ζώνη αναπνοής.

1.2 Εφαρμογές

Ο εξοπλισμός μπορεί να χρησιμοποιηθεί ως εναλλακτική λύση στη θέση αναπνευστικών συσκευών με φίλτρα για οποιοδήποτε συνθήκες συνστάται η χρήση τους. Αυτό ισχύει ιδιαίτερα στην περίπτωση που η εργασία είναι κοπιαστική, μεγάλης διάρκειας και κάτω από συνθήκες ζέσης. Η προσωπίδα προστασίας από συγκόλληση σε συνδυασμό με τον ανεμιστήρα έχουν σχεδιαστεί ειδικά για την παροχή προστασίας έναντι επικίνδυνων αερίων, ακτινοβολίας και εκτόξευσης υλικού κατά τη διάρκεια εργασιών συγκόλλησης, κοπής με φλόγα, λείανσης και συναφών εργασιών. Όταν επιλέγεται καλύπτρα κεφαλής, ορισμένοι παράγοντες που θα πρέπει να λαμβάνονται υπόψη είναι οι κάτωθι:

- Τύποι ρύπων
- Συγκεντρώσεις
- Ένταση εργασιών
- Απαιτήσεις προστασίας πέραν της συσκευής αναπνευστικής προστασίας.

Η ανάλυση κινδύνου πρέπει να εκτελείται από πρόσωπο που έχει λάβει κατάλληλη εκπαίδευση και διαθέτει εμπειρία στον τομέα.

1.3 Προειδοποιήσεις/περιορισμοί

Σημειώστε ότι ενδέχεται να υπάρχουν εθνικές διαφορές όσον αφορά τους κανονισμούς χρήσης εξοπλισμού αναπνευστικής προστασίας.

Μην χρησιμοποιείτε τον εξοπλισμό σε περιβάλλοντα:

- α οποία είναι άμεσα επικίνδυνα για τη ζωή και την υγεία (IDLH).
- όπου ο αέρας είναι εμπλουτισμένος με οξυγόνο ή δεν περιέχει τη συνήθη περιεκτικότητα οξυγόνου.
- όπου οι ρύποι δεν είναι γνωστοί.

Μην χρησιμοποιείτε τον εξοπλισμό:

- εάν ο ανεμιστήρας δε λειτουργεί. Στη συγκεκριμένη μη φυσιολογική κατάσταση, ο εξοπλισμός δεν παρέχει καμία προστασία. Επιπλέον, υπάρχει κίνδυνος ταχύτατης συσσώρευσης διοξειδίου του άνθρακα μέσα στην καλύπτρα κεφαλής, πράγμα το οποίο θα οδηγούσε σε έλλειψη οξυγόνου.
- χωρίς να διασφαλίζεται η στεγανοποίηση προσώπου της καλύπτρας κεφαλής στο πρόσωπο. Το στοιχείο στεγανοποίησης προσώπου πρέπει να βρίσκεται σε επαφή με το πρόσωπο για να επιτευχθεί η πίεση που απαιτείται για να διασφαλιστεί ο κατάλληλος συντελεστής προστασίας. Αυτό ενδέχεται να είναι δύσκολο να επιτευχθεί, εάν ο χρήστης έχει γενειάδα ή φαβορίτες.
- εάν το φίλτρο συγκόλλησης έχει υποστεί ζημιά. Αντικαταστήστε άμεσα το φίλτρο συγκόλλησης, εάν εντοπίσετε ζημίες.
- χωρίς να ελέγξετε ότι το φίλτρο συγκόλλησης φέρει το σωστό βαθμό κλίμακας για την εργασία σας.
- Όταν η προσωπίδα προστασίας από συγκόλληση είναι εφοδιασμένη με φακό από σκληρυμένο ορυκτό γυαλί (στοιχείο 8 στην ενότητα 2.2 *Αξεσουάρ/Ανταλλακτικά*) θα πρέπει να τοποθετηθεί στο εσωτερικό του φακού από σκληρυμένο ορυκτό γυαλί ένας προστατευτικός φακός.

Όπου η σήμανση του μετωπικού περιβλήματος διόπτευσης και του πλαισίου του μετωπικού περιβλήματος διόπτευσης διαφέρει, ισχύει η κατώτερη σήμανση.

Σταματήστε άμεσα την εργασία:

- εάν παρατηρήσετε δυσκολία στην αναπνοή.
- εάν αισθανθείτε ζάλη, ναυτία ή οποιαδήποτε άλλη αισθητή φυσική επίδραση.
- εάν μπορείτε να μυρίσετε ή να γευτείτε τους ρύπους.

Σημειώστε ότι:

- ο εξοπλισμός δεν φέρει έγκριση για χρήση σε εκρηκτική ατμόσφαιρα.
- ο εξοπλισμός, εάν ο χρήστης εκτεθεί σε πολύ υψηλή ένταση εργασίας, ενδέχεται να παρουσιάσει αρνητική πίεση στο εσωτερικό της συσκευής κατά τη φάση εισπνοής, πράγμα που ενδέχεται να ενέχει κίνδυνο διαρροής στο εσωτερικό της καλύπτρας κεφαλής.
- ο συντελεστής προστασίας ενδέχεται να μειωθεί, εάν ο εξοπλισμός χρησιμοποιηθεί σε περιβάλλον όπου απαντώνται υψηλές ταχύτητες ανέμου.
- ο εξοπλισμός δεν πρέπει ποτέ να ανυψώνεται ή να μεταφέρεται από τον αναπνευστικό σωλήνα.
- τα υλικά τα οποία έρχονται σε επαφή με το δέρμα του χρήστη ενδέχεται να προκαλέσουν αλλεργικές αντιδράσεις, εάν ο χρήστης έχει ευαισθησία.
- οι καεστραμμένοι ή με εκδορές φακοί πρέπει να αντικαθίστανται αμέσως.
- η προσωπίδα προστασίας από συγκόλληση πρέπει να φέρει πάντα προστατευτικό φακό, επιπρόσθετα του φίλτρου συγκόλλησης.
- πρέπει να τηρούνται πάντα οι κανόνες πυρασφάλειας. Πρέπει να γνωρίζετε ότι ο αναπνευστικός σωλήνας ενδέχεται να σχηματίζει βρόχο και να σκαλώσει σε κάποιο αντικείμενο του περιβάλλοντος.

2. Εξαρτήματα

2.1 Έλεγχος παράδοσης

Ελέγξτε ότι ο εξοπλισμός είναι πλήρης, σύμφωνα με τη λίστα συσκευασίας και ότι δεν έχει υποστεί ζημία.

Λίστα συσκευασίας

Εικ. 3

1. Προσωπίδα προστασίας από συγκόλληση
2. Αναπνευστικός σωλήνας
3. Οδηγίες χρήσης
4. Μαντιλάκι καθαρισμού

2.2 Παρελκόμενα / Ανταλλακτικά

Εικ. 4

εξαρτημάτων.

Παραγγελία Αρ.

1. Προσωπίδα προστασίας για συγκόλληση H06-4412
2. Αναπνευστικός σωλήνας R06-4401
3. Στεγανοποιητικός δακτύλιος στον αναπνευστικό σωλήνα, έναντι της μονάδας ανεμιστήρα R06-0202
Στεγανοποιητικός δακτύλιος στον αναπνευστικό σωλήνα, έναντι της προσωπίδας R06-4402
4. Στοιχείο στεγανοποίησης προσώπου R06-4404
5. Εξάρτημα κεφαλής R06-4403
6. Απορροφητικός κεφαλόδεσμος, συσκευασία των 5 R06-4405
7. Άνετος μιντάς R06-4510
8. Φίλτρο συγκόλλησης, απόχρωση αρ. 8, SR 59008 T06-4001
Φίλτρο συγκόλλησης, απόχρωση αρ. 9, SR 59009 T06-4002
Φίλτρο συγκόλλησης, απόχρωση αρ. 10, SR 59010 T06-4003
Φίλτρο συγκόλλησης, απόχρωση αρ. 11, SR 59011 T06-4004
Φίλτρο συγκόλλησης, απόχρωση αρ. 12, SR 59012 T06-4005
Φίλτρο συγκόλλησης, απόχρωση αρ. 13, SR 59013 T06-4006
Φίλτρο συγκόλλησης, EN 3/10, SR 59005 T06-4007
Φίλτρο συγκόλλησης, EN 3/11, SR 59006 T06-4008

| | |
|---|----------|
| Φίλτρο συγκόλλησης, EN 4/5-13 | R06-4508 |
| Φίλτρο συγκόλλησης, 4/9-13, SR 59007 | T06-4009 |
| 9. Εξωτερικός προστατευτικός φακός | R06-4008 |
| 10. Εσωτερικός προστατευτικός φακός για αυτόματο φακό | R06-4009 |
| Εσωτερικός προστατευτικός φακός για αυτόματο φακό | R06-4509 |
| 11. Διορθωτικός φακός, δίοπτρα 1,0, SR 59014 | T06-4010 |
| Διορθωτικός φακός, δίοπτρα 1,5, SR 59015 | T06-4011 |
| Διορθωτικός φακός, δίοπτρα 2,0, SR 59016 | T06-4012 |
| Διορθωτικός φακός, δίοπτρα 2,5, SR 59017 | T06-4013 |
| 12. Συγκράτηση φίλτρου συγκόλλησης | R06-4306 |
| 13. Βίδα | R06-4305 |
| 14. ΡΚουκούλα προστασίας | T06-4014 |
| 15. Μαντηλάκια καθαρισμού SR 5226, συσκευασία 50 τμχ | H09-0401 |

3. Χρήση

3.1 Εγκατάσταση

Ανατρέξτε επίσης στις οδηγίες χρήσης της μονάδας ανεμιστήρα SR 500/SR 700.

Φίλτρο συγκόλλησης

Τοποθέτηση φίλτρου συγκόλλησης. Ανατρέξτε στην ενότητα 4.4.2 Αντικατάσταση φίλτρου συγκόλλησης.

Αναπνευστικός σωλήνας

Συνδέστε τον αναπνευστικό σωλήνα σύμφωνα με την εικ. 5.

3.2 Τοποθέτηση

Σημειώστε ότι ο εξοπλισμός πρέπει πάντα να διαθέτει παροχή αέρα πριν την εφαρμογή. Ανατρέξτε επίσης στις οδηγίες χρήσης της μονάδας ανεμιστήρα SR 500/SR 700.

- Ανασηκώστε το μετωπικό περίβλημα δίοπτρευσης και τοποθετήστε την προσωπίδα προστασίας από συγκόλληση. Εικ. 6.
- Εάν είναι απαραίτητο, ρυθμίστε την εξάρτηση κεφαλής, ανατρέξτε στην εικ. 7.

Ρύθμιση ύψους.

A - το ύψος έδρασης της προσωπίδας προστασίας από συγκόλληση στην κεφαλή.

Ρύθμιση γωνίας μεταξύ της προσωπίδας προστασίας και της εξάρτησης κεφαλής.

B - η γωνία προς την προσωπίδα προστασίας.

Ρύθμιση απόστασης μεταξύ της προσωπίδας προστασίας και της εξάρτησης κεφαλής.

G - η απόσταση μέχρι την προσωπίδα προστασίας.

Ρύθμιση του πλάτους της εξάρτησης κεφαλής.

Δ - ρύθμιση του πλάτους της εξάρτησης κεφαλής.

- Χαμηλώστε τη μονάδα του μετωπικού περιβλήματος δίοπτρευσης τραβώντας το στοιχείο στεγανοποίησης προσώπου κάτω από το σαγόνι. Εικ. 8.
- Τοποθετήστε το δάκτυλό σας μεταξύ σαγονιού και στοιχείου στεγανοποίησης προσώπου και σύρετε το δάκτυλο κατά μήκος της επιφάνειας επαφής του στοιχείου σε όλο το μήκος της για να ελέγξετε την καλή εφαρμογή του στο πρόσωπο. εικ. 9. Ρυθμίστε την άνεση του στοιχείου στεγανοποίησης προσώπου με το κορδόνι σύσφιξης, εικ. 10. Τα αφτιά μπορούν να τοποθετηθούν εντός ή εκτός του στοιχείου στεγανοποίησης προσώπου για βέλτιστη άνεση.

- Ελέγξτε και ρυθμίστε ώστε ο αναπνευστικός σωλήνας να κατέρχεται κατά μήκος της πλάτης χωρίς συστροφές. Εικ. 11.

3.3 Αφαίρεση

Μην αφαιρέσετε τον εξοπλισμό, προτού απομακρυνθείτε πλήρως από την επικίνδυνη περιοχή.

Ανατρέξτε επίσης στις οδηγίες χρήσης της μονάδας ανεμιστήρα SR 500/SR 700.

4. Συντήρηση

Το άτομο που είναι υπεύθυνο για τον καθαρισμό και τη συντήρηση του εξοπλισμού πρέπει να είναι κατάλληλα εκπαιδευμένο και εξοικειωμένο με αυτόν τον τύπο εργασίας.

4.1 Καθαρισμός

Για την ημερήσια φροντίδα, συνιστώνται τα μαντηλάκια καθαρισμού SR 5226 της Sundström.

Εάν ο εξοπλισμός φέρει έντονους ρύπους, ο απορροφητικός κεφαλόδεσμος μπορεί να πλυθεί με ήπιο διάλυμα σαπουνιού. Εάν είναι απαραίτητο, ψεκάστε την προσωπίδα προστασίας με διάλυμα 70% αιθανόλης ή ισοπροπανόλης για να την απολυμάνετε. Σκουπίστε προσεκτικά τον πλαστικό προστατευτικό φακό, καθώς είναι ευαίσθητος σε εκδορές.

Τα αυτόματα φίλτρα συγκόλλησης είναι πολύ ευαίσθητα στην υγρασία.

Χρησιμοποιήστε στεγνό πανί στιλβώματος μόνο.

ΣΗΜΕΙΩΣΗ! Μην χρησιμοποιείτε ποτέ διαλυτικά για καθαρισμό.

4.2 Φύλαξη

Μετά από τον καθαρισμό, φυλάξτε τον εξοπλισμό σε καθαρό και στεγνό μέρος σε θερμοκρασία δωματίου. Αποφύγετε την έκθεσή του σε απευθείας ηλιακό φως.

4.3 Πρόγραμμα συντήρησης

Συνιστώμενες ελάχιστες απαιτήσεις όσον αφορά στις διαδικασίες συντήρησης, ώστε να διασφαλιστεί ότι ο εξοπλισμός θα παραμείνει πάντα σε κατάλληλη κατάσταση χρήσης.

| | Πριν τη χρήση | Μετά τη χρήση | Ετησίως |
|---|---------------|---------------|---------|
| Οπτικός έλεγχος | • | • | • |
| Καθαρισμός | | • | • |
| Αλλαγή στεγανοποιητικού δακτυλίου για τον αναπνευστικό σωλήνα | | | • |

4.4 Αντικατάσταση εξαρτημάτων

Να χρησιμοποιείτε πάντα γνήσια εξαρτήματα Sundström. Μην τροποποιείτε τον εξοπλισμό. Η χρήση μη γνήσιων εξαρτημάτων ή τυχόν τροποποιήσεις του εξοπλισμού ενδέχεται να προκαλέσουν μείωση του βαθμού προστασίας και θα ακυρώσουν τις εγκρίσεις που φέρει το προϊόν.

4.4.1 Αντικατάσταση εξωτερικού προστατευτικού φακού

- Χαλαρώστε τη βίδα στο στήριγμα του φίλτρου συγκόλλησης. Εικ. 12.
- Απελευθερώστε και αφαιρέστε το στήριγμα του φίλτρου συγκόλλησης. Εικ. 13.
- Απελευθερώστε και αφαιρέστε τον εξωτερικό προστατευτικό φακό. Εικ. 14, 15.
- Τοποθετήστε το νέο εξωτερικό προστατευτικό φακό. Εικ. 16, 17.
- Τοποθετήστε το στήριγμα. Εικ. 13.
- Σφίξτε τη βίδα. Εικ. 18.

4.4.2 Αντικατάσταση φίλτρου συγκόλλησης

- Χαλαρώστε τη βίδα στο στήριγμα του φίλτρου συγκόλλησης. Εικ. 12.
- Απελευθερώστε το στήριγμα του φίλτρου συγκόλλησης. Εικ. 13.

- Απελευθερώστε και αφαιρέστε το φίλτρο συγκόλλησης. Εικ. 19.
- Απελευθερώστε και αφαιρέστε τον εσωτερικό προστατευτικό φακό. Εικ. 20.
- Τοποθετήστε τον τυχόν προστατευτικό φακό στο εσωτερικό του νέου φίλτρου συγκόλλησης. Εικ. 21.
- Τοποθετήστε το νέο φίλτρο συγκόλλησης. Εικ. 22.
- Τοποθετήστε το στήριγμα. Εικ. 13.
- Σφίξτε τη βίδα. Εικ. 18.

4.4.3 Αντικατάσταση εσωτερικού προστατευτικού φακού

- Χαλαρώστε τη βίδα στο στήριγμα του φίλτρου συγκόλλησης. Εικ. 12.
- Απελευθερώστε το στήριγμα του φίλτρου συγκόλλησης. Εικ. 13.
- Απελευθερώστε και αφαιρέστε το φίλτρο συγκόλλησης. Εικ. 19.
- Απελευθερώστε και αφαιρέστε τον εσωτερικό προστατευτικό φακό. Εικ. 20.
- Τοποθετήστε το νέο εσωτερικό προστατευτικό φακό στο εσωτερικό του νέου φίλτρου συγκόλλησης. Εικ. 21.
- Τοποθετήστε το φίλτρο συγκόλλησης. Εικ. 22.
- Τοποθετήστε το στήριγμα. Εικ. 13.
- Σφίξτε τη βίδα. Εικ. 18.

4.4.4 Αντικατάσταση φακού διόρθωσης

- Απελευθερώστε και αφαιρέστε τον φακό διόρθωσης. Εικ. 23.
- Τοποθετήστε το νέο φακό διόρθωσης στο εσωτερικό του φίλτρου συγκόλλησης. Εικ. 24.

4.4.5 Αντικατάσταση απορροφητικού κεφαλόδεσμου

- Αφαιρέστε τον απορροφητικό κεφαλόδεσμο. Εικ. 25.
- Τοποθετήστε τον απορροφητικό κεφαλόδεσμο στην εξάρτηση κεφαλής. Εικ. 26-29.

4.4.6 Αντικατάσταση της εξάρτησης κεφαλής

- Αφαιρέστε την εξάρτηση κεφαλής από την προσωπίδα προστασίας από συγκόλληση, απελευθερώνοντας τα δύο σημεία στερέωσης. Εικ. 30.
- Τοποθέτηση νέου απορροφητικού κεφαλόδεσμου, ανατρέξτε στην ενότητα 4.4.5 Αντικατάσταση απορροφητικού κεφαλόδεσμου.
- Στερεώστε τα δύο σημεία στερέωσης της εξάρτησης κεφαλής. Εικ. 31.
- Ελέγξτε ότι η εξάρτηση κεφαλής έχει ασφαλίσει στα σημεία στερέωσης της προσωπίδας προστασίας από συγκόλληση.
- Ρυθμίστε την εξάρτηση κεφαλής σύμφωνα με τις οδηγίες στην ενότητα 3.2 Τοποθέτηση.

4.4.7 Για να αντικαταστήσετε το στοιχείο στεγανοποίησης προσώπου

- Απελευθερώστε τη γραμμή αέρα από την εξάρτηση κεφαλής. Εικ. 32.
- Αφαιρέστε το στοιχείο στεγανοποίησης προσώπου.
- Τοποθετήστε το νέο στοιχείο στεγανοποίησης προσώπου. Τοποθετήστε το στοιχείο στεγανοποίησης προσώπου στη γραμμή αέρα. Εικ. 33-34.
- Πίστετε το στοιχείο στεγανοποίησης προσώπου γύρω από την προσωπίδα προστασίας από συγκόλληση. Εικ. 35-36.
- Συνδέστε το σφικτήρα σύνδεσης επάνω από το σύνδεσμο του στοιχείου στεγανοποίησης προσώπου. Εικ. 37.
- Συνδέστε τη γραμμή αέρα στην εξάρτηση κεφαλής. Εικ. 38.

5. Τεχνικές προδιαγραφές

Βάρος

Το βάρος είναι περίπου 790 g.

Φίλτρο συγκόλλησης

Μέγεθος 110x90 mm. Απόχρωση EN 8 έως EN 13.

Φίλτρο συγκόλλησης, αυτόματο

Μέγεθος 110x90 mm. Απόχρωση EN 3/10, EN 3/11 και EN 4/5 – 13. Με ηλιακή τροφοδοσία.

Εξωτερικός προστατευτικός φακός, PC

Μέγεθος 110x90 mm.

Διορθωτικός φακός

Μέγεθος: 108x51 χιλ. 1.0, 1.5, 2.0 και 2.5 δίοπτρες.

Εύρος θερμοκρασιών

- Θερμοκρασία φύλαξης: από -20 °C έως +40 °C σε σχετική υγρασία κάτω από 90 %.
- Θερμοκρασία λειτουργίας: από -10 °C έως +55 °C σε σχετική υγρασία κάτω από 90 %.

Χρόνος αποθήκευσης

Ο χρόνος αποθήκευσης του εξοπλισμού είναι 5 έτη από την ημερομηνία κατασκευής.

6. Υπόμνημα συμβόλων



Ανατρέξτε στις οδηγίες χρήσης
Στοιχεία ημερομηνίας, έτος και μήνας

CE
0194

Έγκριση CE από INSPCE
International Limited



Σχετική υγρασία

-xx°C +xx°C
Εύρος θερμοκρασιών

7. Έγκριση

- SR 592 σε συνδυασμό με μονάδα ανεμιστήρα SR 500/SR 700: EN 12941:1998, κατηγορία TH3.
- SR 592: EN 175 έως κατηγορία -F.
-F = μηχανική αντοχή - προστασία έναντι κρούσεων χαμηλής ενέργειας.

Μετωπικό περίβλημα διόπτρευσης

Το μετωπικό περίβλημα διόπτρευσης σύμφωνα με το πρότυπο EN 166:1995.

Με σήμανση: AR EN 1 F

Πλαίσιο συγκράτησης μετωπικού περιβλήματος διόπτρευσης

Το μετωπικό περίβλημα διόπτρευσης σύμφωνα με το πρότυπο EN 166:1995.

Με σήμανση: AR EN 166 F

AR: Κατασκευαστής

1: οπτική κατηγορία

F: κρούση χαμηλής ενέργειας

Το πιστοποιητικό έγκρισης τύπου (EK) 2016/425 για τον Κανονισμό ΜΑΠ έχει εκδοθεί από το Διακοινοωμένο Όργανο 0194. Για τη διεύθυνση, ανατρέξτε στην πίσω πλευρά των οδηγιών χρήσης.

Η δήλωση συμμόρφωσης για την ΕΕ διατίθεται στη διεύθυνση www.srsafety.com

1. General information
2. Parts
3. Use
4. Maintenance
5. Technical specifications
6. Key to symbols
7. Approval

1. General information

Use of a respirator must be part of a respiratory protection program. For advice see EN 529:2005. The guidance contained in these standards highlights important aspects of a respiratory protective device program but does not replace national or local regulations.

If you feel uncertain about the selection and care of the equipment, consult your work supervisor or get in touch with the sales outlet. You are also welcome to get in touch with the Technical Service Department at Sundstrom Safety AB.

1.1 System description

Sundström welding shield SR 592 together with the fan unit SR 500/SR 700 and approved filters are included in the Sundstrom fan-assisted respiratory protective device system conforming to EN 12941:1998 (Fig. 1). The breathing hose must be connected to the fan unit equipped with filters. The above-atmospheric pressure generated in the head-top prevents particles and other pollutants from being admitted into the breathing zone.

1.2 Applications

The equipment can be used as an alternative to filter respirators in all situations in which these are recommended. This applies particularly if the work is physically demanding, warm or of long duration. The welding shield in combination with fan is designed specifically for protection against harmful gases, radiation and spatter during welding, flame-cutting, grinding and similar work.

When selecting the head-top, some of the factors that should be taken into account are as follows:

- Types of pollutants
- Concentrations
- Work intensity
- Protection requirements in addition to respiratory protective device.

The risk analysis should be carried by a person who has suitable training and experience in the area.

1.3 Warnings/limitations

Note that there can be national differences in the regulations for use of respiratory protective equipment.

Do not use the equipment in environments:

- that are Immediately Dangerous to Life and Health (IDLH).
- where the ambient air is oxygen-enriched air or does not have a normal oxygen content.
- where the pollutants are unknown.

Do not use the equipment:

- if the fan is not running. In this abnormal situation, the equipment will provide no protection. In addition, there is risk of carbon dioxide quickly accumulating in the head top, which would lead to oxygen deficiency.
- without the face seal of the head-top against the face

is assured. The face seal must firmly come in contact with the face to form the pressure that is necessary for establish the correct protection factor. This may be difficult to achieve if the user has a beard or sideburns.

- if the welding filter is damaged. Change the welding filter immediately if it is found to be damaged.
- without checking that the welding filter have the correct scale number for your work.
- If the welding shield is equipped with a toughened mineral glass lens, a protective lens (item 8 in 2.2 *Accessories/ Spare parts*) should be fitted on the inside of the toughened mineral glass lens.

Where the markings on the visor and visor frame are different, the lowest applies.

Stop the work immediately:

- if you find that breathing is difficult.
- if you experience dizziness, nausea, or any other noticeable physical effect.
- if you smell or taste the pollutants.

Note that:

- the equipment not is approved for use in an explosive atmosphere.
- the equipment, if the user is exposed to very high work intensity, negative pressure may occur in the device during the inhalation phase, which may involve the risk of leakage into the head-top.
- the equipment may reduce the protection factor if it is used in surroundings in which high wind speeds occur.
- the equipment should never be lifted or carried in the breathing hose.
- materials that come into contact with the user's skin may give rise to allergic reactions if the user is sensitive.
- damaged or scratched protective lens must immediately be replaced.
- the welding shield must always be fitted with a protective lens in addition to the welding filter.
- the fire safety rules always must be observed.

Be aware that the breathing hose might make a loop and get caught up by something in your surrounding.

2. Parts

2.1 Delivery check

Check that the equipment is complete in accordance with the packing list, and undamaged.

Packing list

Fig. 3

1. Welding shield
2. Breathing hose
3. User instructions
4. Cleaning tissue

2.2 Accessories / Spare parts

Fig. 4

| Item | Ordering.No. |
|---|--------------|
| 1. Welding shield | H06-4412 |
| 2. Breathing hose | R06-4401 |
| 3. O-ring to breathing hose, against fan unit | R06-0202 |
| O-ring to breathing hose, against shield | R06-4402 |

| | |
|--|----------|
| 4. Face seal | R06-4404 |
| 5. Head harness | R06-4403 |
| 6. Sweatband, 5-pack | R06-4405 |
| 7. Comfortband | R06-4510 |
| 8. Welding filter, shade No. 8, SR 59008 | T06-4001 |
| Welding filter, shade No. 9, SR 59009 | T06-4002 |
| Welding filter, shade No. 10, SR 59010 | T06-4003 |
| Welding filter, shade No. 11, SR 59011 | T06-4004 |
| Welding filter, shade No. 12, SR 59012 | T06-4005 |
| Welding filter, shade No. 13, SR 59013 | T06-4006 |
| Welding filter, EN 3/10, SR 59005 | T06-4007 |
| Welding filter, EN 3/11, SR 59006 | T06-4008 |
| Welding filter, EN 4/5-13 | R06-4508 |
| Welding filter, 4/9-13, SR 59007 | T06-4009 |
| 9. Outer protective lens | R06-4008 |
| 10. Inner protective lens for auto lens | R06-4009 |
| Inner protective lens for R06-4508 | R06-4509 |
| 11. Correction lens, dptr 1,0, SR 59014 | T06-4010 |
| Correction lens, dptr 1,5, SR 59015 | T06-4011 |
| Correction lens, dptr 2,0, SR 59016 | T06-4012 |
| Correction lens, dptr 2,5, SR 59017 | T06-4013 |
| 12. Holder welding filter | R06-4306 |
| 13. Screw | R06-4305 |
| 14. Protective hood | T06-4014 |
| 15. Cleaning tissues SR 5226, box of 50 | H09-0401 |

3. Use

3.1 Installation

See also the user instructions for fan unit SR 500/SR 700.

Welding filter

Fit a welding filter. See section 4.4.2 *To change the welding filter*.

Breathing hose

Connect the breathing hose according to fig. 5.

3.2 Donning

Note that the equipment must always have supplied air before putting on. See the user instructions for fan unit SR 500/SR 700.

- Raise the visor and put the welding shield on. Fig. 6.
- If necessary, adjust the head harness, see fig. 7.

Height adjustment.

A - how high the welding shield sits on the head.

Angle adjustment between shield and head harness.

B - the angle against the shield.

Space adjustment between shield and head harness.

C - the space to the shield.

Width adjustment of the head harness.

D - adjustment of the width of the head harness.

- Lower the visor unit by pulling the face seal down under your chin. Fig. 8.
- Insert a finger between your chin and the face seal and run the finger along the contact surface of the face seal all the way round to check that it fits well and comfortable against the face, fig. 9. Adjust the comfort of the face seal with the drawstring, fig 10.

The ears can be placed both inside or outside of the face seal for optimal comfort.

- Check and adjust so that the breathing hose runs along your back and that it is not twisted. Fig. 11.

3.3 Doffing

Do not take off the equipment until clear of the hazardous area.

See also the user instructions for fan unit SR 500/SR 700.

4. Maintenance

The person who is responsible for cleaning and maintenance of the equipment must have suitable training and be well acquainted with work of this type.

4.1 Cleaning

Sundström cleaning tissues SR 5226 are recommended for daily care.

If the equipment is more heavily fouled, the sweatband can be washed with a mild soap solution.

If necessary, spray the welding shield with 70 % ethanol or isopropanol solution for disinfection.

Wipe the plastic protective lens carefully, since they are sensitive to scratching.

Automatic welding filters are very sensitive to moisture.

Use only a dry polishing cloth.

NOTE! Never use solvents for cleaning.

4.2 Storage

After cleaning, store the equipment in a dry and clean place at room temperature. Avoid exposing it to direct sunlight.

4.3 Maintenance schedule

Recommended minimum requirements on maintenance routines so you will be certain that the equipment will always be in usable condition.

| | Before use | After use | Annually |
|-------------------------------------|------------|-----------|----------|
| Visual inspection | • | • | • |
| Cleaning | | • | • |
| Change of o-ring for breathing hose | | | • |

4.4 Change parts

Always use genuine Sundström parts. Do not modify the equipment. The use of non-genuine parts or modification of the equipment may reduce the protective function and put at risk the approvals received by the product.

4.4.1 To change the outer protective lens

- Loosen the screw in the holder for the welding filter. Fig 12.
- Release and remove the holder for the welding filter. Fig 13.
- Release and remove the outer protective lens. Fig 14, 15.
- Fit the new outer protective lens. Fig. 16, 17.
- Fit the holder. Fig 13.
- Tighten the screw. Fig 18.

4.4.2 To change the welding filter

- Loosen the screw in the holder for the welding filter. Fig 12.
- Release the holder for the welding filter. Fig 13.
- Release and remove the welding filter. Fig 19.
- Release and remove any inner protective lens. Fig 20.
- Fit any inner protective lens on the inside of the new welding filter. Fig 21.
- Fit the new welding filter. Fig. 22.
- Fit the holder. Fig 13.
- Tighten the screw. Fig 18.

4.4.3 To change the inner protective lens

- Loosen the screw in the holder for the welding filter. Fig 12.
- Release the holder for the welding filter. Fig 13.
- Release and remove the welding filter. Fig 19.
- Release and remove the inner protective lens. Fig 20.
- Fit the new inner protective lens on the inside of the welding filter. Fig 21.
- Fit the welding filter. Fig. 22.
- Fit the holder. Fig 13.
- Tighten the screw. Fig 18.

4.4.4 To change the correction lens

- Release and remove the correction lens. Fig 23.
- Fit the new correction lens on the inside of the welding filter. Fig 24.

4.4.5 To change the sweatband

- Remove the sweatband. Fig. 25.
- Fit the sweatband on the head harness. Fig. 26-29.

4.4.6 To change the head harness

- Remove the head harness from the welding shield by releasing the two fixing points. Fig 30.
- Fit a new sweatband, see *4.4.5 To change sweatband*.
- Secure the two fixing points of the head harness. Fig. 31.
- Check that the head harness is locked in the fixing points of the welding shield.
- Adjust the head harness according to the instructions in section 3.2 *Donning*.

4.4.7 To change the face seal

- Release the air channel from the head harness. Fig. 32.
- Remove the face seal.
- Fit the new face seal. Mount the face seal on the air channel. Fig. 33-34.
- Press the face seal all around the welding shield. Fig. 35-36.
- Attach the joint clamp over the joint of the face seal. Fig 37.
- Attach the air channel to the head harness. Fig. 38.

5. Technical specifications

Weight

Weight is approximately 790 g.

Welding filter

Size 110x90 mm. Shade EN 8 to EN 13.

Welding filter, automatic

Size 110x90 mm. Shade EN 3/10, EN 3/11 and EN 4/5 - 13. Solar cell powered.

Protective lens outer, PC

Size 110x90 mm.

Correction lens

Size: 108x51 mm. 1.0, 1.5, 2.0 and 2.5 dioptres.

Temperature range

- Storage temperature: from -20 °C to +40 °C at a relative humidity below 90 %.
- Service temperature: from -10 °C to +55 °C at a relative humidity below 90 %.

Shelf life

The equipment has a shelf life of 5 years from the date of manufacture.

6. Key to symbols



See user instructions



Date clocks, year and month



CE approved by
INSPEC International Limited



Relative humidity



+XX°C Temperature range

7. Approval

- SR 592 in combination with fan unit SR 500/SR 700: EN 12941:1998, class TH3.
- SR 592: EN 175 to class -F.
-F = mechanical strength - protection against low energy impact.

Visor

The visor is tested in accordance with EN 166:1995.
Marked: AR 1 F

Visor frame

The visor frame is tested in accordance with EN 166:1995.
Marked: AR EN 166 F

AR: Manufacturer

1: optical class

F: low energy impact

The PPE Regulation (EU) 2016/425 type approval has been issued by Notified Body 0194. For the address, see the reverse side of the user instructions.

The EU declaration of conformity is available at www.srsafety.com

Pantalla de soldadura SR 592

ES

1. Información general
2. Componentes
3. Uso
4. Mantenimiento
5. Características técnicas
6. Explicación de los símbolos
7. Homologaciones

1. Información general

Todo sistema de protección respiratoria debe utilizar un respirador. Si desea más información, consulte la norma EN 529:2005. Esta norma proporciona información sobre aspectos importantes del sistema de protección respiratoria, pero no sustituye a las normas nacionales o locales.

Ante cualquier duda sobre la elección y el mantenimiento del equipo, consulte a su supervisor o póngase en contacto con el distribuidor. Asimismo, puede ponerse en contacto con el departamento de servicio técnico de Sundström Safety AB.

1.1 Descripción del sistema

La pantalla de soldadura SR 592 de Sundström con el ventilador SR 500/SR 700 y los filtros aprobados se incluyen en el sistema protector de respiración asistida por ventilador de Sundström de conformidad con lo establecido en la norma EN 12941:1998 (Fig. 1). La manguera de respiración debe conectarse al ventilador provisto con filtros. La presión atmosférica indicada generada en la pantalla de cabeza evita que partículas y otros contaminantes penetren en la zona de respiración.

1.2 Aplicaciones

Estos equipos se pueden utilizar como alternativa a los respiradores con filtro en cualquier situación en que estos estén indicados. Esto es particularmente aplicable en trabajos físicamente exigentes, en lugares en los que hace calor o en trabajos de larga duración. La pantalla de soldadura en combinación del ventilador se ha diseñado específicamente para proteger contra gases nocivos, radiación y salpicaduras durante el soldeo, oxicorte, rectificado y operaciones similares. Al seleccionar la pantalla de cabeza, es necesario tener en cuenta los factores siguientes:

- Los tipos de impurezas
- Las concentraciones
- La carga de trabajo
- Las exigencias de protección además del dispositivo de protección respiratoria.

El análisis de riesgo lo debe realizar una persona que cuente con la formación adecuada y que tenga experiencia en este campo.

1.3 Advertencias y limitaciones

Tenga en cuenta que las normas para el uso de equipos de protección respiratoria pueden variar en función del país.

No utilice estos equipos en entornos:

- que supongan un riesgo inmediato para la salud o para la vida (IDLH);
- donde el aire del entorno esté enriquecido con oxígeno o no tenga el contenido de oxígeno normal;
- con contaminantes desconocidos.

No utilice estos equipos:

- Si el ventilador no funciona. En esta situación anormal el equipo no proporciona protección. Además existe el riesgo de que se acumule rápidamente dióxido de carbono en la parte superior de la cabeza, con la consecuente falta de oxígeno.
- Sin el sello facial de la pantalla de cabeza bien colocado sobre el rostro. El sello facial debe estar en contacto total con el rostro para obtener la presión necesaria que permita establecer el factor de protección correcto. Esto puede ser difícil de conseguir si el usuario lleva barba o patillas.
- Si el filtro de soldadura está dañado. Cambie el filtro de soldadura inmediatamente si detecta que está dañado.
- Sin comprobar si el filtro de soldadura tiene el número de escala correcto para el trabajo que hay que efectuar.
- Si la pantalla de soldadura está equipada con una lente de vidrio mineral reforzado, se debe colocar una lente protectora (elemento 8 de 2.2 *Accesorios y piezas de recambio*) en el interior de la lente de vidrio mineral reforzado.

Cuando los marcados de la visera y del marco de esta sean diferentes, se tendrá en cuenta el marcado inferior.

Detenga el trabajo de inmediato:

- si nota dificultad para respirar;
- si experimenta mareos, náuseas u otros síntomas físicos;
- si nota olor o sabor de sustancias contaminantes.

Recuerde que:

- El equipo no ha sido aprobado para su uso en una atmósfera explosiva.
- Si el usuario se ve expuesto a una gran intensidad de trabajo, puede producirse una presión negativa en el dispositivo durante la fase de inhalación, lo que puede generar un riesgo de fuga en la pantalla de cabeza.
- El equipo puede ver reducido el factor de protección si se utiliza en entornos en los que el viento sople a gran velocidad.
- Nunca se debe elevar ni dejar suspendido el equipo de la manguera de respiración.
- Los materiales que entren en contacto con la piel del usuario pueden producir reacciones alérgicas en usuarios sensibles.
- Las lentes protectoras dañadas o rayadas se deben sustituir de inmediato.
- La pantalla se debe montar siempre con una lente protectora y con el filtro de soldadura.
- Siempre se deben respetar las normas de seguridad contra incendios.

Preste atención a la posición de la manguera de respiración, evitando que se aplaste y enganche en objetos del entorno.

2. Componentes

2.1 Comprobación en el momento de la entrega

Compruebe que el equipo está completo según la lista de contenido y que no presenta desperfectos.

Lista de contenido

Fig. 3.

1. Pantalla de soldadura
2. Manguera de respiración
3. Instrucciones de uso
4. Toallita limpiadora

2.2 Accesorios y recambios

Fig. 4

| Artículo | N.º para pedidos |
|--|------------------|
| 1. Pantalla de soldadura | H06-4412 |
| 2. Manguera de respiración | R06-4401 |
| 3. Junta tórica para manguera de respiración, contra el ventilador | R06-0202 |
| Junta tórica para manguera de respiración, contra la pantalla | R06-4402 |
| 4. Sello facial | R06-4404 |
| 5. Cinta de cabeza | R06-4403 |
| 6. Banda de sudoración, paquete de 5 | R06-4405 |
| 7. Banda de relajación | R06-4510 |
| 8. Filtro de soldadura, tono n.º 8, SR 59008 | T06-4001 |
| Filtro de soldadura, tono n.º 9, SR 59009 | T06-4002 |
| Filtro de soldadura, tono n.º 10, SR 59010 | T06-4003 |
| Filtro de soldadura, tono n.º 11, SR 59011 | T06-4004 |
| Filtro de soldadura, tono n.º 12, SR 59012 | T06-4005 |
| Filtro de soldadura, tono n.º 13, SR 59013 | T06-4006 |
| Filtro de soldadura, EN 3/10, SR 59005 | T06-4007 |
| Filtro de soldadura, EN 3/11, SR 59006 | T06-4008 |
| Filtro de soldadura, EN 4/5-13 | R06-4508 |

| | |
|--|----------|
| Filtro de soldadura, 4/9-13, SR 59007 | T06-4009 |
| 9. Lente de protección exterior | R06-4008 |
| 10. Lente de protección interior para enfoque automático | R06-4009 |
| Lente de protección interior para R06-4508 | R06-4509 |
| 11. Lente correctora, dptr 1,0, SR 59014 | T06-4010 |
| Lente de corrección, dptr 1,5, SR 59015 | T06-4011 |
| Lente de corrección, dptr 2,0, SR 59016 | T06-4012 |
| Lente de corrección, dptr 2,5, SR 59017 | T06-4013 |
| 12. Soporte de filtro de soldadura | R06-4306 |
| 13. Tornillo | R06-4305 |
| 14. Capucha protectora | T06-4014 |
| 15. Toallitas limpiadoras SR 5226, caja de 50 | H09-0401 |

3. Uso

3.1 Instalación

Consulte también las instrucciones de uso del ventilador SR 500/SR 700.

Filtro de soldadura

Coloque un filtro de soldadura. Consulte el apartado 4.4.2 *Cómo cambiar el filtro de soldadura.*

Manguera de respiración

Conecte la manguera de respiración de acuerdo con lo indicado en la Fig. 5.

3.2 Colocación

Recuerde que el equipo siempre contar siempre con suministro de aire antes de su colocación. Consulte las instrucciones de uso del ventilador SR 500/SR 700.

- Levante la visera y colóquese la careta de soldadura. Fig. 6.
- Si es necesario, ajuste la cinta de cabeza, consulte la Fig. 7.

Ajuste de la altura.

A - altura de la careta de soldadura con respecto a la cabeza.

Ajuste de inclinación entre la careta y la cinta de cabeza..

B - ángulo con respecto a la careta.

Ajuste de espacio entre la careta y la cinta de cabeza.

C - espacio hasta la careta.

Ajuste de la anchura de la cinta de cabeza.

D - ajuste de la anchura de la cinta de cabeza.

- Baje la unidad de la visera tirando del sello facial hacia abajo hasta que quede por debajo de la barbilla. Fig. 8.
- Introduzca un dedo entre la barbilla y el sello facial, y deslícelo a lo largo de toda la superficie de contacto de la junta con la piel para comprobar si se ajusta de forma correcta y cómoda con el rostro. Fig. 9. Ajuste la comodidad del sello facial con el cordón. Fig. 10. Los oídos pueden quedar tanto dentro como fuera del sello facial para una comodidad óptima.
- Compruebe que la manguera de respiración cuelgue por la espalda y que no esté retorcida. Fig. 11.

3.3 Desmontaje

No se quite el equipo hasta estar lejos del área peligrosa. Consulte también las instrucciones de uso del ventilador SR 500/SR 700.

4. Mantenimiento

La persona responsable de la limpieza y el mantenimiento del equipo debe tener una formación adecuada y estar bien familiarizada con este tipo de trabajo.

4.1 Limpieza

Para el mantenimiento diario, se recomienda usar la toallita limpiadora Sundström SR 5226.

Si el equipo tiene más suciedad, la banda de sudoración se puede lavar con una solución jabonosa suave.

Si fuera necesario, pulverice la pantalla de soldadura con una solución de etanol o isopropanol al 70 % para su desinfección. Frote la lente de protección de plástico con cuidado, puesto que podría rayarse.

Los filtros de soldadura automáticos son sensibles a la humedad.

Utilice solamente un paño de pulido.

NOTA: No utilice nunca disolventes para limpiar.

4.2 Almacenamiento

Después de limpiar el equipo, guárdelo en un lugar seco y limpio a temperatura ambiente. Evite la exposición a la luz solar directa.

4.3 Método de mantenimiento

Se recomienda aplicar unos requisitos mínimos de mantenimiento rutinario que garanticen que el equipo esté siempre en buen estado de uso.

| | Antes de usar el equipo | Después de usar el equipo | Anualmente |
|--|-------------------------|---------------------------|------------|
| Inspección visual | • | • | • |
| Limpieza | | • | • |
| Cómo cambiar la junta tórica de la manguera de respiración | | | • |

4.4 Cambio de piezas

Utilice siempre piezas originales de Sundström. No modifique el equipo. El uso de piezas no originales o los cambios en el equipo pueden reducir su función protectora y poner en riesgo las homologaciones del producto.

4.4.1 Cómo cambiar la lente de protección exterior

- Afloje el tornillo del soporte del filtro de soldadura. Fig. 12.
- Suelte y retire el soporte del filtro de soldadura. Fig. 13.
- Suelte y retire la lente de protección exterior. Fig. 14 y 15.
- Coloque la lente de protección exterior nueva. Fig. 16 y 17.
- Coloque el soporte. Fig. 13.
- Apriete el tornillo. Fig. 18.

4.4.2 Cómo cambiar el filtro de soldadura

- Afloje el tornillo del soporte del filtro de soldadura. Fig. 12.
- Suelte el soporte del filtro de soldadura. Fig. 13.
- Suelte y retire el filtro de soldadura. Fig. 19.
- Suelte y retire cualquier lente de protección interior. Fig. 20.
- Coloque cualquier lente de protección interior dentro del filtro de soldadura nuevo. Fig. 21.
- Coloque el filtro de soldadura nuevo. Fig. 22.
- Coloque el soporte. Fig. 13.
- Apriete el tornillo. Fig. 18.

4.4.3 Cómo cambiar la lente de protección interior

- Afloje el tornillo del soporte del filtro de soldadura. Fig. 12.
- Suelte el soporte del filtro de soldadura. Fig. 13.
- Suelte y retire el filtro de soldadura. Fig. 19.

- Suelte y retire la lente de protección interior. Fig. 20.
- Coloque la lente de protección interior dentro del filtro de soldadura. Fig. 21.
- Coloque el filtro de soldadura. Fig. 22.
- Coloque el soporte. Fig. 13.
- Apriete el tornillo. Fig. 18.

4.4.4 Cómo cambiar la lente de corrección

- Suelte y retire la lente de corrección. Fig. 23.
- Coloque la lente de corrección nueva dentro del filtro de soldadura. Fig. 24.

4.4.5 Cómo cambiar la banda de sudoración

- Retire la banda de sudoración. Fig. 25.
- Coloque la banda de sudoración en la cinta de cabeza. Fig. 26-29.

4.4.6 Cómo cambiar la cinta de la cabeza

- Retire la cinta de cabeza de la careta de soldadura soltando los dos puntos de fijación. Fig. 30.
- Coloque una banda de sudoración nueva, consulte 4.4.5 *Cómo cambiar la banda de sudoración*.
- Asegure los dos puntos de fijación de la cinta de cabeza. Fig. 31.
- Compruebe que la cinta de cabeza esté bloqueada en los puntos de fijación de la careta de soldadura.
- Ajuste la cinta de cabeza según las instrucciones del apartado 3.2 *Colocación*.

4.4.7 Cómo cambiar el sello facial

- Suelte el canal de aire de la cinta de la cabeza. Fig. 32.
- Retire el sello facial.
- Coloque el nuevo sello facial. Monte el sello facial en el canal de aire. Fig. 33-34.
- Presione el sello facial a lo largo de todo el perímetro de la pantalla de soldadura. Fig. 35-36.
- Acople la abrazadera de unión sobre la junta del sello facial. Fig. 37.
- Acople el canal de aire a la cinta de la cabeza. Fig. 38.

Intervalo de temperaturas

- Temperatura de almacenamiento: de -20 °C a +40 °C con una humedad relativa inferior al 90 %.
- Temperatura de servicio: de -10 °C a +55 °C con una humedad relativa inferior al 90 %.

Vida útil en almacenamiento

El equipo tiene una vida útil de 5 años desde la fecha de fabricación.

6. Explicación de los símbolos

- Consulte el manual de instrucciones
- Relojes de fecha, año y mes
- Con aprobación CE por INSPEC International Limited
- Humedad relativa
- Intervalo de temperaturas

7. Homologaciones

- SR 592 en combinación con el ventilador SR 500/SR 700: EN 12941:1998, clase TH3.
- SR 592: EN 175 a clase -F.
-F = resistencia mecánica - protección contra impacto de baja energía.

Visera

La visera ha sido probada según la norma EN 166:1995. Marcado: AR 1 F

Montura de la visera

La montura de la visera ha sido probada según la norma EN 166:1995.

Marcado: AR EN 166 F

AR: Fabricante

1: clase óptica

F: impacto de energía baja

El certificado de homologación CE requerido por el Reglamento (UE) 2016/425 relativo a los EPI ha sido emitido por el Organismo de certificación n.º 0194. Para conocer la dirección, consulte el reverso de las instrucciones de uso.

La declaración de conformidad de la UE está disponible en www.srsafety.com

5. Características técnicas

Peso

Peso aprox. de 790 g.

Filtro de soldadura

Tamaño 110 × 90 mm. Tono de EN 8 a EN 13.

Filtro de soldadura, automático

Tamaño 110 × 90 mm. Tono EN 3/10, EN 3/11 y EN 4/5 - 13. Alimentado con células solares.

Lente de protección exterior, PC

Tamaño 110 × 90 mm.

Lente de corrección

Tamaño: 108 × 51 mm. Dioptrías de 1,0, 1,5, 2,0 y 2,5.

Keevitusmask SR592

ET

1. Üldine teave

2. Osad

3. Kasutamise

4. Hooldus

5. Tehnilised andmed

6. Sümbolite selgitus

7. Kinnitus

1. Üldine teave

Respiraatori kasutamise peab olema osa hingamisteede kaitseprogrammist. Lisateavet leiab standardist EN 529:2005. Nendes standardites sisalduvad nõuanded toovad esile hingamisteede kaitsevahendite programmi tähtsaid punkte, kuid ei asenda riiklikke ega kohalikke õigusnorme.

Kui te ei ole kindel õige seadme valikus ja selle hooldamises, pöörduge tööandja või müügiesindaja poole. Samuti võite pöörduda Sundström Safety AB tehnikasaakonna poole.

1.1 Süsteemi kirjeldus

Sundströmi keevitusmask SR 592 koos respiraatori SR 500/ SR 700 ja heakskiidetud filtritega kuuluvad Sundströmi respiraatoriga hingamisteede kaitsevahendite süsteemi, mis vastab standardile EN 12941:1998 (joonis 1). Hingamisvoolik ühendatakse filtritega respiraatoriga. Kaitsemaskis tekkinud ülerõhk takistab osakeste ja ümbritsevate saasteainete sattu- mist hingamisalasse.

1.2 Kasutamine

Seadmeid võib kasutada filtreerivate kaitsevahendite alternatiiviks kõikides olukordades, kus neid soovitakse kasutada. Seda eriti olukordades, kus kasutaja teeb rasket tööd, ümbritseva keskkonna temperatuur on kõrge või töö on pikaajaline. Keevitusmask koos respiraatoriga on välja töötatud just selleks, et kaitsta keevituse, gaasilõikamise, lihvimise ning sarnaste töödega kaasnevate ohtlike gaaside, kiirguse ja pritsmete eest. Seadme valikul arvestage järgmistega:

- saasteainete tüübid;
- kontsentratsioonid;
- töö intensiivsus;
- kaitseõuded hingamisteede kaitsevademele lisaks.

Riskianalüüsi peaks tegema isik, kellel on selles valdkonnas vastav väljaõpe ja kogemus.

1.3 Hoiatused/piirangud

Riigiti võivad hingamiskaitsevahendite kasutamist reguleerivad eeskirjad erineda.

Ärge kasutage varustust keskkonnas:

- mis on elule ja tervisele vahetult ohtlik (IDLH);
- kus ümbritsev õhk on hapnikuga rikastatud või ei sisalda tavapärasest kogusest hapnikku;
- kus esinevad tundmatud saasteained.

Ärge kasutage varustust,

- kui respiraator ei tööta. Sellises ebanormaalses olukorras ei taga seade kaitset. Peale selle võib peakaitsemesse koguneda kiiresti süsihappegaasi, mis võib põhjustada hapnikupuudust;
- kui kaitsemaski näotihend ei liibu tihedalt vastu nägu. Näotihend peab olema näoga tihedas kontaktis, et tekiks nõutava kaitsetaseme saavutamiseks vajalik surve. Seda võib olla raske saavutada, kui kasutaja kannab habet või põskhabet.
- kui keevitusfilter on kahjustatud. Vahetage keevitusfilter kohe välja, kui avastate, et see on kahjustada saanud.
- kui te pole kontrollinud, kas keevitusfiltril on teie töö jaoks õige skaalanumber.
- kui keevitusmaskiga kasutatakse tugevdatud mineraalklaasist läätse (toode 8 jaotises 2.2 *Tarvikud ja varuosad*), tuleks kaitseläätse selle sisemisele küljele paigaldada.

Kui märgistus visiiril ja visiiri raamil on erinevad, rakendatakse madalamat väärtust.

Katkestage töö otsekohe,

- kui hingamine on raskendatud;
- kui tunnete peapööritusi, iiveldust või mis tahes teistsugust märgatavat füüsilist mõju;
- kui tunnete saasteainete lõhna või maitset.

Pange tähele, et

- seade ei sobi kasutamiseks plahvatusohtlikus keskkonnas;
- suure intensiivsusega töö korral võib sissehingamisfaasi ajal seadmes esineda negatiivset rõhku ja saasteained

võivad ümbritsevast keskkonnast kaitsemaski sattuda;

- seadme kaitsevõime võib väheneda, kui seda kasutatakse suure tuulega;
- seadet ei tohi tõsta ega kanda hingamisvoolikust;
- kasutaja nahaga kokkupuutuavad materjalid võivad tundlikel inimestel põhjustada allergilisi reaktsioone;
- kahjustatud või kriibitud kaitseläätse tuleb viivitamatult välja vahetada;
- keevitusfiltritele lisaks tuleb keevitusmaskile lisada alati kaitseläätseid;
- tuleohutusnõudeid peab alati järgima.

Pidage meeles, et hingamisvoolik võib keerduda ja millegi taha kinni jääda.

2. Osad

2.1 Tarnekomplekti kontrollimine

Kontrollige, kas vahendikomplekt on kahjustamata ja täielikult vastavuses pakkelehega.

Pakkeleht

Joonis 3.

1. Keevitusmask
2. Hingamisvoolik
3. Kasutusjuhend
4. Puhastuslapp

2.2 Lisavarustus/varuosad

Joonis 4.

Toote

tellimine. Nr

1. Keevitusmask H06-4412
2. Hingamisvoolik R06-4401
3. Hingamisvooliku O-rõngas respiraatorile R06-0202
Hingamisvooliku O-rõngas maskile R06-4402
4. Näotihend R06-4404
5. Pearihm R06-4403
6. Higipael, pakis 5 tk R06-4405
7. Mugavuspael R06-4510
8. Keevitusfilter, tumedusastmega 8, SR 59008 T06-4001
Keevitusfilter, tumedusastmega 9, SR 59009 T06-4002
Keevitusfilter, tumedusastmega 10, SR 59010 T06-4003
Keevitusfilter, tumedusastmega 11, SR 59011 T06-4004
Keevitusfilter, tumedusastmega 12, SR 59012 T06-4005
Keevitusfilter, tumedusastmega 13, SR 59013 T06-4006
Keevitusfilter, EN 3/10, SR 59005 T06-4007
Keevitusfilter, EN 3/11, SR 59006 T06-4008
Keevitusfilter, EN 4/5-13 R06-4508
Keevitusfilter, 4/9-13, SR 59007 T06-4009
9. Välimised kaitseläätseid R06-4008
10. Seesmisid kaitseläätseid, automaatläätsedele R06-4009
Sisemised kaitseläätseid mudelile R06-4508 R06-4509
11. Korrektsiooniläätseid, dptr 1,0, SR 59014 T06-4010
Korrektsiooniläätseid, dptr 1,5, SR 59015 T06-4011
Korrektsiooniläätseid, dptr 2,0, SR 59016 T06-4012
Korrektsiooniläätseid, dptr 2,5, SR 59017 T06-4013
12. Keevitusfiltril hoidik R06-4306
13. Kruvi R06-4305
14. Kapuuts T06-4014
15. Puhastuslapid SR 5226, 50 tk karbis H09-0401

3. Kasutamine

3.1 Kokkupanek

Vaadake ka respiraatori SR 500/SR 700 kasutusjuhendit.

Keevitusfilter

Paigaldage keevitusfilter. Vaadake lõiku 4.4.2 *Keevitusfiltri vahetamine*.

Hingamisvoolik

Ühendage hingamisvoolik joonise 5 järgi.

3.2 Päheseadmine

Pidage mees, et enne pähe panemist peab seadmel olema kaasas lisaõhk. Vaadake respiraatori SR 500/SR 700 kasutusjuhendit.

- Tõstke visiid üles ja pange keevitusmask pähe. Joonis 6.
- Vajaduse korral reguleerige pearihma, vt joonis 7.

Kõrguse reguleerimine.

A - kui kõrgele keevitusmask peas jääb.

Maski ja pearihma vahelise nurga reguleerimine.

B - nurk maski vastu.

Maski ja pearihma vahelise ruumi reguleerimine.

C - ruum maski vastu.

Pearihma laiuse reguleerimine.

D - pearihma laiuse reguleerimine.

- Visiiri allalaskmiseks tõmmake näotihend lõua alla. Joonis 8.
- Pange oma sõrm lõua ja näotihendi vahele ning libistage sõrme piki näotihendi kontaktpinda kogu lõua ulatuses ja veenduge, et näotihend libuks tihedalt vastu nägu, vt joonis 9. Reguleerige näotihendi mugavust nõõriga, vt joonis 10. Mugavamaks kasutamiseks võib kõrvad jätta nii näotihendi sisse kui ka sellest välja.
- Kontrollige ja reguleerige nii, et hingamisvoolik kulgeks piki selga ega oleks keerdus. Joonis 11.

3.3 Äravõtmine

Varustust ei tohi enne eemaldada, kui olete ohtlikust alast turvalises kauguses.

Vaadake ka respiraatori SR 500/SR 700 kasutusjuhendit.

4. Hooldus

Seadmete puhastamise ja hooldamise eest vastutaval töötajal peab olema ette nähtud väljaõpe ja ta peab sellist tööd hästi tundma.

4.1 Puhastamine

Igapäevaseks hooldamiseks soovitakse kasutada Sundströmi puhastuslappe SR 5226.

Kui seade on tugevamalt määrduanud, võib higrirhma pesta pehme seebilahusega.

Vajaduse korral pihustage keevitusmaskile desinfitseerimiseks 70% etanooli- või isopropanoolilahust.

Olge plastist kaitseleätsede puhastamisel ettevaatlik, kuna nendele võivad tekkida kergelt kriimustused.

Automaatkeevituse jaoks mõeldud filtrid on äärmiselt niiskustundlikud.

Kasutage ainult kuiva poleerimislappi.

MÄRKUS. Ärge kasutage puhastamiseks kunagi lahusteid.

4.2 Hoiundamine

Pärast puhastamist hoidke seadet toatemperatuuril kuivas ja puhtas kohas. Vältige kokkupuudet otsese päikesevalgusega.

4.3 Hoolduskava

Soovitatavad miinimumnõuded hooldamiseks, mis tagavad alati töökorras varustuse.

| | Enne kasutamist | Pärast kasutamist | Kord aastas |
|------------------------------------|-----------------|-------------------|-------------|
| Visuaalne kontroll | • | • | • |
| Puhastamine | | • | • |
| Hingamisvooliku O-rõnga vahetamine | | | • |

4.4 Osade vahetamine

Kasutage ainult Sundströmi originaalvaruosi. Seadme modifitseerimine on keelatud. Mitteoriginaalvaruosade kasutamine või kaitsevahendi modifitseerimine võib vähendada seadme kaitsevõimet ja tühistab seadmele antud heakskiidud.

4.4.1 Välimiste kaitseleätsede vahetamine

- Vabastage keevitusfiltri hoidikus olev kruvi. Joonis 12.
- Vabastage ja eemaldage keevitusfiltri hoidik. Joonis 13.
- Vabastage ja eemaldage välimised kaitseleätsed. Joonised 14, 15.
- Paigaldage uued välimised kaitseleätsed. Joonised 16 ja 17.
- Paigaldage hoidik. Joonis 13.
- Pingutage kruvi. Joonis 18.

4.4.2 Keevitusfiltri vahetamine

- Vabastage keevitusfiltri hoidikus olev kruvi. Joonis 12.
- Vabastage keevitusfiltri hoidik. Joonis 13.
- Vabastage ja eemaldage keevitusfilter. Joonis 19.
- Vabastage ja eemaldage kõik sisemised kaitseleätsed. Joonis 20.
- Paigaldage kõik sisemised kaitseleätsed uue keevitusfiltri sisemusse. Joonis 21.
- Paigaldage uus keevitusfilter. Joonis 22.
- Paigaldage hoidik. Joonis 13.
- Pingutage kruvi. Joonis 18.

4.4.3 Sisemiste kaitseleätsede vahetamine

- Vabastage keevitusfiltri hoidikus olev kruvi. Joonis 12.
- Vabastage keevitusfiltri hoidik. Joonis 13.
- Vabastage ja eemaldage keevitusfilter. Joonis 19.
- Vabastage ja eemaldage sisemised kaitseleätsed. Joonis 20.
- Paigaldage uued sisemised kaitseleätsed keevitusfiltri sisemusse. Joonis 21.
- Paigaldage keevitusfilter. Joonis 22.
- Paigaldage hoidik. Joonis 13.
- Pingutage kruvi. Joonis 18.

4.4.4 Korrektsioonilätsede vahetamine

- Vabastage ja eemaldage korrektsioonilätsed. Joonis 23.
- Paigaldage uued korrektsioonilätsed keevitusfiltri sisemusse. Joonis 24.

4.4.5 Higiapela vahetamine

- Eemaldage higipael. Joonis 25.
- Kinnitage higipael pearihma külge. Joonised 26–29.

4.4.6 Pearihma vahetamine

- Eemaldage pearihm keevitusmaski küljest, vabastades kaks kinnituspunkti. Joonis 30.
- Kinnitage uus higipael, vt 4.4.5 *Higiapela vahetamine*.
- Kinnitage mõlemad pearihma kinnituspunkti. Joonis 31.
- Veenduge, et pearihm oleks keevituskaitsme kinnituspunktide külge lukustatud.
- Reguleerige pearihma osas 3.2 *Päheseadmine toodud juhiste kohaselt*.

4.4.7 Näotihendi vahetamine

- Vabastage õhukanal pearihma küljest. Joonis 32.
- Eemaldage näotihend.
- Kinnitage uus näotihend. Paigaldage näotihend õhukanali külge. Joonised 33–34.

- Vajutage näotihend ümber kogu keevitusmaski. Joonised 35–36.
- Kinnitage klambri ühenduskoht näotihendi ühenduskoha külge. Joonis 37.
- Kinnitage õhukanal pearihma külge. Joonis 38.

CE
0194

CE-kinnitus ettevõtte IN-
SPEC International Limited
poolt



Suhteline niiskus



-XX°C +XX°C Temperatuurivahemik

5. Tehnilised andmed

Kaal

Kaal on umbes 790 g.

Keevitusfilter

Suurus 110 × 90 mm. Tumedusastmega EN 8 kuni EN 13.

Keevitusfilter, automaatne

Suurus 110 × 90 mm. Tumedusastmega EN 3/10, EN 3/11 ja EN 4/5 – 13. Päikesepatarei jõul.

Välimised kaitseläätsed, PC

Suurus 110 × 90 mm.

Korrektsooniiläätsed

Suurus: 108 × 51 mm. 1,0, 1,5, 2,0 ja 2,5 dioptrit.

Temperatuurivahemik

- Hoiutemperatuur vahemikus –20 °C...+40 °C ja suhteline õhuniiskus alla 90%.
- Kasutustemperatuur vahemikus –10 °C...+55 °C ja suhteline õhuniiskus alla 90%.

Kõlblikusaeg

Seadme kõlblikusaeg on viis aastat alates tootmiskuupäevast.

6. Sümbolite selgitus



Vaadake kasutusjuhendit



Kuupäeva kellad, aasta ja kuu

7. Heakskiit

- SR 592 koos respiraatoriga SR 500/SR 700: EN 12941:1998, klass TH3.
- SR 592: EN 175 klassi -F kohaselt.
-F = mehaaniline tugevus – kaitse väikese energiaga kokkupuute eest.

Kaitsevisiir

Visiiri on katsetatud standardi EN 166:1995 kohaselt.

Tähistatud: AR 1 F

Visiiri raam

Visiiri raami on katsetatud standardi EN 166:1995 kohaselt.

Tähistatud: AR EN 166 F

AR: Tootja

1: optiline klass

F: väike energiamõju

PPE määruse (EL) 2016/425 tüübikinnituse sertifikaadi on väljastanud teavitatud asutus nr 0194. Aadressi leiate kasutusjuhendi tagakaanelt.

ELi vastavusdeklaratsioon on saadaval aadressil www.srsafety.com

Hitsaussuojain SR 592

FI

1. Yleistä tietoa

2. Osat

3. Käyttö

4. Huolto

5. Tekniset tiedot

6. Symboleiden selitykset

7. Hyväksynät

1. Yleistä

Hengityssuojaimen käytön on aina oltava osa hengityssuojainohjelmaa. Lisäohjeita on standardissa EN 529:2005. Standardissa selostetaan hengityssuojainohjelman tärkeitä näkökohtia, mutta se ei korvaa kansallisia tai paikallisia määräyksiä.

Apua varusteiden valintaan ja huoltamiseen saa tarvittaessa työnjohtolta tai ostopaikasta. Voit myös ottaa yhteyttä Sundström Safety AB:n tekniseen tukeen.

1.1 Järjestelmän kuvaus

Sundströmin SR 592 -hitsaussuojaimet kuuluvat, yhdessä akkukäyttöisen puhaltimen SR 500 tai SR 700 kanssa, Sund-

strömin puhallinavusteiseen hengitysjärjestelmään standardin EN 12941:1998 mukaisesti (kuva 1). Hengitysletku liitetään suodattimella varustettuun puhaltimeen. Kasvo-osaan muodostuva ylipaine estää hiukkasia ja muita epäpuhtauksia pääsemästä hengityselueelle.

1.2 Käyttöalueet

Mallia SR 592 yhdessä puhaltimen SR 500/SR 700 kanssa voidaan käyttää suodatusuojaimen vaihtoehtona kaikissa tilanteissa, joissa suojaimen käyttöä suositellaan. Tämä koskee erityisesti raskaita, kuumia tai pitkäkestoisia töitä. Hitsaussuojaimen ja puhaltimen yhdistelmä on suunniteltu suojaamaan erityisesti haitallisilta kaasuilta, säteilyltä ja roiskeilta hitsauksen, polttoleikkauksen, hionnan ja vastaavien töiden yhteydessä. Kasvo-osan valinnassa on huomioitava muun muassa seuraavat tekijät:

- Epäpuhtauksien tyypit
- Pitoisuudet
- Työkuormitus
- Muu suoja tarve hengityssuojaimen lisäksi

Riskianalyysin tekijällä pitää olla sopiva koulutus ja alan kokemusta.

1.3 Varoitukset ja rajoitukset

Näiden varoitusten lisäksi on otettava huomioon mahdolliset paikalliset tai kansalliset määräykset.

Älä käytä varustetta ympäristöissä:

- jotka ovat suoraan vaarallisia hengelle ja terveydelle (IDLH).
- jos ympäröivä ilma on hapella rikastettua tai sen happipitoisuus ei ole normaali.
- joissa epäpuhtauksien laatua ei tiedetä.

Älä käytä varustetta, jos

- puhallin on sammutettu. Tässä epänormaalissa tilanteessa varuste ei suojaa lainkaan. Lisäksi kasvo-osaan saattaa kertyä nopeasti hiilidioksidia, mistä seuraa happivaje.
- tiivistettyä kasvoja vasten ei voida varmistaa. Tiivistereunuksen on oltava kasvoja vasten, jotta muodostuu tarvittava ylipaine oikean suojauskertoimen saamiseksi. Tämän saavuttaminen voi olla vaikeaa, jos henkilöllä on parta tai pulisongit.
- hitsauslasi on vaurioitunut. Vaihda heti vaurioitunut hitsauslasi.
- hitsauslasin oikeaa tiivistystä työhön ei ole tarkastettu.
- jos hitsaussuojain varustetaan karkaistulla mineraalilasilla, on suojalasi (osa 8 kappale 2.2. *Lisävarusteet/varaosat*) asennettava karkaistun mineraalilasin sisäpuolelle.

Jos visiirin ja visiirin kehyksen merkinnät eroavat, sovelletaan alinta.

Keskeytä käyttö heti, jos

- hengittäminen on vaikeaa.
- tunnet huimausta tai muunlaista fyysistä tai psyykkistä pahoinvointia.
- tunnet epäpuhtauksien hajua tai makua.

Huomioi, että:

- varustetta ei ole hyväksytty käyttöön räjähdysriskissä ympäristöissä.
- varusteen erittäin korkea työkuormitus voi aiheuttaa vutoriskin, jos sisäänhengitysvaiheessa syntyy alipaine.
- varuste voi heikentää suojauskerrointa, jos sitä käytetään ympäristössä, jossa esiintyy suuria tuulennopeuksia.
- varustetta ei saa koskaan nostaa tai kantaa hengitysletkusta.
- ihon kanssa kosketuksiin pääsevä materiaali voi aiheuttaa allergisia reaktioita herkällä henkilöllä.
- vaurioitunut tai naarmuuntunut suojalasi on vaihdettava välittömästi.
- hitsaussuojaimen on aina oltava varustettu suojalasilalla hitsauslasin lisäksi.
- voimassa olevia paloturvallisuusmääräyksiä on aina noudatettava.

Ole varovainen, ettei hengitysletku muodosta silmukkaa ja takerru kiinni mihinkään ympärillä olevaan.

2. Osat

2.1 Toimituksen tarkastus

Tarkasta, että varuste on toimitettu täydellisenä lähetyksistän mukaisesti ja että se on vahingoittumaton.

Pakkausluettelo

Kuva 3

1. Hitsaussuojain
2. Hengitysletku
3. Käyttöohjeet
4. Puhdistusliina

2.2 Lisävarusteet/varaosat

Kuva 4

Tuote

1. Hitsaussuojain R06-4412
2. Hengitysletku R06-4401
3. O-renkas hengitysletkuun, puhallinta vasten R06-0202
4. O-renkas hengitysletkuun, suojainta vasten R06-4402
5. Tiivistereunus R06-4404
6. Pääpanta R06-4403
7. Hikinauha, 5 kpl/pakkaus R06-4405
8. Niskapehmustenauha R06-4510
8. Hitsauslasi EN 8, SR 59008 T06-4001
- Hitsauslasi EN 9, SR 59009 T06-4002
- Hitsauslasi EN 10, SR 59010 T06-4003
- Hitsauslasi EN 11, SR 59011 T06-4004
- Hitsauslasi EN 12, SR 59012 T06-4005
- Hitsauslasi EN 13, SR 59013 T06-4006
- Hitsauslasi EN 3/10, SR 59005 T06-4007
- Hitsauslasi EN 3/11, SR 59006 T06-4008
- Hitsauslasi EN 4/5-13 R06-4508
- Hitsauslasi EN 4/9-13, SR 59007 T06-4009
9. Ulompi suojalasi R06-4008
10. Sisempi suojalasi automaattilasiin R06-4009
- Sisempi suojalasi tuotteeseen R06-4508 R06-4509
11. Korjauslinssi, dptr 1,0, SR 59014 T06-4010
- Korjauslinssi, dptr 1,5, SR 59015 T06-4011
- Korjauslinssi, dptr 2,0, SR 59016 T06-4012
- Korjauslinssi, dptr 2,5, SR 59017 T06-4013
12. Pidike hitsauslasiin R06-4306
13. Ruuvi R06-4305
14. Hitsaushuppu T06-4014
15. Puhdistusliina, 50 kpl/rasia H09-0401

3. Käyttö

3.1 Asennus

Lue myös puhaltimen SR 500 tai SR 700 käyttöohje.

Hitsauslasi

Asenna hitsauslasi. Katso kappale 4.4.2 *Hitsauslasin vaihtaminen*.

Hengitysletku

Liitä hengitysletku kuvan 5 mukaisesti.

3.2 Pukeminen

Muista aina ilmansyöttö ennen kuin puet varusteen päälle. Lue puhaltimen SR 500 tai SR 700 käyttöohje.

- Käännä visiiri ylös ja ota suojain. Kuva 6.
- Säädä tarvittaessa pääpantaa, katso kuva 7.

Korkeuden säätäminen.

A - miten korkealla suojain on päässä.

Suojaimen ja pääpinnan välisen kulman säätö.

B - kulma suojainta vasten.

Suojaimen ja pääpinnan välisen etäisyyden

säätäminen.

C - etäisyys suojaimeen.

Pääpinnan leveyden säätö.

D - pääpinnan leveyden asettaminen.

- Laske visiiri alas vetämällä tiivistereunus leuan alle. Kuva 8.
- Vie sormi tiivistereunuksen sisäpuolelle ja vedä sormea tiivistereunuksen kosketuspintaa pitkin koko matkan ympäri

sopivuuden ja käyttömukavuuden tarkastamiseksi, kuva 9. Tiivistereunuksen mukavuutta säädetään liukusäätimellä, kuva 10.

Korvat voidaan asettaa sekä tiivistereunuksen sisä- että ulkopuolelle optimaalisen käyttömukavuuden takaamiseksi.

- Tarkasta ja säädä siten, että hengityslakki kulkee selkää pitkin eikä se ole kierteellä. Kuva 11.

3.3 Riisuminen

Älä riisu varusteita, ennen kuin olet poistunut työalueelta. Lue myös puhaltimen SR 500 tai SR 700 käyttöohje.

4. Huolto

Puhdistuksesta ja huollosta vastaavalla henkilöllä täytyy olla sopiva koulutus ja hänen täytyy tuntea hyvin tämäntyyppiset tehtävät.

4.1 Puhdistus

Päivittäiseen hoitoon suositellaan Sundströmin puhdistusliu-
noina SR 5226.

Jos hikinauhassa on pinttynyttä likaa, se voidaan pestä miedossa saippualliuoksessa.

Hitsaussojain voidaan tarvittaessa desinfioida suihkuttamalla siihen 70-prosenttista etanoli- tai isopropanoliliuosta.

Pyyhi muovinen suojalasi varovasti. Ne ovat herkkiä naarmuuntumaan.

Automaattinen hitsauslasi on hyvin herkkä kosteudelle. Käytä vain kuivaa puhdistusliinaa.

HUOMAA! Älä käytä puhdistukseen liuottimia.

4.2 Säilyttäminen

Puhdistetut varusteet säilytetään kuivassa ja puhtaassa paikassa huoneenlämmössä. Pidä poissa suorasta auringonvalosta.

4.3 Huolto-ohjelma

Suosittelut vähimmäisvaatimukset laitteiston toimivuuden varmistamiseksi.

| | Ennen käyt- töä | Käytön jälkeen | Vuosittain |
|-----------------------------------|--------------------|-------------------|------------|
| Silmämääräinen tarkastus | • | • | • |
| Puhdistus | | • | • |
| O-renkaiden vaihto letkuun | | | • |

4.4 Varaosat

Käytä ainoastaan Sundströmin alkuperäisosia. Älä tee muutoksia varusteisiin.

Muiden kuin alkuperäisten osien käyttö tai muutokset voivat heikentää suojaimen suojavaikutusta ja vaarantaa tuotteen hyväksyntöjen voimassaolon.

4.4.1 Ulomman suojalasin vaihto

- Irrota ruuvi pidikkeestä, joka pitää hitsauslasia. Kuva 12.
- Irrota pidike, joka pitää hitsauslasia. Kuva 13.
- Irrota ja poista ulompi suojalasi. Kuva 14, 15.
- Asenna uusi ulompi suojalasi. Kuva 16, 17.
- Asenna pidike. Kuva 13.
- Kiristä ruuvi. Kuva 18.

4.4.2 Hitsauslasin vaihtaminen

- Irrota ruuvi pidikkeestä, joka pitää hitsauslasia. Kuva 12.
- Irrota pidike, joka pitää hitsauslasia. Kuva 13.
- Irrota ja poista hitsauslasi. Kuva 19.
- Irrota ja poista mahdollinen sisempi suojalasi. Kuva 20.
- Asenna mahdollinen sisempi suojalasi uuden hitsauslasin sisäpuolelle. Kuva 21.

- Asenna uusi hitsauslasi. Kuva 22.
- Asenna pidike. Kuva 13.
- Kiristä ruuvi. Kuva 18.

4.4.3 Sisemmän suojalasin vaihto

- Irrota ruuvi pidikkeestä, joka pitää hitsauslasia. Kuva 12.
- Irrota pidike, joka pitää hitsauslasia. Kuva 13.
- Irrota ja poista hitsauslasi. Kuva 19.
- Irrota ja poista mahdollinen sisempi suojalasi. Kuva 20.
- Asenna mahdollinen sisempi suojalasi hitsauslasin sisäpuolelle. Kuva 21.
- Asenna hitsauslasi. Kuva 22.
- Asenna pidike. Kuva 13.
- Kiristä ruuvi. Kuva 18.

4.4.4 Korjauslinssin vaihto

- Irrota ja poista korjauslinssi. Kuva 23.
- Asenna uusi korjauslinssi hitsauslasin sisäpuolelle. Kuva 24.

4.4.5 Hikinauhan vaihto

- Poista hikinauha. Kuva 25.
- Asenna hikinauha pääpantaan. Kuva 26–29.

4.4.6 Pääpinnan vaihto

- Poista pääpanta suojuksesta irrottamalla kaksi kiinnityskohtaa. Kuva 30.
- Asenna uusi hikinauha, katso 4.4.5 *Hikinauhan vaihto*.
- Kiinnitä pääpinnan kaksi kiinnikettä. Kuva 31.
- Tarkasta, että pääpanta on lukittuna suojaimen kiinnityskohtiin.
- Säädä pääpanta niiden ohjeiden mukaan, jotka ovat kohdassa 3.2 *Pukeminen*.

4.4.7 Tiivistereunuksen vaihto

- Irrota ilmakanaava pääpannasta. Kuva 32.
- Poista tiivistereunus.
- Asenna uusi tiivistereunus. Vie tiivistereunus ilmakanavaan. Kuva 33–34.
- Paina tiivistereunus koko matkalta kiinni hitsaussojuukseen. Kuva 35–36.
- Kiinnitä saumaliitin tiivistereunuksen sauman päälle. Kuva 37.
- Kiinnitä ilmakanaava pääpantaan. Kuva 38.

5. Tekniset tiedot

Paino

Paino n. 790 g.

Hitsauslasi

Muoto 110 x 90 mm. Tiheysasteet EN 8 - EN 13.

Hitsauslasi, automaattinen

Muoto 110 x 90 mm. Tiheysasteet EN 3/10, EN 3/11 ja EN 4/5 - 13. Aurinkokennokäyttöinen.

Suojalasi ulompi, PC

Muoto 110 x 90 mm.

Korjauslinssi

Muoto 108 x 51 mm. 1,0, 1,5, 2,0 ja 2,5 diopteria.

Lämpötila-alue

- Säilytyslämpötila -20 - +40 °C ja suhteellinen kosteus alle 90 %.
- Käyttölämpötila -10...+55 °C ja suhteellinen kosteus alle 90 %.

Säilytysaika

Varusteen säilytysaika on 5 vuotta valmistuspäivästä.

6. Symbolien selitykset



Katso käyttöohjeet.



Päivämäärät, vuosi ja kuukausi



CE-hyväksyntä: INSPEC International Limited



Suhteellinen kosteus



Lämpötila-alue

- SR 592: EN 175 luokassa -F.
-F = mekaaninen lujuus - suojaa iskulta pienellä energialla.

Visiiri

PC-visiiri on testattu standardin EN 166:1995 mukaisesti.
Merkintä: AR 1 F

Visiirin kehys

Visiirin kehys on testattu standardin EN 166:1995 mukaisesti.
Merkintä: AR EN 166 F

AR: Valmistaja

1: optinen luokka

F: isku pienellä energialla

PPE-asetuksen (EU) 2016/425 mukaisen tyyppihyväksynnän on myöntänyt ilmoitettu laitos nro. 0194. Osoite on takakannessa.

EU-vaatimustenmukaisuusvakuutus on luettavissa osoitteessa www.srsafety.com.

7. Hyväksynnät

- SR 592 ja SR 500/SR 700: EN 12941:1998, luokka TH3.

Écran de soudage SR 592

FR

1. Informations générales
2. Éléments
3. Utilisation
4. Entretien
5. Caractéristiques techniques
6. Signification des symboles
7. Homologation

1. Informations générales

L'utilisation d'un respirateur doit s'inscrire dans un programme de protection respiratoire. Pour en savoir plus, consultez la norme EN 529:2005. Les recommandations formulées dans ces normes mettent en avant les aspects fondamentaux d'un programme de protection respiratoire sans toutefois se substituer aux réglementations nationales ou locales.

En cas de doutes quant au choix ou au mode d'entretien de l'équipement de protection respiratoire, demandez conseil à votre superviseur ou contactez le point de vente de cet équipement. Il est également possible de s'adresser directement au service technique de Sundström Safety AB.

1.1 Description du système

L'écran de soudage SR 592 Sundström, le ventilateur SR 500/SR 700 ainsi que les filtres homologués sont inclus dans le système du dispositif de protection respiratoire assisté par ventilateur Sundström, conformément à la norme EN 12941:1998 (Fig. 1). Le flexible d'alimentation en air doit être raccordé au ventilateur équipé de filtres. La pression supérieure à la pression atmosphérique générée dans le casque empêche les particules et autres polluants de pénétrer dans la zone respiratoire.

1.2 Domaines d'applications

L'équipement peut être utilisé à la place d'un filtre de protection dans toutes les situations où un tel filtre est recommandé et plus particulièrement pour les travaux difficiles physiquement, dans la chaleur ou de longue durée. L'écran de soudage utilisé en combinaison avec le ventilateur vise à garantir une protection contre les gaz nuisibles, les radiations et les éclaboussures

pendant les opérations de soudage, le coupage aux gaz, le débrilage sur meule et tous les travaux similaires.

Lors du choix du casque, voici quelques facteurs à prendre en considération :

- Types de polluants
- Concentrations
- Pénibilité du travail
- Les exigences en matière de protection en plus du dispositif de protection respiratoire.

L'analyse des risques doit être confiée à un spécialiste ayant la formation et l'expérience requises.

1.3 Mises en garde/limitations

Notez que les règles d'utilisation de l'équipement de protection respiratoire peuvent varier d'un pays à l'autre.

N'utilisez pas l'équipement dans des environnements :

- présentant un danger immédiat pour la vie ou la santé (IDLH).
- dans lesquels l'air ambiant est enrichi en oxygène ou ne présente pas une teneur normale en oxygène.
- dans lesquels les agents polluants sont inconnus.

N'utilisez pas l'équipement :

- si le ventilateur est éteint. Dans cette situation inhabituelle, l'équipement n'apporte aucune protection à l'utilisateur. En outre, le dioxyde de carbone risque de s'accumuler rapidement dans le casque, entraînant une raréfaction conséquente de l'oxygène.
- si la mentonnière du casque n'est pas fixée au visage. La mentonnière doit être fermement en contact avec le visage afin de former la pression nécessaire pour maintenir le facteur de protection approprié. Cela peut être difficile à obtenir si l'utilisateur porte la barbe ou des favoris.
- si le filtre de soudage est endommagé. Remplacez-le immédiatement s'il est endommagé.
- sans vérifier que le filtre de soudage présente les valeurs d'échelle appropriées à votre travail.
- Si l'écran de soudage est équipé d'une lentille en verre minéral trempé, une lentille de protection (élément 8 sous 2.2 Accessoires/pièces de rechange) doit être installée à l'intérieur de la lentille en verre minéral trempé.

Lorsque les repères situés sur la visière et sur le cadre de la visière sont différents, le plus bas s'applique.

Arrêtez immédiatement le travail :

- si vous éprouvez des difficultés à respirer.
- si vous ressentez des étourdissements, éprouvez des nausées ou tout autre effet physique notable.
- si vous décelez une odeur ou un goût d'agent polluant.

Notez que :

- l'équipement n'est pas homologué pour être utilisé dans une atmosphère explosive.
- si l'utilisateur est exposé à une intensité de travail très élevée, un vide partiel peut se former dans l'appareil pendant la phase d'inspiration, ce qui peut impliquer un risque de fuite dans le casque.
- si l'équipement est utilisé dans un endroit particulièrement venteux, le facteur de protection peut être réduit.
- l'équipement ne doit jamais être soulevé ou transporté par le flexible d'alimentation en air.
- les matériaux qui entrent en contact avec la peau de l'utilisateur peuvent provoquer des réactions allergiques sur un sujet sensible.
- les lentilles de protection endommagées ou rayées doivent être immédiatement remplacées.
- l'écran de soudage doit toujours être équipé d'une lentille de protection en plus du filtre de soudage.
- les consignes de sécurité incendie doivent toujours être respectées.

Attention au flexible d'alimentation en air. Il convient de veiller à ce qu'il ne forme pas de boucles susceptibles de s'accrocher à divers obstacles.

2. Éléments

2.1 Vérification du contenu de la livraison

Contrôlez qu'il ne manque rien par rapport à la liste du contenu de l'emballage et que tout est en bon état.

Liste du contenu de l'emballage

Fig. 3

1. Écran de soudage
2. Flexible d'alimentation en air
3. Mode d'emploi
4. Lingette nettoyante

2.2 Accessoires / Pièces de rechange

Fig. 4

| Élément | N° de référence |
|---|-----------------|
| 1. Écran de soudage | H06-4412 |
| 2. Flexible d'alimentation en air | R06-4401 |
| 3. Joint torique pour flexible d'alimentation en air, contre le ventilateur | R06-0202 |
| Joint torique pour flexible d'alimentation en air, contre l'écran | R06-4402 |
| 4. Mentonnière d'étanchéité | R06-4404 |
| 5. Jeu de brides | R06-4403 |
| 6. Bande anti-transpiration, paquet de 5 | R06-4405 |
| 7. Bande de confort | R06-4510 |
| 8. Filtre de soudage, coloris n° 8, SR 59008 | T06-4001 |
| Filtre de soudage, coloris n° 9, SR 59009 | T06-4002 |
| Filtre de soudage, coloris n° 10, SR 59010 | T06-4003 |
| Filtre de soudage, coloris n° 11, SR 59011 | T06-4004 |
| Filtre de soudage, coloris n° 12, SR 59012 | T06-4005 |
| Filtre de soudage, coloris n° 13, SR 59013 | T06-4006 |
| Filtre de soudage, EN 3/10, SR 59005 | T06-4007 |

| | |
|--|----------|
| Filtre de soudage, EN 3/11, SR 59006 | T06-4008 |
| Filtre de soudage, EN 4/5-13 | R06-4508 |
| Filtre de soudage, 4/9-13, SR 59007 | T06-4009 |
| 9. Lentille de protection externe | R06-4008 |
| 10. Lentille de protection interne pour lentille automatique | R06-4009 |
| Lentille de protection interne pour R06-4508 | R06-4509 |
| 11. Lentille correctrice, 1,0 dioptr, SR 59014 | T06-4010 |
| Lentille correctrice, 1,5 dioptr, SR 59015 | T06-4011 |
| Lentille correctrice, 2,0 dioptr, SR 59016 | T06-4012 |
| Lentille correctrice, 2,5 dioptr, SR 59017 | T06-4013 |
| 12. Support de filtre de soudage | R06-4306 |
| 13. Vis | R06-4305 |
| 14. Cagoule de protection | T06-4014 |
| 15. Lingettes nettoyantes SR 5226, boîte de 50 | H09-0401 |

3. Utilisation

3.1 Montage

Reportez-vous également aux notices d'utilisation des ventilateurs SR 500/SR 700.

Filtre de soudage

Placez un filtre de soudage. Reportez-vous à la section 4.4.2 *Remplacement du filtre de soudage.*

Flexible d'alimentation en air

Raccordez le flexible d'alimentation en air comme illustré à la fig. 5.

3.2 Mise en place

Notez que l'équipement doit toujours être alimenté en air avant d'être mis en place. Reportez-vous aux notices d'utilisation des ventilateurs SR 500/SR 700.

- Relevez la visière et mettez l'écran de soudage. Fig. 6.
- Au besoin, réglez le jeu de brides, voir fig. 7.

Réglage en hauteur.

A - hauteur de l'écran de soudage sur la tête.

Réglage de l'angle entre l'écran et le jeu de brides.

B - angle contre l'écran.

Réglage de l'espace entre l'écran et le jeu de brides.

C - espace jusqu'à l'écran.

Réglage de la largeur du jeu de brides.

D - réglage de la largeur du jeu de brides.

- Abaissez la visière en tirant la mentonnière sous le menton. Fig. 8.
- Glissez un doigt entre le menton et la mentonnière et faites-en tout le tour pour vérifier le bon ajustement par rapport au visage. Fig. 9. Réglez la mentonnière d'étanchéité à l'aide du cordon. Fig. 10. Les oreilles peuvent être placées à l'intérieur ou à l'extérieur de la mentonnière d'étanchéité pour un confort optimal.
- Vérifiez que le flexible d'alimentation en air descend le long du dos et qu'il n'est pas tordu, puis réglez-le. Fig. 11.

3.3 Retrait du casque

Attendez d'avoir quitté la zone dangereuse avant de retirer l'équipement.

Reportez-vous également aux notices d'utilisation des ventilateurs SR 500/SR 700.

4. Entretien

La responsabilité du nettoyage et de l'entretien de l'équipement doit être confiée à un spécialiste compétent.

4.1 Nettoyage

Pour l'entretien quotidien, il est recommandé d'utiliser les lingettes nettoyantes Sundström SR 5226.

Si l'équipement est particulièrement sale, le bandeau anti-transpiration peut être nettoyé à l'aide d'une solution savonneuse douce.

Au besoin, désinfectez l'écran de soudage en pulvérisant une solution d'éthanol ou d'isopropanol à 70 %.

Attention lors du nettoyage de la lentille de protection, car elle est sensible aux rayures.

Les filtres de soudage automatiques sont très sensibles à l'humidité.

Utilisez exclusivement un chiffon à lustrer sec.

REMARQUE ! N'utilisez jamais de solvants pour le nettoyage.

4.2 Stockage

Une fois nettoyé, l'équipement doit être stocké dans un endroit sec et propre, à température ambiante. Évitez d'exposer l'équipement à la lumière directe du soleil.

4.3 Programme d'entretien

Exigences minimales relatives aux routines d'entretien permettant à l'utilisateur d'être assuré de disposer en permanence d'un équipement opérationnel.

| | Avant utilisation | Après utilisation | Une fois par an |
|---|-------------------|-------------------|-----------------|
| Contrôle visuel | • | • | • |
| Nettoyage | | • | • |
| Remplacement du joint torique pour flexible d'alimentation en air | | | • |

4.4 Remplacement des éléments

Utilisez exclusivement des pièces de rechange Sundström d'origine. N'apportez aucune modification à l'équipement. L'utilisation de pièces pirates ou une modification effectuée au niveau de l'équipement peut réduire son efficacité et rendre caducs les agréments dont il fait l'objet.

4.4.1 Remplacement de la lentille de protection externe

- Dévissez la vis située dans le logement du filtre de soudage. Fig. 12.
- Détachez, puis retirez le support du filtre de soudage. Fig. 13.
- Détachez, puis retirez la lentille de protection externe. Fig. 14, 15.
- Installez une nouvelle lentille de protection externe. Fig. 16, 17.
- Placez le logement. Fig. 13.
- Resserrez la vis. Fig. 18.

4.4.2 Remplacement du filtre de soudage

- Dévissez la vis située dans le logement du filtre de soudage. Fig. 12.
- Détachez le logement du filtre de soudage. Fig. 13.
- Détachez, puis retirez le filtre de soudage. Fig. 19.
- Détachez, puis retirez la lentille de protection interne. Fig. 20.
- Placez la lentille de protection interne à l'intérieur du nouveau filtre de soudage. Fig. 21.
- Placez le nouveau filtre de soudage. Fig. 22.
- Placez le logement. Fig. 13.
- Serrez la vis. Fig. 18.

4.4.3 Remplacement de la lentille de protection interne

- Dévissez la vis située dans le logement du filtre de soudage. Fig. 12.
- Détachez le logement du filtre de soudage. Fig. 13.
- Détachez, puis retirez le filtre de soudage. Fig. 19.
- Détachez, puis retirez la lentille de protection interne. Fig. 20.
- Placez la nouvelle lentille de protection interne à l'intérieur du filtre de soudage. Fig. 21.
- Placez le filtre de soudage. Fig. 22.
- Placez le logement. Fig. 13.
- Serrez la vis. Fig. 18.

4.4.4 Remplacement de la lentille correctrice

- Détachez, puis retirez la lentille correctrice. Fig. 23.
- Placez la nouvelle lentille correctrice à l'intérieur du filtre de soudage. Fig. 24.

4.4.5 Remplacement du bandeau anti-transpiration

- Retirez le bandeau anti-transpiration. Fig. 25.
- Installez le bandeau anti-transpiration sur le jeu de brides. Fig. 26-29.

4.4.6 Remplacement du jeu de brides

- Détachez les deux points de fixation pour retirer le jeu de brides de l'écran de soudage. Fig. 30.
- Installez un nouveau bandeau anti-transpiration, voir section 4.4.5 *Remplacement du bandeau anti-transpiration*.
- Fixez les deux points de fixation du jeu de brides. Fig. 31.
- Vérifiez que le jeu de brides est verrouillé dans les points de fixation de l'écran de soudage.
- Réglez le jeu de brides selon les instructions de la section 3.2 *Mise en place*.

4.4.7 Remplacement de la mentonnière

- Détachez le canal d'air du jeu de brides. Fig. 32.
- Retirez la mentonnière d'étanchéité.
- Installez la nouvelle mentonnière. Montez la mentonnière d'étanchéité sur le conduit d'air. Fig. 33-34.
- Appuyez sur la mentonnière tout autour de l'écran de soudage. Fig. 35-36.
- Fixez l'attache du joint sur le joint de la mentonnière d'étanchéité. Fig. 37.
- Fixez le canal d'air au jeu de brides. Fig. 38.

5. Caractéristiques techniques

Poids

L'équipement pèse environ 790 g.

Filtre de soudage

Dimensions : 110 x 90 mm. Coloris EN 8 à EN 13.

Filtre de soudage, automatique

Dimensions : 110 x 90 mm. Coloris EN 3/10, EN 3/11 et EN 4/5 - 13. Fonctionne avec une pile solaire.

Lentille de protection externe, PC

Dimensions : 110 x 90 mm.

Lentilles correctrices

Dimensions : 108 x 51 mm. 1,0 ; 1,5 ; 2,0 et 2,5 dioptries.

Plage de température

- Température de stockage : de -20 °C à +40 °C à une humidité relative inférieure à 90 %.
- Température de stockage : de -10 °C à +55 °C à une humidité relative inférieure à 90 %.

Durée de conservation

L'équipement peut être stocké pendant 5 ans à partir de la date de fabrication.

- SR 592 : EN 175 jusqu'à la classe -F.
-F = résistance mécanique – protection contre les impacts de moyenne énergie.

6. Signification des symboles



Voir le mode d'emploi



Date gravée, année et mois



Marquage CE (INSPEC International Limited)



Humidité relative



Plage de température

7. Homologation

- SR 592 utilisé avec un ventilateur SR 500/SR 700 : EN 12941:1998, classe TH3.

Visière

La visière est testée conformément à la norme EN 166:1995. Marquage°: AR 1 F

Cadre de la visière

Le cadre de visière est testé conformément à la norme EN 166:1995.

Marquage°: AR EN 166 F

AR : Fabricant

1 : classe d'optique

F : impact à faible énergie

Homologation du modèle conforme à la norme EPI (UE) 2016/425 délivrée par l'organisme notifié 0194. L'adresse figure au verso du mode d'emploi.

La déclaration de conformité CE est disponible sur le site www.srsafety.com.

SR 592 hegesztőmaszk

HU

1. Általános információk
2. Alkatrészek
3. Használat
4. Karbantartás
5. Műszaki adatok
6. A szimbólumok magyarázata
7. Teljesített előírások

1. Általános információk

A légzőkészülék mindig légzésvédelmi program részeként kell használni. Az EN 529:2005 további tudnivalókkal szolgál. Az ebben a szabványban foglalt iránymutatás rávilágít a légzésvédőprogramok fontos szempontjaira, de nem helyettesíti a nemzeti vagy helyi előírásokat.

Ha bizonytalan a készülék kiválasztásával vagy ápolásával kapcsolatban, érdeklődjön a művezetőnél vagy az értékesítés helyszínén. A Sundström Safety AB technikai szolgáltatási osztálya ugyancsak készséggel nyújt felvilágosítást.

1.1. A rendszer leírása

A Sundström SR 592 hegesztőmaszk az SR 500/SR 700 ventilátoros egységgel és a jóváhagyott szűrőkkel együtt a Sundström EN 12941:1998 szabványnak megfelelő ventilátoros légzésvédő rendszerének részét képezi (1. ábra). A légzőcsövet a szűrőkkel felszerelt ventilátoregységhez kell csatlakoztatni. A fejrészben fellépő atmoszferikus feletti nyomás meggátolja a részecskék és egyéb szennyezőanyagok bejutását a belélegzési területre.

1.2. Alkalmazások

A légzésvédő a szűrővel ellátott légzőkészülék alkalmazását válthatja ki javasolt esetekben. Elsősorban azokról az esetekről van szó, amikor az elvégzendő munka fizikailag megerőltető vagy hosszú időtartamú, illetve meleg a környezet.

A hegesztőmaszk és a ventilátor kombinációja elsősorban a hegesztés, lángvágás, köszörlés és hasonló munkák közben képződő veszélyes gázok, sugárzás és fröccsenés elleni védelemre szolgál.

A fejrész kiválasztásakor célszerű figyelembe venni a következő tényezőket:

- A szennyezőanyagok típusa
- Koncentrációk
- A munka intenzitása
- A légzésvédőn felüli munkavédelmi követelmények

A kockázatelemzést olyan személynek kell elvégeznie, aki megfelelő képzettséggel és jártassággal rendelkezik az adott területen.

1.3. Figyelmeztetések és korlátozások

Vegye figyelembe, hogy a légzésvédők használatára vonatkozó szabályozás nemzetenkénti eltérést mutathat.

Ne használja a készüléket a következő környezeti feltételek esetén:

- Életet és egészséget közvetlenül veszélyeztető (IDLH) környezetben.
- Ha a környezeti levegő oxigénnel dúsított, vagy nem rendelkezik normál oxigéntartalommal.
- Ha a szennyezőanyagok ismeretlenek.

Ne használja a készüléket:

- Ha a ventilátor nem működik. Ebben a rendellenes helyzetben a készülék nem nyújt védelmet. Ezenkívül a fejrész gyorsan feltölthető szén-dioxiddal, ami a oxigénhiányhoz vezetethet.
- Ha a fejrész arczáró lemeze nem illeszkedik biztosan az arczra. Az arczáró lemeznek szilárdan az archoz kell illeszkednie a megfelelő védelmi faktor eléréséhez szükséges nyomás kialakításához. Szakáll vagy egyéb arczszőrzet esetén az illeszkedés biztosítása nehézséget okozhat.

- Ha a hegesztőszűrő sérült. A sérült hegesztőszűrőt azonnal ki kell cserélni.
- Ha nem bizonyosodott meg róla, hogy a hegesztőszűrő a munkának megfelelő fényelnyelési fokozattal rendelkezik.
- Ha a hegesztőmaszk üvegének anyaga keményített kristályüveg, akkor annak belső részére védőüveget (8. pont a 2.2. Tartozékok és pótalkatrészek szakaszban) kell helyezni.

Ha a látómezőn és annak keretén eltérő jelölés található, a legalacsonyabb besorolás érvényes.

Azonnal állítsa le a munkát:

- Ha légzési nehézséget tapasztal.
- Ha szédülést, hányingert vagy bármilyen egyéb észrevehető fizikai hatást észlel.
- Ha érzi a szennyezőanyagok szagát vagy ízét.

Tartsa szem előtt a következőket:

- A készülék használata a nem engedélyezett robbanásveszélyes környezetben.
- Ha a felhasználó nagyon intenzív munkát végez, a belégzési fázis során a készülékben negatív nyomás alakulhat ki, ami a fejrészbe történő szívárgást okozhat.
- A védelmi faktor csökkenhet, ha a készüléket olyan környezetben használják, ahol nagy sebességű szél fordul elő.
- Soha ne emelje fel vagy szállítsa a készüléket a légzőcsőnél fogva.
- A felhasználó bőrrel érintkezésbe kerülő anyagok érzékenység esetén allergiás reakciót okozhatnak.
- A sérült vagy megkarcolt védőüveget azonnal ki kell cserélni.
- A hegesztőmaszkot a hegesztőszűrő mellett védőüveggel is mindig fel kell szerelni.
- Mindig tartsa be a tűzvédelmi szabályokat.

Ne feleddje, hogy a légzőcső hurkot képezhet, és beakadhat valamibe.

2. Alkatrészek

2.1. Átvételi ellenőrzés

Ellenőrizze a csomagjegyzék alapján, hogy hiánytalan és sérülésmentes-e a készülék.

Csomagjegyzék

3. ábra.

1. Hegesztőmaszk
2. Légzőcső
3. Használati utasítás
4. Tisztítókendő

2.2. Tartozékok és pótalkatrészek

4. ábra

| Tétel | Rendelési szám |
|--|----------------|
| 1. Hegesztőmaszk | H06-4412 |
| 2. Légzőcső | R06-4401 |
| 3. Légzőcső-tömítőgyűrű a ventilátoregységre | R06-0202 |
| Légzőcső-tömítőgyűrű a maszkra | R06-4402 |
| 4. Arczáró lemez | R06-4404 |
| 5. Fejpánt | R06-4403 |
| 6. Homlokpánt, 5-ös csomag | R06-4405 |
| 7. Kényelmi pánt | R06-4510 |
| 8. Hegesztőszűrő, 8-as fényelnyelési fokozat, SR 59008 | T06-4001 |
| Hegesztőszűrő, 9-es fényelnyelési fokozat, SR 59009 | T06-4002 |
| Hegesztőszűrő, 10-es fényelnyelési fokozat, SR 59010 | T06-4003 |

| | |
|--|----------|
| Hegesztőszűrő, 11-es fényelnyelési fokozat, SR 59011 | T06-4004 |
| Hegesztőszűrő, 12-es fényelnyelési fokozat, SR 59012 | T06-4005 |
| Hegesztőszűrő, 13-as fényelnyelési fokozat, SR 59013 | T06-4006 |
| Hegesztőszűrő, EN 3/10, SR 59005 | T06-4007 |
| Hegesztőszűrő, EN 3/11, SR 59006 | T06-4008 |
| Hegesztőszűrő, EN 4/5-13 | R06-4508 |
| Hegesztőszűrő, 4/9-13, SR 59007 | T06-4009 |
| 9. Külső védőüveg | R06-4008 |
| 10. Belső védőüveg automatikus üveghez | R06-4009 |
| Belső védőüveg R06-4508-ashoz | R06-4509 |
| 11. Korrekciós lencse, 1,0 dioptriás, SR 59014 | T06-4010 |
| Korrekciós lencse, 1,5 dioptriás, SR 59015 | T06-4011 |
| Korrekciós lencse, 2,0 dioptriás, SR 59016 | T06-4012 |
| Korrekciós lencse, 2,5 dioptriás, SR 59017 | T06-4013 |
| 12. Hegesztőszűrő-tartó | R06-4306 |
| 13. Csavar | R06-4305 |
| 14. Védőcsuklya | T06-4014 |
| 15. SR 5226 tisztítókendő, 50 darabos doboz | H09-0401 |

3. Használat

3.1. Összeállítás

Lásd még az SR 500/SR 700 ventilátoregység használati utasítását.

Hegesztőszűrő

Helyezzen be hegesztőszűrőt. Lásd 4.4.2. *A hegesztőszűrő cseréje.*

Légzőcső

Csatlakoztassa a légzőcsövet az 5. ábra alapján.

3.2. Felhelyezés

A készülék felhelyezése előtt mindig biztosítani kell a levegőbetáplálást. Lásd az SR 500/SR 700 ventilátoregység használati utasítását.

- Hajtsa fel a látómezőt, és vegye fel a hegesztőmaszkot. 6. ábra.
- Szükség esetén módosítsa a fejpánt beállítását, lásd 7. ábra.

A magasság módosítása

A – milyen magasban van a hegesztőmaszk a fejen.

A maszk és a fejpánt közötti szög módosítása.

B – a szög a maszkhoz képest.

A maszk és a fejpánt közötti távolság módosítása.

C – a távolság a maszkig.

A fejpánt szélességének beállítása

D – a fejpánt szélességének beállítása.

- Hajtsa le a látómezőt, állja alá húzva az arczáró lemezt. 8. ábra.
- Dugja be az ujját az álla és az arczáró lemez közé, majd futtassa végig az arczáró lemez érintkezési felületén, ellenőrizve, hogy az megfelelően és kényelmesen illeszkedik-e az arcához. 9. ábra. Állítsa az arczáró lemezt kényelmes helyzetbe a húzószinór segítségével. 10. ábra. A fülek az arczáró lemez belső és külső részére is helyezhetők az optimális kényelem érdekében.

- Ellenőrizze, hogy a légzőcső egyenesen fut-e végig a hátán, és nincs-e megcsavarodva. Szükség esetén igazítsa meg. 11. ábra.

3.3. Levétel

Amíg biztonságos távolságba nem kerül a veszélyes területtől, ne vegye le a készüléket.

Lásd még az SR 500/SR 700 ventilátoregység használati utasítását.

4. Karbantartás

A készülék tisztításával és karbantartásával olyan személyt kell megbízni, aki megfelelő képzettséggel és jártassággal rendelkezik az ilyen típusú munkákban.

4.1. Tisztítás

A napi tisztításhoz SR 5226 Sundström tisztítókendő használata ajánlott.

Ha az eszköz nagyobb mértékben elszennyeződött, akkor a fejpánt enyhe tisztítószeres oldattal letisztítható.

Ha fertőtlenítés szükséges, permetezzen a hegesztőmaszkra 70%-os etanol- vagy izopropanol-oldatot.

A műanyag védőüveget óvatosan törölje át, mert karcolásra érzékeny.

Az automatikus hegesztőszűrők nagyon érzékenyek a nedvességre.

Csak száraz fénysűrítőkendőt használjon.

FONTOS! Ne használjon oldószert a tisztításhoz.

4.2. Tárolás

Tisztítás után száraz és tiszta helyen, szobahőmérsékleten tárolja a készüléket. Óvja a készüléket a közvetlen napfénytől.

4.3. Karbantartási ütemterv

A karbantartási eljárásra vonatkozó ajánlott minimális követelmények teljesítésével biztosítsa, hogy a készülék mindig használható állapotban legyen.

| | Használat előtt | Használat után | Évente |
|-------------------------------|-----------------|----------------|--------|
| Szemrevételezés | • | • | • |
| Tisztítás | | • | • |
| A légzőcső-tömlőgyűrű cseréje | | | • |

4.4. Alkatrészcsere

Kizárólag eredeti Sundström alkatrészeket használjon. Ne módosítsa a készüléket. Nem eredeti alkatrészek használata vagy a készülék módosítása esetén gyengülhet a készülék védelmi funkciója, és veszélybe kerülhet a termék megfelelősége az előírásoknak.

4.4.1. A külső védőüveg cseréje

- Lazítsa meg a hegesztőszűrő tartójának csavarját. 12. ábra.
- Oldja ki és távolítsa el a hegesztőszűrő tartóját. 13. ábra.
- Oldja ki és távolítsa el a külső védőüveget. 14., 15. ábra.
- Helyezze fel az új külső védőüveget. 16., 17. ábra.
- Erősítse a helyére a tartót. 13. ábra.
- Húzza meg a csavart. 18. ábra.

4.4.2. A hegesztőszűrő cseréje

- Lazítsa meg a hegesztőszűrő tartójának csavarját. 12. ábra.
- Oldja ki a hegesztőszűrő tartóját. 13. ábra.
- Oldja ki és távolítsa el a hegesztőszűrőt. 19. ábra.
- Oldja ki és távolítsa el valamennyi belső védőüveget. 20. ábra.
- Erősítse a belső védőüvegeket az új hegesztőszűrő belső részére. 21. ábra.

- Helyezze be az új hegesztőszűrőt. 22. ábra.
- Erősítse a helyére a tartót. 13. ábra.
- Húzza meg a csavart. 18. ábra.

4.4.3. A belső védőüveg cseréje

- Lazítsa meg a hegesztőszűrő tartójának csavarját. 12. ábra.
- Oldja ki a hegesztőszűrő tartóját. 13. ábra.
- Oldja ki és távolítsa el a hegesztőszűrőt. 19. ábra.
- Oldja ki és távolítsa el a belső védőüveget. 20. ábra.
- Erősítse az új belső védőüveget a hegesztőszűrő belső részére. 21. ábra.
- Helyezze be a hegesztőszűrőt. 22. ábra.
- Erősítse a helyére a tartót. 13. ábra.
- Húzza meg a csavart. 18. ábra.

4.4.4. A korrekciós lencse cseréje

- Oldja ki és távolítsa el a korrekciós lencsét. 23. ábra.
- Erősítse az új korrekciós lencsét a hegesztőszűrő belső részére. 24. ábra.

4.4.5. A homlokpánt cseréje

- Távolítsa el a homlokpántot. 25. ábra.
- Erősítse a homlokpántot a fejpántra. 26–29. ábra.

4.4.6. A fejpánt cseréje

- Távolítsa el a fejpántot a hegesztőmaszkról a két rögzítőpont kioldásával. 30. ábra.
- Helyezzen fel új homlokpántot, lásd 4.4.5. *A homlokpánt cseréje*.
- Rögzítse a fejpánt két rögzítőpontját. 31. ábra.
- Ellenőrizze, hogy jól tartják-e a fejpántot a hegesztőmaszk rögzítőpontjai.
- Állítsa be a fejpántot a 3.2. *Felhelyezés* pontban foglaltak szerint.

4.4.7. Az arczáró lemez cseréje

- Oldja le a légcsatornát a fejpántról. 32. ábra.
- Távolítsa el az arczáró lemezt.
- Helyezze fel az új arczáró lemezt. Erősítse az arczáró lemezt a légcsatornára. 33–34. ábra.
- Mindenütt nyomja rá az arczáró lemezt a hegesztőmaszkra. 35–36. ábra.
- Illeszse a záróbillenést az arczáró lemez illeszkedési pontjára. 37. ábra.
- Rögzítse a légcsatornát a fejpántra. 38. ábra.

5. Műszaki adatok

Tömeg

A termék tömege körülbelül 790 g.

Hegesztőszűrő

Méret: 110 x 90 mm. Fényelnyelés: EN 8 – EN 13.

Hegesztőszűrő, automatikus

Méret: 110 x 90 mm. Fényelnyelés: EN 3/10, EN 3/11 és EN 4/5–13. Napelemes.

Külső védőüveg, PC

Méret: 110 x 90 mm.

Korrekciós lencse

Méret: 108 x 51 mm. 1,0, 1,5, 2,0 és 2,5 dioptria.

Hőmérséklet-tartomány

- Tárolási hőmérséklet: -20 és +40 °C között, 90% alatti relatív páratartalomnál.
- Üzemi hőmérséklet: -10 és +55 °C között, 90% alatti relatív páratartalomnál.

Eltarthatósági időtartam

Az eszköz eltarthatósági időtartama a gyártás dátumától számított 5 év.

6. A szimbólumok magyarázata



Lásd a használati utasítást



Évet és hónapot megadó dátumjelzés



INSPEC International Limited által jóváhagyott CE-jelölés



Relatív páratartalom



–xx°C – +xx°C Hőmérséklet-tartomány

7. Teljesített előírások

- SR 592 az SR 500/SR 700 ventilátoregységgel: EN 12941:1998, TH3 osztály.
- SR 592: EN 175, -F osztályig.
-F = mechanikai szilárdság – kis energiájú ütés elleni védelem.

Látómező

A látómező megfelel az EN 166:1995 szabványnak.
Jelölés: AR 1 F

Látómezőkeret

A látómezőkeret megfelel az EN 166:1995 szabványnak.
Jelölés: AR EN 166 F

AR: Gyártó

1: optikai osztály

F: kis energiájú ütés

Az egyéni védőeszközökről szóló 2016/425/EU rendeletnek megfelelő típusjóváhagyást a 0194. számú bejelentett szervezet adta ki. A szervezet címe megtalálható a használati utasítás hátoldalán.

Az EU-megfelelőségi nyilatkozat megtalálható a www.srsafety.com címen.

Schermo per saldatura SR 592

IT

1. Informazioni generali
2. Componenti
3. Uso
4. Manutenzione
5. Specifiche tecniche
6. Legenda dei simboli
7. Omologazione

1. Informazioni generali

Un programma di protezione delle vie respiratorie deve sempre prevedere l'uso di un respiratore adeguato. Per ulteriori dettagli, fare riferimento alla norma EN 529:2005. Tali norme forniscono informazioni sugli aspetti più importanti di un programma di protezione delle vie respiratorie, ma non sostituiscono le norme locali o nazionali.

In caso di dubbi riguardo alla scelta e alla cura dell'attrezzatura, rivolgersi al proprio supervisore al lavoro o al rivenditore, oppure contattare il reparto di Assistenza Tecnica di Sundstrom Safety AB.

1.1 Descrizione del sistema

Lo schermo per saldatura SR 592 Sundström, in combinazione con la ventola SR 500/SR 700 e i filtri omologati, sono inclusi nel sistema di dispositivi di protezione respiratoria a ventilazione assistita Sundström conformi alla norma EN 12941:1998 (Fig. 1). Il flessibile di respirazione deve essere collegato alla ventola dotata di filtri. La pressione positiva generata nel copricapo protettivo previene l'ingresso di particelle e altri inquinanti nella zona di respirazione.

1.2 Campi di impiego

L'attrezzatura può essere usata in alternativa ai respiratori a filtro in tutte le situazioni in cui ne sia raccomandato l'uso. Questo vale in particolare per lavori fisicamente pesanti, a temperature

elevate o di lunga durata. L'uso combinato di uno schermo per saldatura insieme alla ventola è previsto specificamente per la protezione da gas, radiazioni e spruzzi pericolosi durante le operazioni di saldatura, taglio al cannello, smerigliatura e lavori simili.

Nella scelta del copricapo protettivo, è importante tenere in considerazione i seguenti fattori:

- tipi di inquinanti;
- concentrazioni;
- carico di lavoro;
- requisiti di protezione in aggiunta al dispositivo di protezione delle vie respiratorie.

L'analisi del rischio deve essere eseguita da una persona che abbia esperienza e formazione adeguate nel campo.

1.3 Avvertenze/limitazioni

Si tenga presente che, a seconda del Paese, possono esistere differenze normative in merito all'uso delle attrezzature per la protezione respiratoria.

Non usare l'attrezzatura in ambienti:

- immediatamente pericolosi per la vita e la salute (IDLH),
- in cui l'aria circostante è arricchita con ossigeno o non presenta un contenuto normale di ossigeno,
- in cui gli agenti inquinanti sono sconosciuti.

Non usare l'attrezzatura:

- se la ventola non funziona. In questa situazione anomala, l'attrezzatura non fornisce alcuna protezione. Sussiste inoltre il pericolo che il diossido di carbonio si accumuli rapidamente nel copricapo protettivo, con la conseguente mancanza di ossigeno;
- senza che sia garantita una salda tenuta del copricapo protettivo contro il viso. La tenuta facciale deve essere a perfetto contatto con il viso per raggiungere la pressione

- necessaria per garantire la giusta protezione. Ciò può essere difficile da ottenere in presenza di barba o basette;
- se il filtro per saldatura è danneggiato. Se il filtro per saldatura è danneggiato, sostituirlo immediatamente;
 - senza controllare che il filtro per saldatura abbia la gradazione corretta per il lavoro da svolgere;
 - se lo schermo per saldatura è provvisto di una lente in vetro minerale rinforzato, all'interno della stessa deve essere montata una lente di protezione (articolo 8 in 2.2 Accessori/Ricambi).

Laddove i contrassegni sulla visiera e sul telaio della visiera siano diversi, si applica quello inferiore.

Interrompere immediatamente il lavoro:

- in presenza di difficoltà di respirazione,
- in presenza di vertigini, nausea o altri sintomi fisici evidenti,
- alla percezione dell'odore o del sapore di agenti inquinanti.

Nota:

- l'attrezzatura non è approvata per l'uso in atmosfera esplosiva.
- Se l'utilizzatore è esposto a lavoro molto intenso, durante la fase di inalazione può verificarsi una parziale pressione negativa nell'attrezzatura, che può comportare il rischio di perdite all'interno del copricapo protettivo.
- Se l'attrezzatura viene usata in ambienti con forti raffiche di vento, il fattore di protezione può essere ridotto.
- L'attrezzatura non deve mai essere sollevata o sorretta dal flessibile di respirazione.
- I materiali che entrano in contatto con la pelle dell'utilizzatore possono provocare reazioni allergiche se il soggetto vi è predisposto.
- Le lenti protettive danneggiate o graffiate devono essere sostituite immediatamente.
- Lo schermo per saldatura deve essere sempre provvisto di una lente protettiva in aggiunta al filtro per saldatura.
- Osservare sempre le norme antincendio.

Fare attenzione affinché il flessibile di respirazione non sia incurvato e non si impigli in oggetti circostanti.

2. Componenti

2.1 Controllo della fornitura

Controllare che l'attrezzatura sia completa, in conformità alla relativa distinta, e che non sia danneggiata.

Distinta dei componenti forniti

Fig. 3

1. Schermo per saldatura
2. Flessibile di respirazione
3. Istruzioni per l'uso
4. Salvietta detergente

2.2 Accessori/Ricambi

Fig. 4

| Articolo | N. d'ordine |
|--|-------------|
| 1. Schermo per saldatura | H06-4412 |
| 2. Flessibile di respirazione | R06-4401 |
| 3. O-ring per flessibile di respirazione, contro ventola | R06-0202 |
| O-ring per flessibile di respirazione, contro schermo | R06-4402 |
| 4. Tenuta facciale | R06-4404 |
| 5. Imbracatura per la testa | R06-4403 |
| 6. Fascia antisudore, confezione da 5 | R06-4405 |
| 7. Fascia comfort | R06-4510 |
| 8. Filtro per saldatura, grado di oscuramento | |

| | |
|--|----------|
| n. 8, SR 59008 | T06-4001 |
| Filtro per saldatura, grado di oscuramento n. 9, SR 59009 | T06-4002 |
| Filtro per saldatura, grado di oscuramento n. 10, SR 59010 | T06-4003 |
| Filtro per saldatura, grado di oscuramento n. 11, SR 59011 | T06-4004 |
| Filtro per saldatura, grado di oscuramento n. 12, SR 59012 | T06-4005 |
| Filtro per saldatura, grado di oscuramento n. 13, SR 59013 | T06-4006 |
| Filtro per saldatura, EN 3/10, SR 59005 | T06-4007 |
| Filtro per saldatura, EN 3/11, SR 59006 | T06-4008 |
| Filtro per saldatura, EN 4/5-13 | R06-4508 |
| Filtro per saldatura, 4/9-13, SR 59007 | T06-4009 |
| 9. Lente di protezione esterna | R06-4008 |
| 10. Lente di protezione interna per lente automatica | R06-4009 |
| Lente di protezione interna per R06-4508 | R06-4509 |
| 11. Lente correttiva, 1,0 diottrie, SR 59014 | T06-4010 |
| Lente correttiva, 1,5 diottrie, SR 59015 | T06-4011 |
| Lente correttiva, 2,0 diottrie, SR 59016 | T06-4012 |
| Lente correttiva, 2,5 diottrie, SR 59017 | T06-4013 |
| 12. Supporto per filtro per saldatura | R06-4306 |
| 13. Vite | R06-4305 |
| 14. Cappuccio di protezione | T06-4014 |
| 15. Salviette detergenti SR 5226, confezione da 50 pezzi | H09-0401 |

3. Uso

3.1 Installazione

Fare riferimento anche alle istruzioni per l'uso della ventola SR 500/SR 700.

Filtro per saldatura

Inserire un filtro per saldatura. Consultare la sezione 4.4.2 *Sostituzione del filtro per saldatura.*

Flessibile di respirazione

Collegare il flessibile di respirazione come indicato nella fig. 5.

3.2 Posizionamento

Nota: prima di essere indossata, l'attrezzatura deve essere sempre fornita di aria. Vedere le istruzioni per l'uso della ventola SR 500/SR 700.

- Sollevare la visiera e indossare lo schermo per saldatura. Fig. 6.
- Se necessario, regolare l'imbracatura per la testa. Vedere la Fig. 7.

Regolazione dell'altezza.

A - quanto lo schermo per saldatura è regolabile in altezza sulla testa.

Regolazione dell'angolo tra lo schermo e l'imbracatura per la testa.

B - l'angolo rispetto allo schermo.

Regolazione dell'angolo tra lo schermo e l'imbracatura per la testa.

C - lo spazio rispetto allo schermo.

Regolazione della larghezza dell'imbracatura per la testa.

D - regolazione della larghezza dell'imbracatura per la testa.

- Abbassare la visiera tirando la tenuta facciale verso il basso sotto il mento. Fig. 8.
- Inserire un dito tra il mento e la tenuta facciale e farlo scorrere lungo tutta la superficie di contatto della tenuta, per accertare che poggia correttamente sul viso e aderisca bene, fig. 9. Regolare la comodità della tenuta facciale mediante la chiusura a cordoncino, fig. 10. Per un comfort ottimale, è possibile inserire le orecchie all'interno della tenuta facciale o lasciarle fuori.
- Controllare e regolare il flessibile di respirazione in modo che scenda lungo la schiena e che non sia attorcigliato. Fig. 11.

3.3 Rimozione

Non togliere l'attrezzatura finché non si è lontani dalla zona pericolosa.

Fare riferimento anche alle istruzioni per l'uso della ventola SR 500/SR 700.

4. Manutenzione

Il personale addetto alla pulizia e alla manutenzione dell'attrezzatura deve essere adeguatamente formato e ben preparato allo svolgimento di tali compiti.

4.1 Pulizia

Per la cura quotidiana si consiglia l'uso delle salviette detergenti Sundström SR 5226.

Se l'attrezzatura è molto sporca, lavare la fascia antisudore con una soluzione di sapone neutro.

Se necessario, nebulizzare lo schermo per saldatura con una soluzione di alcol etilico o isopropilico al 70% per disinfettarlo. Pulire delicatamente la lente di protezione in plastica, in quanto può graffiarsi facilmente.

I filtri per saldatura automatici sono molto sensibili all'umidità. Utilizzare unicamente un panno asciutto.

N.B. Non utilizzare mai solventi per la pulizia.

4.2 Stoccaggio

Dopo la pulizia, riporre l'attrezzatura in un luogo pulito e asciutto, a temperatura ambiente. Evitare di esporla alla luce solare diretta.

4.3 Programma di manutenzione

Per garantire che l'attrezzatura sia sempre in condizioni di funzionamento ottimali, rispettare i requisiti di manutenzione minimi.

| | Prima dell'uso | Dopo l'uso | Annualmente |
|--|----------------|------------|-------------|
| Controllo visivo | • | • | • |
| Pulizia | | • | • |
| Sostituzione dell'O-ring per il flessibile di respirazione | | | • |

4.4 Sostituzione dei componenti

Usare sempre ricambi originali Sundström. Non apportare modifiche all'attrezzatura. L'uso di ricambi non originali o l'apporto di modifiche possono ridurre l'effetto protettivo del dispositivo e comprometterne le caratteristiche di omologazione.

4.4.1 Sostituzione della lente di protezione esterna

- Allentare la vite nel supporto del filtro per saldatura. Fig. 12.
- Staccare e rimuovere il supporto del filtro per saldatura. Fig. 13.
- Staccare e rimuovere la lente di protezione esterna. Fig. 14, 15.
- Inserire una nuova lente di protezione esterna. Fig. 16 e 17.

- Inserire il supporto. Fig. 13.
- Serrare la vite. Fig. 18.

4.4.2 Sostituzione del filtro per saldatura

- Allentare la vite nel supporto del filtro per saldatura. Fig. 12.
- Staccare il supporto del filtro per saldatura. Fig. 13.
- Staccare e rimuovere il filtro per saldatura. Fig. 19.
- Staccare e rimuovere le lenti di protezione interne. Fig. 20.
- Inserire le lenti di protezione interne all'interno del nuovo filtro per saldatura. Fig. 21.
- Inserire il nuovo filtro per saldatura. Fig. 22.
- Inserire il supporto. Fig. 13.
- Serrare la vite. Fig. 18.

4.4.3 Sostituzione della lente di protezione interna

- Allentare la vite nel supporto del filtro per saldatura. Fig. 12.
- Staccare il supporto del filtro per saldatura. Fig. 13.
- Staccare e rimuovere il filtro per saldatura. Fig. 19.
- Staccare e rimuovere la lente di protezione interna. Fig. 20.
- Inserire la nuova lente di protezione interna all'interno del filtro per saldatura. Fig. 21.
- Inserire il filtro per saldatura. Fig. 22.
- Inserire il supporto. Fig. 13.
- Serrare la vite. Fig. 18.

4.4.4 Sostituzione della lente correttiva

- Staccare e rimuovere la lente correttiva. Fig. 23.
- Inserire la nuova lente correttiva all'interno del filtro per saldatura. Fig. 24.

4.4.5 Sostituzione della fascia antisudore

- Rimuovere la fascia antisudore. Fig. 25.
- Inserire la fascia antisudore sull'imbracatura per la testa. Fig. 26-29.

4.4.6 Sostituzione dell'imbracatura per la testa

- Rimuovere l'imbracatura per la testa dallo schermo per saldatura sganciandola dai tre punti di fissaggio. Fig. 30.
- Inserire una nuova fascia antisudore. Consultare 4.4.5 *Sostituzione della fascia antisudore*.
- Fissare entrambi i punti di fissaggio dell'imbracatura per la testa. Fig. 31.
- Verificare che l'imbracatura per la testa sia bloccata nei punti di fissaggio dello schermo per saldatura.
- Regolare l'imbracatura per la testa in base alle istruzioni riportate nella sezione 3.2 *Posizionamento*.

4.4.7 Sostituzione della tenuta facciale

- Rimuovere il canale dell'aria dall'imbracatura per la testa. Fig. 32.
- Rimuovere la tenuta facciale.
- Montare la nuova tenuta facciale. Montare la tenuta facciale sul canale dell'aria. Fig. 33-34.
- Premere la tenuta facciale intorno allo schermo per saldatura. Fig. 35-36.
- Inserire il giunto a pinza sul giunto della tenuta facciale. Fig. 37.
- Inserire il canale dell'aria sull'imbracatura per la testa. Fig. 38.

5. Specifiche tecniche

Peso

Il peso è di circa 790 g.

Filtro per saldatura

dimensioni 110x90 mm. Grado di oscuramento da EN 8 a EN 13.

Filtro per saldatura, automatico

dimensioni 110x90 mm. Grado di oscuramento EN 3/10, EN 3/11 ed EN 4/5 - 13. Alimentazione a celle solari.

Lente di protezione esterna, PC
dimensioni 110x90 mm.

Lente correttiva

Dimensioni: 108 x 51 mm. 1,0, 1,5, 2,0 e 2,5 diottrie.

Intervallo di temperatura

- Temperatura di conservazione: da -20 °C a +40 °C a un'umidità relativa inferiore al 90%.
- Temperatura di esercizio: da -10 °C a +55 °C a un'umidità relativa inferiore al 90%.

Durata di conservazione

L'attrezzatura ha una durata di conservazioni di 5 anni dalla data di produzione.

 +xx°C Intervallo di temperatura
-xx°C

7. Omologazione

- SR 592 in combinazione con la ventola SR 500/SR 700: EN 12941:1998, classe TH3.
- SR 592: da EN 175 a classe -F.
-F = resistenza meccanica - protezione contro l'impatto a bassa energia.

Visiera

La visiera è testata in conformità alla norma EN 166:1995. Contrassegnato: AR 1 F

Telaio della visiera

Il telaio della visiera è testato ai sensi della norma EN 166:1995. Contrassegnato: AR EN 166 F

AR: produttore

1: classe ottica

F: impatto a bassa energia

L'omologazione al Regolamento (EU) 2016/425 sui DPI è stata rilasciata dall'Organismo Notificato N. 0194. Per ottenerne l'indirizzo, consultare il retro delle istruzioni per l'uso.

La dichiarazione di conformità UE è disponibile all'indirizzo www.srsafety.com

6. Legenda dei simboli



Consultare le istruzioni per l'uso



Indicatori di data, anno e mese

CE
0194

Omologazione CE rilasciata da INSPEC International Limited



Umidità relativa

Apsauginis suvirinimo skydelis SR 592 LT

1. Bendroji informacija
2. Dalys
3. Naudojimas
4. Techninė priežiūra
5. Techninės specifikacijos
6. Simbolių reikšmės
7. Patvirtinimas

1. Bendroji informacija

Respiratoriaus naudojimas turi būti kvėpavimo apsaugos programos dalis. Informacijos ieškokite standarte EN 529:2005. Šiuose standartuose nurodyti svarbiausi kvėpavimo apsaugos aparatų programos reikalavimai, tačiau jie nepakeičia nacionalinių ar vietinių reglamentų.

Jeigu jūs abejojate dėl tinkamos įrangos pasirinkimo ir priežiūros, kreipkitės į savo darbų vadovą arba susisiekiate su pardavėjo atstovu. Jūs taip pat galite kreiptis į „Sundstrom Safety AB“ techninės priežiūros skyrių.

1.1 Sistemos aprašymas

„Sundström“ suvirinimo skydelis SR 592 su ventiliatoriaus bloku SR 500 / SR 700 ir patvirtintais filtrais yra „Sundström“ ventiliuojamos apsauginės kvėpavimo įrenginio sistemos, atitinkančios EN 12941:1998 standartą, dalis (1 pav.). Kvėpavimo žarną reikia prijungti prie ventiliatoriaus bloko su filtrais. Viršuje susidarantis atmosferos slėgis apsaugo galvos apdangalą nuo smulkių dalelių ir neleidžia kenksmingoms medžiagoms patekti į kvėpavimo zoną.

1.2 Panaudojimo būdai

Įrenginį galima naudoti vietoj filtruojamų respiratorių tada, kai

rekomenduojama filtruoti orą. Jie ypač tinka tada, kai sunkiai ar ilgai dirbama, taip pat kai dirbama esant aukštai temperatūrai. Suvirinimo skydelis, naudojamas su ventiliatoriumi, yra skirtas naudoti norint apsisaugoti nuo pavojingų dujų, radiacijos ir suvirinimo, pjovimo liepsna, šlifavimo ir panašaus darbo metu atsirandančių kibirkščių.

Pasirenkant galvos apdangalą, reikia atsižvelgti į šiuos veiksnius:

- teršalų rūšys;
- koncentracijos;
- darbo intensyvumą;
- apsaugos reikalavimus neskaitant kvėpavimo apsaugos įrenginio.

Rizikos analizę turėtų atlikti asmuo, kuris buvo tinkamai išmokytas ir turi patirties šioje srityje.

1.3 Įspėjimai / apribojimai

Atkreipkite dėmesį, kad apsauginės kvėpavimo įrangos naudojimo reikalavimai įvairiose šalyse gali skirtis.

Įrangos nenaudokite aplinkose:

- kuriose kyla tiesioginė grėsmė gyvybei ir sveikatai (IDLH);
- kuriose aplinkos oras prisotintas deguonies arba deguonies koncentracija nėra normali;
- kuriose nežinomas teršalų pobūdis.

Įrangos nenaudokite:

- jei neįjungtas ventiliatorius. Tokiu atveju įrenginys neapsaugo. Be to, galvos apdangale gali greitai susikaupti anglies dioksido ir dėl to gali pritrūkti deguonies;
- sandariai neprispaudę galvos apdangalo antveidžio gumos prie veido. Jei antveidžio guma nėra tvirtai prigludusi prie veido, nesusidarys tinkamą apsaugą užtikrinantis slėgis. Tai

gali būti sunku padaryti tada, kai naudotojas yra su barzda ar žandenomis.

- jei pažeistas suvirinimo filtras. Jei suvirinimo filtras pažeistas, nedelsdami jį pakeiskite.
- nepatikrinę, ar suvirinimo filtro skalės numeris tinka jūsų darbui.
- Jei apsauginiame suvirintojo skydelyje yra grūdinto mineralinio stiklo lęšis, iš vidinės grūdinto mineralinio stiklo lęšio pusės turi būti įdėtas apsauginis lęšis (žr. 8 dalį skyriuje 2.2 *Priedai / atsarginės dalys*).

Kai žymos ant antveidžio ir antveidžio rėmelio skiriasi, taikoma mažiausia.

Nedelsiant nutraukite darbą:

- jei kvėpuoti yra sunku;
- jei svaigsta galva, pykina ar jaučiate kokį nors kitą pastebimą fizinį poveikį;
- jei užuodžiate teršalus arba jaučiate jų skonį.

Atminkite, kad:

- įrenginys nenaudotinas ten, kur gali įvykti sprogamas;
 - jei naudotojas labai intensyviai dirba, įrenginyje įkvėpimo metu gali susidaryti neigiamas slėgis, kuris gali sustabdyti oro tiekimą į galvos apdangalą;
 - apsauginės funkcijos gali suprastėti naudojant ten, kur galimi dideli vėjo greičiai;
 - įrangos niekada negalima kelti ar nešti, paėmus už kvėpavimo žarnos;
 - ant jautrių vartotojų odos patekusios medžiagos gali sukelti alergines reakcijas;
 - pažeistus arba subraižytus apsauginius lęšius būtina nedelsiant pakeisti;
 - suvirinimo skydelyje be suvirinimo filtro visuomet turi būti sumontuotas apsauginis lęšis;
 - visuomet laikykites priešgaisrinės saugos taisyklių.
- Saugokitės, kad kvėpavimo žarna neužsilenktų ir neužsikabintų už aplinkinių kliūčių.

2. Dalys

2.1 Komplektavimo patikrinimas

Pagal pakavimo lapą patikrinkite įrangos komplektavimą ir ar ji nepažeista gabenant.

Pakavimo lapas

3 pav.

1. Apsauginis suvirinimo skydelis
2. Kvėpavimo žarna
3. Naudojimo instrukcijos
4. Valymo šluostė

2.2 Priedai / atsarginės dalys

4 pav.

Dalis

Užsakymo Nr.

- | | |
|---|----------|
| 1. Apsauginis suvirinimo skydelis | H06-4412 |
| 2. Kvėpavimo žarna | R06-4401 |
| 3. Kvėpavimo žarnos sandarinimo žiedas; ant ventilatoriaus bloko | R06-0202 |
| Kvėpavimo žarnos sandarinimo žiedas; ant skydelio | R06-4402 |
| 4. Antveidžio guma | R06-4404 |
| 5. Galvos dirželiai | R06-4403 |
| 6. Juostelė praktiškai sulaikyti, 5 vnt. pakuotėje | R06-4405 |
| 7. Apsauginė juostelė | R06-4510 |
| 8. Suvirinimo filtras, užtamsinimo skaičius Nr. 8, SR 59008 | T06-4001 |

| | |
|--|----------|
| Suvirinimo filtras, užtamsinimo skaičius Nr. 9, SR 59009 | T06-4002 |
| Suvirinimo filtras, užtamsinimo skaičius Nr. 10, SR 59010 | T06-4003 |
| Suvirinimo filtras, užtamsinimo skaičius Nr. 11, SR 59011 | T06-4004 |
| Suvirinimo filtras, užtamsinimo skaičius Nr. 12, SR 59012 | T06-4005 |
| Suvirinimo filtras, užtamsinimo skaičius Nr. 13, SR 59013 | T06-4006 |
| Suvirinimo filtras, EN 3/10, SR 59005 | T06-4007 |
| Suvirinimo filtras, EN 3/11, SR 59006 | T06-4008 |
| Suvirinimo filtras, EN 4/5-13 | R06-4508 |
| Suvirinimo filtras, 4/9-13, SR 59007 | T06-4009 |
| 9. Išorinis apsauginis lęšis | R06-4008 |
| 10. Vidinis apsauginis lęšis automatiniam lęšiui | R06-4009 |
| Vidinis apsauginis lęšis, skirtas R06-4508 | R06-4509 |
| 11. Lęšis su dioptrijomis, dptr 1,0, SR 59014 | T06-4010 |
| Lęšis su dioptrijomis, dptr 1,5, SR 59015 | T06-4011 |
| Lęšis su dioptrijomis, dptr 2,0, SR 59016 | T06-4012 |
| Lęšis su dioptrijomis, dptr 2,5, SR 59017 | T06-4013 |
| 12. Suvirinimo filtro laikiklis | R06-4306 |
| 13. Varžtas | R06-4305 |
| 14. Apsauginis gobtuvas | T06-4014 |
| 15. Valymo šluostės SR 5226, 50 vnt. dėžutėje | H09-0401 |

3. Naudojimas

3.1 Surinkimas

Taip pat skaitykite ventilatoriaus bloko SR 500 / SR 700 naudojimo instrukcijas.

Suvirinimo filtras

Uždėkite suvirinimo filtrą. Žr. skyrelį 4.4.2 *Suvirinimo filtro keitimas*.

Kvėpavimo žarna

Prijunkite kvėpavimo žarną pagal 5 pav..

3.2 Užsidėjimas

Atminkite, kad prieš užsidedant įrangą, joje turi būti tiekiamas oras. Skaitykite ventilatoriaus bloko SR 500 / SR 700 naudojimo instrukcijas.

- Pakelkite snapelį ir užsidėkite antveidį, 6 pav.
- Jei reikia, sureguliuokite galvos dirželį, žr. 7 pav.

Aukščio reguliavimas.

A – kiek aukštai suvirinimo skydelis yra ant galvos.

Kampo tarp skydelio ir galvos dirželių reguliavimas.

B – kampas su skydeliu.

Tarpo reguliavimas tarp skydelio ir galvos dirželių.

C – tarpas iki skydelio.

Galvos dirželių pločio reguliavimas.

D – galvos dirželių pločio reguliavimas.

- Nuleiskite snapelį, pastumdami antveidžio gumą žemyn po smakru. (8 pav.).
- Įkiškite pirštą tarp smakro ir antveidžio gumos, perbraukite pirštu aplink visą veidą, taip patikrinsite, ar jis sandariai prisispaudęs (9 pav.). Antveidžio gumą sureguliuokite sutraukiamu dirželiu, 10 pav.
Siekiant optimalaus patogumo ausys gali būti antveidžio gumos viduje arba išorėje.

- Patikrinkite, ar kvėpavimo žarna eina išilgai jūsų nugaros ir nėra susisukusi, bei pagal poreikį pareguliuokite. 11 pav.

3.3 Nusiėmimas

Nenusimkite įrangos tol, kol neišeisite iš pavojingos zonos. Taip pat skaitykite ventiliatoriaus bloko SR 500 / SR 700 naudojimo instrukcijas.

4. Techninė priežiūra

Už įrangos valymą ir techninę priežiūrą atsakingas asmuo turi būti tinkamai išmokytas ir gerai susipažinęs su tokio pobūdžio darbais.

4.1 Valymas

Kasdienei priežiūrai rekomenduojama naudoti „Sundström“ valymo šluostes SR 5226.

Jei įranga labiau išpurvinta, vidinę juostelę galima išplauti švelniu muilo tirpalu.

Jeigu reikia dezinfekuoti, apipurškite suvirinimo skydelį 70 % etanolio arba izopropanolio tirpalu.

Atsargiai valykite plastikinius apsauginius lęšius, nes jie neatsparūs įbrėžimams.

Automatiniai suvirinimo filtrai labai neatsparūs drėgmei. Valykite tik sausa poliruoti skirta servetėle.

PASTABA! Valydami niekada nenaudokite tirpiklių.

4.2 Laikymas

Išvalę įrangą, laikykite ją kambario temperatūroje sausoje ir švarioje vietoje. Saugokite nuo tiesioginės saulės šviesos.

4.3 Techninės priežiūros grafikas

Rekomenduojami minimalūs techninės priežiūros reikalavimai, kad įranga visada būtų tinkama naudoti.

| | Prieš naudojimą | Po naudojimo | Kasmet |
|---|-----------------|--------------|--------|
| Apžiūra | • | • | • |
| Valymas | | • | • |
| Kvėpavimo žarnos sandarinimo žiedo keitimas | | | • |

4.4 Atsarginės dalys

Visada naudokite originalias „Sundström“ dalis. Draudžiama keisti įrangos konstrukciją. Neoriginalių dalių naudojimas ar įrangos keitimas gali pabloginti apsauginę funkciją, o gaminiui suteikti patvirtinimai gali negaloti.

4.4.1 Išorinio apsauginio lęšio keitimas

- Atsukite suvirinimo filtro laikiklio varžtą (12 pav.).
- Atlaisvinkite ir nuimkite suvirinimo filtro laikiklį. 13 pav.
- Atlaisvinkite ir nuimkite išorinį apsauginį lęšį (14, 15 pav.).
- Uždėkite naują apsauginį lęšį (16, 17 pav.).
- Uždėkite laikiklį (13 pav.).
- Priveržkite varžtą (18 pav.).

4.4.2 Suvirinimo filtro keitimas

- Atsukite suvirinimo filtro laikiklio varžtą (12 pav.).
- Atlaisvinkite suvirinimo filtro laikiklį. 13 pav.
- Atlaisvinkite ir nuimkite suvirinimo filtrą. 19 pav.
- Atlaisvinkite ir nuimkite vidinį apsauginį lęšį. 20 pav.
- Sumontuokite vidinį apsauginį lęšį naujo suvirinimo filtro viduje. 21 pav.
- Uždėkite naują suvirinimo filtrą (22 pav.).
- Uždėkite laikiklį (13 pav.).
- Priveržkite varžtą (18 pav.).

4.4.3 Vidinio apsauginio lęšio keitimas

- Atsukite suvirinimo filtro laikiklio varžtą (12 pav.).

- Atlaisvinkite suvirinimo filtro laikiklį. 13 pav.
- Atlaisvinkite ir nuimkite suvirinimo filtrą. 19 pav.
- Atlaisvinkite ir nuimkite vidinį apsauginį lęšį. 20 pav.
- Sumontuokite naują vidinį apsauginį lęšį suvirinimo filtro viduje. 21 pav.
- Uždėkite suvirinimo filtrą (22 pav.).
- Uždėkite laikiklį (13 pav.).
- Priveržkite varžtą (18 pav.).

4.4.4 Lęšio su dioptrijomis keitimas

- Atlaisvinkite ir nuimkite lęšį su dioptrijomis. 23 pav.
- Sumontuokite naują lęšį su dioptrijomis suvirinimo filtro viduje. 24 pav.

4.4.5 Juostelės prakaitui sulaikyti keitimas

- Nuimkite juostelę prakaitui sulaikyti (25 pav.).
- Uždėkite juostelę prakaitui sulaikyti ant galvos dirželio (26–29 pav.).

4.4.6 Galvos dirželių keitimas

- Atlaisvinkite du tvirtinimo taškus, nuimkite galvos dirželį nuo apsauginio suvirinimo skydelio. 30 pav.
- Uždėkite naują juostelę prakaitui sulaikyti, žr. 4.4.5 Juostelės prakaitui sulaikyti keitimas.
- Pritvirtinkite du galvos dirželio fiksavimo taškus. 31 pav.
- Patikrinkite, ar galvos dirželis užfiksuotas apsauginio suvirinimo skydelio fiksavimo taškuose.
- Sureguliuokite galvos dirželį pagal instrukcijas, pateiktas skyrelyje 3.2 Užsidėjimas.

4.4.7 Antveidžio gumos keitimas

- Atlaisvinkite oro kanalą nuo galvos dirželio. 32 pav.
- Nuimkite antveidžio gumą.
- Uždėkite naują antveidžio gumą. Uždėkite antveidžio gumą ant oro kanalo (33–34 pav.).
- Užspauskite antveidžio gumą aplink apsauginį suvirinimo skydelį (35–36 pav.).
- Uždėkite sujungimo spaustuką ant antveidžio gumos jungties (37 pav.).
- Pritvirtinkite oro kanalą prie galvos dirželio (38 pav.).

5. Techninės specifikacijos

Svoris

Svoris yra apie 790 g.

Suvirinimo filtras

Dydis: 110 x 90 mm. Atspalvis nuo EN 8 iki EN 13.

Suvirinimo filtras, automatinis

Dydis: 110 x 90 mm. Atspalvis EN 3/10, EN 3/11 ir EN 4/5–13. Maitinamas saulės baterijos elementais.

Išorinis apsauginis lęšis, PC

Dydis: 110 x 90 mm.

Lęšiai su dioptrijomis

Dydis: 108 x 51 mm. 1,0, 1,5, 2,0 ir 2,5 dioptrijų.

Temperatūra

- Laikymo temperatūra: nuo –20 °C iki 40 °C, kai santykinis drėgnis mažesnis nei 90 proc.
- Laikymo temperatūra: nuo –10 °C iki 55 °C, kai santykinis drėgnis mažesnis nei 90 proc.

Naudojimo trukmė

Įrangos naudojimo trukmė yra 5 metai nuo pagaminimo datos.

6. Simbolių reikšmės



Žr. naudotojo instrukcijas



Datos laikrodžiai, metai ir mėnuo

CE
0194

CE atitiktį patvirtino „IN-SPEC International Limited“



<xx% RH

Santykinis drėgnis

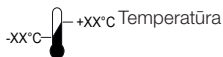

-xx°C +xx°C Temperatūra

7. Patvirtinimas

- SR 592 kartu su ventilatoriaus bloku SR 500 / SR 700: EN 12941:1998, TH3 klasė.

- SR 592: nuo EN 175 iki -F klasės.
-F = mechaninis stipris – apsauga nuo mažos energinės galios poveikio.

Antveidis

Antveidis yra išbandytas pagal EN 166:1995.

Pažymėta: AR 1 F

Antveidžio rėmelis

Antveidžio rėmas yra išbandytas pagal EN 166:1995.

Pažymėta: AR EN 166 F

AR: Gamintojas

1: optinė klasė

F: mažos energinės galios poveikis

AAP reglamento (ES) 2016/425 tipo patvirtinimo sertifikatai išdavė notifikuoti institucija Nr. 0194. Adresą rasite ant šių naudojimo instrukcijų nugarėlės.

ES atitikties deklaracija pateikiama adresu www.srsafety.com

Metināšanas aizsargs “SR 592”

LV

1. Vispārīga informācija
2. Detaļas
3. Lietošana
4. Apkope
5. Tehniskās specifikācijas
6. Simbolu skaidrojums
7. Kvalitātes standarti

1. Vispārīga informācija

Respiratora lietošanai jābūt daļai no elpceļu aizsardzības programmas. Norādes skatiet EN 529:2005. Šajos standartos ietvertie norādījumi izceļ svarīgus elpceļu aizsardzības ierīču programmas aspektus, bet neaizstāj valsts vai vietējās likumdošanas normas.

Ja neesat drošs par aprīkojuma izvēli un kopšanu, konsultējieties ar darbu vadītāju vai sazinieties ar tirdzniecības vietu. Esat arī laipni aicināts sazināties ar tehniskās apkopes nodaļu uzņēmumā Sundstrom Safety AB.

1.1. Sistēmas apraksts

“Sundström” metināšanas aizsargs “SR 592” kopā ar ventilatora ierīci “SR 500” / “SR 700” un apstiprinātiem filtriem ir iekļauts “Sundström” elpošanas orgānu aizsardzības ierīču sistēmā ar ventilatoru, kas atbilst EN 12941:1998 (1. att.). Elpošanas caurule jāpieslēdz pie ventilatora, kam ir uzstādīti atbilstošie filtri. Galvassegā ģenerētais atmosfēras spiediens neļauj elpošanas zonā nonākt daļiņām un citiem piesārņotājiem.

1.2. Lietojums

Aprīkojumu var izmantot kā alternatīvu filtrējošajiem respiratoriem visās situācijās, kad tie ir ieteicami. Tas jo īpaši ir spēkā, ja darbs ir fiziski nogurdinošs, ilgstošs vai notiek siltumā. Metināšanas aizsargs kopā ar ventilatoru nodrošina aizsardzību pret kaitīgām gāzēm, starojumu un dzirkstelēm, kas rodas metināšanas, gāzes griešanas, slīpēšanas vai līdzīgu darbu laikā.

Tālāk nosaukti daži faktori, kas jāņem vērā, izvēloties galvassegu.

- Piesārņotāju veidi
- Koncentrācijas
- Darba intensitāte
- Elpošanas ceļu aizsardzības ierīču papildu aizsardzības prasības

Riska analīzi vienmēr jāveic personai, kas ir piemēroti apmācīta un kurai ir pieredze atbilstīgajā apgabalā.

1.3. Brīdinājumi/ierobežojumi

Ievērojiet, ka noteikumi, kas attiecas uz elpošanas orgānu aizsargaprīkojuma lietošanu, dažādās valstīs var atšķirties.

Nelietojiet aprīkojumu vidē:

- kas rada tūlītējus draudus dzīvībai un veselībai (TDDV),
- kur apkārtējais gaiss ir bagātināts ar skābekli vai kur nav normāla skābekļa daudzuma,
- kur piesārņotāji nav zināmi.

Nelietojiet aprīkojumu:

- ja ventilators nedarbojas. Šajā neparastajā situācijā aprīkojums aizsardzību nesniedz. Turklāt iespējams apdraudējums, ka galvassegā strauji uzkrājas ogļskābā gāze, kas var izraisīt skābekļa trūkumu;
- ja nav nodrošināta galvassegas sejas blīvējuma saskare ar seju. Sejas blīvījumam ir cieši jāsaskaras ar seju, lai veidotu spiedienu, kas nepieciešams pareiza aizsardzības faktora nodrošināšanai. Bārda vai vaigubārda apgrūtinās šā nosacījuma izpildi.
- ja metināšanas aizsargs ir bojāts. Ja metināšanas aizsargfiltrs ir bojāts, nekavējoties nomainiet to.
- nepārbaudot, vai metināšanas aizsargfiltra tonis ir piemērots paredzētajiem darbiem.
- Ja metināšanas aizsargs ir aprīkots ar cietināto minerālu stiklu, tad tā iekšpusē jāievieto aizsargstikls (8. detaļā sadaļā “2.2. Piederumi / rezerves daļas”).

Ja marķējumi uz sejsēga un sejsēga ietvara atšķiras, tiek piemērots zemākais.

Nekavējoties pārtrauciet darbu:

- ja ir aprūtināta elpošana,
- ja jūtat reiboni, sliktu dūšu vai citu veidu fizisku ietekmi,
- ja sajūtat piesārņotāju smaržu vai garšu.

Nemiet vērā, ka:

- aprīkojums nav apstiprināts lietošanai sprādzienbīstamā vidē;
- ja lietotājs ir pakļauts ļoti lielai slodzei, ieelpošanas laikā aprīkojumā var rasties negatīvs spiediens, kas var izraisīt piesārņojuma ieplūdes risku;
- ja aprīkojums tiek izmantots vidē, kur ir liels vēja ātrums, aizsardzības faktors var samazināties;
- aprīkojumu nedrīkst pacelt vai nest, turot aiz elpošanas caurules;
- konstrukcijā izmantotie materiāli, saskaroties ar ādu, jutīgiem cilvēkiem var izraisīt alerģisku reakciju;
- bojātu vai saskrāpētu aizsargstiklu nekavējoties jānomaina;
- papildus metināšanas aizsargfiltram aizsargs vienmēr jāapņirko ar aizsargstiklu;
- vienmēr jāievēro ugunsdrošības noteikumi.

Nemiet vērā, ka elpošanas caurule var samezgoties vai aizķerties aiz apkārtējiem priekšmetiem.

2. Detaļas

2.1. Piegādāto detaļu pārbaude

Pārbaudiet, vai ir piegādātas visas iepakojuma sarakstā norādītās detaļas un vai aprīkojums nav bojāts.

Iepakojuma saraksts

3. att.

1. Metināšanas aizsargs
2. Elpošanas šūtene
3. Lietošanas instrukcijas
4. Tīrīšanas salvetes

2.2. Piederumi/rezerves daļas

4. att.

| Detaļa | Pasūtījuma nr. |
|---|----------------|
| 1. Metināšanas aizsargs | H06-4412 |
| 2. Elpošanas caurule | R06-4401 |
| 3. Blīvgredzens elpošanas caurulei, pie ventilatora ierīces | R06-0202 |
| Blīvgredzens elpošanas caurulei, pie aizsarga | R06-4402 |
| 4. Sejas blīvējums | R06-4404 |
| 5. Galvas saite | R06-4403 |
| 6. Sviedru lente, 5 gab. | R06-4405 |
| 7. Komforta lente | R06-4510 |
| 8. Metināšanas aizsargfiltrs, stikla tonis Nr. 8, SR 59008 | T06-4001 |
| Metināšanas aizsargfiltrs, stikla tonis Nr. 9, SR 59009 | T06-4002 |
| Metināšanas aizsargfiltrs, stikla tonis Nr. 10, SR 59010 | T06-4003 |
| Metināšanas aizsargfiltrs, stikla tonis Nr. 11, SR 59011 | T06-4004 |
| Metināšanas aizsargfiltrs, stikla tonis Nr. 12, SR 59012 | T06-4005 |
| Metināšanas aizsargfiltrs, stikla tonis Nr. 13, SR 59013 | T06-4006 |
| Metināšanas aizsargfiltrs, EN 3/10, SR 59005 | T06-4007 |
| Metināšanas aizsargfiltrs, EN 3/11, SR 59006 | T06-4008 |
| Metināšanas aizsargfiltrs, EN 4/5-13 | R06-4508 |

| | |
|--|----------|
| Metināšanas aizsargfiltrs, 4/9-13, SR 59007 | T06-4009 |
| 9. Arējais aizsargstikls | R06-4008 |
| 10. Automātiskas aptumšošanas stikla iekšējais aizsargstikls | R06-4009 |
| Iekšējais aizsargstikls, paredzēts R06-4508 | R06-4509 |
| 11. Optiskās korekcijas lēca, 1,0 dioptrijas, SR 59014 | T06-4010 |
| Optiskās korekcijas lēcas, 1,5 dioptrijas, SR 59015 | T06-4011 |
| Optiskās korekcijas lēcas, 2,0 dioptrijas, SR 59016 | T06-4012 |
| Optiskās korekcijas lēcas, 2,5 dioptrijas, SR 59017 | T06-4013 |
| 12. Metināšanas aizsargfiltra turētājs | R06-4306 |
| 13. Skrūve | R06-4305 |
| 14. Aizsargkapuce | T06-4014 |
| 15. Tīrīšanas salvetes SR 5226, kārbā ar 50 gab. | H09-0401 |

3. Lietošana

3.1. Uzstādīšana

Skatiet arī ventilatora ierīces "SR 500" / "SR 700" lietošanas instrukcijas.

Metināšanas aizsargfiltrs

Uzstādiet metināšanas aizsargfiltru. Skatiet sadaļu "4.4.2. Metināšanas aizsargfiltra maiņa".

Elpošanas šūtene

Elpošanas cauruli pievienojiet atbilstīgi norādēm 5. attēlā.

3.2. Uzvilšana

Nemiet vērā, ka iekārtai pirms tās uzlikšanas vienmēr jābūt piegādātam gaisam. Skatiet ventilatora ierīces "SR 500" / "SR 700" lietošanas instrukcijas.

- Paceliet sejsēgu un uzlieciet metināšanas aizsargu. 6. att.

- Ja nepieciešams, regulējiet galvas saiti, skat. 7. att.

Augstuma regulēšana.

A – cik augstu metināšanas aizsargs atradīsies uz galvas.

Leņķa regulēšana starp aizsargu un galvas saiti.

B – leņķis pret aizsargu.

Atstarpes starp aizsargu un galvas saiti regulēšana.

C – atstarpe līdz aizsargam.

Galvas saites platuma regulēšana.

D – galvas saites platuma regulējums.

- Nolaidiet sejsēga korpusu, sejas blīvējumu pavelkot zem zoda. 8. att.
- Ievietojiet pirkstu starp zodu un sejas blīvējumu un velciet pirkstu visapkārt gar sejas blīvējuma saskares virsmu, lai pārbaudītu, vai tas labi pieguļ sejai. 9. att. Pielāgojiet sejas blīvējuma ērtumu ar auklu, 10. att. Optimālai ērtībai ausis var atrasties gan sejas blīvējuma iekšpusē, gan ārpus tā.
- Pārbaudiet un regulējiet, lai elpošanas caurule stieptos gar muguru un nebūtu savijusies. 11. att.

3.3. Novilkšana

Aprīkojumu noņemiet tikai tad, kad esat pametuši bīstamo teritoriju.

Skatiet arī ventilatora ierīces "SR 500" / "SR 700" lietošanas instrukcijas.

4. Apkope

Personai, kas ir atbildīga par aprīkojuma tīrīšanu un apkopi, jābūt atbilstoši apmācītai un labi jāpārzina šāda veida darbs.

4.1. Tīrīšana

Ikdienas apkopei ieteicams izmantot Sundström tīrīšanas savietes SR 5226.

Ja aprīkojums ir ļoti netīrs, sviedru uzsūkšanas lenti var mazgāt, izmantojot vieglu ziepju šķīdumu.

Ja nepieciešams, apsmidziniet metināšanas aizsargu ar 70% etanola vai izopropanola šķīdumu, lai to dezinficētu.

Slaukiet plastmasas aizsargstiklus uzmanīgi, jo tie ir ļoti viegli saskrāpējami.

Automātiskie metināšanas aizsargfiltri ir ļoti jutīgi pret mitrumu. Izmantojiet tikai sausu pulēšanas audumu.

PIEZĪME! Netīriet ar šķīdinātājiem.

4.2. Glabāšana

Pēc tīrīšanas glabājiet aprīkojumu sausā un tīrā vietā istabas temperatūrā. Nepakļaujiet to tiešai saules iedarbībai.

4.3. Apkopju grafiks

Ieteiktās minimālās apkopes prasības, lai varat būt pārliecināti, ka aprīkojums vienmēr ir lietojamā stāvoklī.

| | Pirms lietošanas | Pēc lietošanas | Reizi gadā |
|---------------------------------------|------------------|----------------|------------|
| Vizuālā pārbaude | • | • | • |
| Tīrīšana | | • | • |
| Elpošanas caurules blīvgredzenu maiņa | | | • |

4.4. Maināmās daļas

Vienmēr izmantojiet oriģinālās Sundström detaļas. Nemitiniet aprīkojumu. Citu, nevis oriģinālo detaļu izmantošana vai aprīkojuma modificēšana var samazināt aizsargfunkciju, un izstrādājuma saņemtie kvalitātes standarti var nebūt spēkā.

4.4.1. Ārējais aizsargstikla maiņa

- Atskrūvējiet metināšanas aizsargfiltra turētāja skrūvi. 12. att.
- Atbrīvojiet un noņemiet metināšanas aizsargfiltra turētāju. 13. att.
- Atbrīvojiet un noņemiet ārējo aizsargstiklu. 14., 15. att.
- Uzstādiet jauno ārējo aizsargstiklu. 16., 17. att.
- Uzstādiet turētāju. 13. att.
- Pievelciet skrūvi. 18. att.

4.4.2. Metināšanas aizsargfiltra maiņa

- Atskrūvējiet metināšanas aizsargfiltra turētāja skrūvi. 12. att.
- Atbrīvojiet metināšanas aizsargfiltra turētāju. 13. att.
- Atbrīvojiet un noņemiet metināšanas aizsargfiltru. 19. att.
- Atbrīvojiet un noņemiet iekšējo aizsargstiklu. 20. att.
- Uzstādiet iekšējo aizsargstiklu jaunā metināšanas aizsargfiltra iekšpusē. 21. att.
- Uzstādiet jauno metināšanas aizsargstiklu. 22. att.
- Uzstādiet turētāju. 13. att.
- Pievelciet skrūvi. 18. att.

4.4.3. Iekšējais aizsargstikla maiņa

- Atskrūvējiet metināšanas aizsargfiltra turētāja skrūvi. 12. att.
- Atbrīvojiet metināšanas aizsargfiltra turētāju. 13. att.
- Atbrīvojiet un noņemiet metināšanas aizsargfiltru. 19. att.
- Atbrīvojiet un noņemiet iekšējo aizsargstiklu. 20. att.

- Uzstādiet jauno iekšējo aizsargstiklu metināšanas aizsargfiltra iekšpusē. 21. att.
- Uzstādiet metināšanas aizsargfiltru. 22. att.
- Uzstādiet turētāju. 13. att.
- Pievelciet skrūvi. 18. att.

4.4.4. Optiskās korekcijas lēcas maiņa

- Atbrīvojiet un noņemiet optiskās korekcijas lēcu. 23. att.
- Uzstādiet jauno optiskās korekcijas lēcu metināšanas aizsargfiltra iekšpusē. 24. att.

4.4.5. Sviedru uzsūkšanas lentes maiņa

- Noņemiet sviedru uzsūkšanas lenti. 25. att.
- Piestipriniet sviedru uzsūkšanas lenti pie galvas saites. 26.–29. att.

4.4.6. Galvas saites maiņa

- Noņemiet galvas saiti no metināšanas aizsarga, atbrīvojot abus fiksācijas punktus. 30. att.
- Uzstādiet jaunu sviedru uzsūkšanas lenti, skat. sadaļu "4.4.5. Sviedru uzsūkšanas lentes maiņa".
- Nostipriniet abus galvas saites fiksācijas punktus. 31. att.
- Pārbaudiet, vai galvas saite ir nofiksēta metināšanas aizsarga fiksācijas punktos.
- Galvas saiti regulējiet atbilstīgi instrukcijām sadaļā "3.2. Uzvilksana".

4.4.7. Sejas blīvējuma maiņa

- Atvienojiet gaisa kanālu no galvas saites. 32. att.
- Noņemiet sejas blīvējumu.
- Piemontējiet jauno sejas blīvējumu. Piestipriniet sejas blīvējumu gaisa kanālam. 33.–34. att.
- Iespiediet sejas blīvējumu visapkārt metināšanas aizsargam. 35.–36. att.
- Piestipriniet savienojuma skavu uz sejas blīvējuma savienojuma. 37. att.
- Piestipriniet gaisa kanālu galvas saitei. 38. att.

5. Tehniskās specifikācijas

Svars

Aptuvenais svars ir 790 grami.

Metināšanas aizsargfiltrs

Ielums 110 x 90 mm. Stikla tonis no EN 8 līdz EN 13.

Metināšanas aizsargfiltrs, automātisks

Ielums 110 x 90 mm. Stikla tonis EN 3/10, EN 3/11 un EN 4/5–13. Darbojas ar saules baterijām.

Ārējais aizsargstikls, PC

Ielums 110 x 90 mm.

Optiskās korekcijas lēcas

Lielums: 108x51 mm. 1,0, 1,5, 2,0 un 2,5 dioptrijas.

Temperatūras diapazons

- Glabāšanas temperatūra: no –20 °C līdz +40 °C, ja relatīvais mitrums nepārsniedz 90%.
- Lietošanas temperatūra: no –10 °C līdz +55 °C, ja relatīvais mitrums nepārsniedz 90%.

Glabāšanas laiks

Ierīces glabāšanas laiks ir 5 gadi no izgatavošanas dienas.

6. Simbolu skaidrojums



Skatiet lietošanas instrukcijas



Datuma pulksteņi, gads un mēnesis



INSPEC International
Limited apstiprināts CE
marķējums



Relatīvais mitrums



Temperatūras diapazons

7. Kvalitātes standarti

- Aizsargs "SR 592" kombinācijā ar ventilatora ierīci "SR 500" / "SR 700": EN 12941:1998, TH3 klase.
- Aizsargs "SR 592": EN 175 atbilst -F klasei.
-F = mehāniskā izturība – aizsardzība pret zemas enerģijas triecienu.

Sejsegs

Sejsegs ir pārbaudīts atbilstoši EN 166:1995.
Marķējums: AR 1 F

Sejsega ietvars

Sejsega ietvars ir pārbaudīts atbilstoši EN 166:1995.
Marķējums: AR EN 166 F

AR: ražotājs

1 – optiskā klase

F – zemas enerģijas trieciens

Regulas (ES) 2016/425 par individuālajiem aizsardzības līdzekļiem (IAL) tipa apstiprinājumu ir izdevusi pilnvarotā institūcija Nr. 0194. Lai uzzinātu adresi, skatiet lietošanas instrukciju otru pusi.

ES atbilstības deklarācija ir pieejama vietnē www.srsafety.com

Lasscherm SR 592

NL

1. Algemene informatie
2. Onderdelen
3. Gebruik
4. Onderhoud
5. Technische specificaties
6. Uitleg van de symbolen
7. Goedkeuringen

1. Algemene informatie

Ademhalingsbescherming moet altijd een onderdeel zijn van een ademhalingsbeschermingsprogramma. Zie EN 529:2005 voor meer informatie. Deze normen geven informatie over de belangrijke aspecten van een ademhalingsbeschermingsprogramma, maar zijn geen vervanging voor nationale en lokale voorschriften.

Als u vragen hebt over de apparatuurkeuze of het onderhoud van de apparatuur, raadpleeg dan uw leidinggevende of neem contact op met uw verkooppunt. U kunt ook contact opnemen met de afdeling Technical Service van Sundström Safety AB.

1.1 Beschrijving van het systeem

Het Sundström lasscherm SR 592 maakt in combinatie met de ventilatoreenheid SR 500/SR 700 en goedgekeurde filters onderdeel uit van de Sundström adembeschermingsinrichting met geforceerd ventilatiesysteem volgens EN 12941:1998 (afb. 1). De ademhalings slang moet worden aangesloten op de ventilatie-eenheid met filters. De atmosferische overdruk die wordt veroorzaakt in de hoofdkap, voorkomt dat stofdeeltjes en andere verontreinigingen in de ademzone komen.

1.2 Toepassingsgebieden

De apparatuur is geschikt als filterbescherming in alle situaties waarin een dergelijke bescherming wordt aanbevolen. Dit

geldt in het bijzonder voor plaatsen waar het warm is, en voor fysiek zware of langdurige werkzaamheden. Het lasscherm is in combinatie met de ventilator speciaal ontworpen voor bescherming tegen schadelijke gassen, straling en spetters tijdens lassen, snijbranden, slijpen en vergelijkbare werkzaamheden. Bij de keuze van de hoofdkap moet onder andere rekening worden gehouden met het volgende:

- type verontreiniging;
 - concentraties
 - werkdruk;
 - eisen aan de bescherming in aanvulling op ademhalingsbeschermingsapparatuur.
- De risico's dienen te worden geanalyseerd door een hiertoe geschoold persoon met ervaring op dit gebied.

1.3 Waarschuwingen/beperkingen

Houd er rekening mee dat er lokale verschillen kunnen zijn in de voorschriften voor het gebruik van ademhalingsbeschermingsapparatuur.

Gebruik de uitrusting niet in omgevingen:

- die direct levensgevaar of een gezondheidsrisico vormen;
- waar de omgevingslucht met zuurstof verrijkt is of niet het normale zuurstofgehalte heeft;
- waar de aard van de verontreiniging onbekend is.

Gebruik de uitrusting niet:

- als de ventilator is uitgeschakeld. In deze ongewone situatie biedt de apparatuur geen bescherming. Daarnaast bestaat het gevaar dat zich in de hoofdkap een hoge concentratie kooldioxide verzamelt, waardoor er een tekort aan zuurstof ontstaat.

- als de gezichtsafdichting van de hoofdkap tegen het gezicht niet is gegarandeerd. De gezichtsafdichting moet stevig op uw gezicht drukken om voldoende druk op te bouwen voor de benodigde beschermingsfactor. Dit kan moeilijk worden als de gebruiker een baard of bakkebaarden heeft.
- Als het lasfilter is beschadigd. Vervang het lasfilter direct als het beschadigd is.
- Zonder te controleren of het lasfilter het juiste schaalnummer voor uw werk heeft.
- Als het lasscherm uitgerust is met een oppervlak van gehard glas, moet er aan de binnenkant van het geharde glas een veiligheidsglas (item 8 in 2.2 *Accessoires/reserveonderdelen*) aangebracht worden.

Indien de markeringen op het vizier en het vizierframe verschil- lende zijn, geldt de laagste.

Stop onmiddellijk het werk:

- als u moeite hebt met ademen;
- als u zich duizelig of misselijk voelt, of andere merkbare fysieke klachten krijgt;
- als u de verontreiniging kunt ruiken of proeven.

Merk op dat:

- Deze apparatuur niet is goedgekeurd voor gebruik in explosieve atmosferen.
- er bij zware werkzaamheden tijdens de inademingsfase een licht vacuüm in het masker kan ontstaan, met het risico dat omgevingslucht binnendringt;
- Als de apparatuur wordt gebruikt in een omgeving waar het hard waait, kan de beschermingsfactor afnemen.
- Til of draag de apparatuur nooit aan de ademhalings slang.
- Materialen die in contact komen met de huid van de gebruiker kunnen allergische reacties veroorzaken als de drager daar gevoelig voor is.
- Beschadigd of gekrast veiligheidsglas moet direct worden vervangen.
- Het lasscherm moet altijd worden uitgerust met een veiligheidsglas als aanvulling op het lasfilter.
- Neem altijd de regels voor brandpreventie in acht.

Zorg ervoor dat de ademhalings slang niet uitpuilt en verstrikt raakt in voorwerpen in de omgeving.

2. Onderdelen

2.1 Controle bij levering

Controleer aan de hand van de pakbon of het product compleet en onbeschadigd is.

Pakbon

Afb. 3

- Lasscherm
- Ademhalings slang
- Gebruiksaanwijzing
- Reinigingsdoekje

2.2 Accessoires / reserveonderdelen

Afb. 4.

Onderdeel

- Lasscherm
- Ademhalings slang
- O-ring voor ademhalings slang, tegen ventilatoreenheid
O-ring voor ademhalings slang, tegen scherm
- Gezichtsafdichting

Bestel- nr.

- H06-4412
R06-4401
R06-0202
R06-4402
R06-4404

- Hoofdband R06-4403
- Zweetband, 5 stuks R06-4405
- Comfortband R06-4510
- Lasfilter, tintnummer 8, SR 59008 T06-4001
Lasfilter, tintnummer 9, SR 59009 T06-4002
Lasfilter, tintnummer 10, SR 59010 T06-4003
Lasfilter, tintnummer 11, SR 59011 T06-4004
Lasfilter, tintnummer 12, SR 59012 T06-4005
Lasfilter, tintnummer 13, SR 59013 T06-4006
Lasfilter, EN 3/10, SR 59005 T06-4007
Lasfilter, EN 3/11, SR 59006 T06-4008
Lasfilter, EN 4/5-13 R06-4508
Lasfilter, 4/9-13, SR 59007 T06-4009
- Veiligheidsglas aan de buitenzijde R06-4008
- Veiligheidsglas voor binnenzijde automatisch glas R06-4009
Veiligheidsglas voor binnenzijde R06-4508
- Correctieglas, dptr 1,0, SR 59014 T06-4010
Correctieglas, dptr 1,5, SR 59015 T06-4011
Correctieglas, dptr 2,0, SR 59016 T06-4012
Correctieglas, dptr 2,5, SR 59017 T06-4013
- Houder lasfilter R06-4306
- Schroef R06-4305
- Beschermende kap T06-4014
- Reinigingsdoekjes SR 5226, doos met 50 H09-0401

3. Gebruik

3.1 Installatie

Zie ook de gebruiksaanwijzing van ventilatoreenheid SR 500/SR 700.

Lasfilter

Monteer een lasfilter. Zie paragraaf 4.4.2 *Het lasfilter vervangen*.

Ademhalings slang

Sluit de ademhalings slang aan volgens afb. 5.

3.2 Opzetten

Merk op dat er altijd lucht naar de apparatuur moet worden gevoerd voordat u het aanbrengt. Zie de gebruiksaanwijzing van ventilatoreenheid SR 500/SR 700.

- Duw het vizier omhoog en zet het lasscherm op. Afb. 6.
- Stel zo nodig de hoofdband af, zie afb. 7.

Afstelling van de hoogte.

A - hoe hoog het lasscherm op het hoofd zit.

Afstelling van de hoek tussen scherm en hoofdband.

B - de hoek ten opzichte van het scherm.

Afstelling van de ruimte tussen scherm en hoofdband.

C - de ruimte tot het scherm.

Afstelling van de breedte van de hoofdband.

D - afstelling van de breedte van de hoofdband.

- Duw het vizier omlaag door de gezichtsafdichting onder uw kin te trekken. Afb. 8.
- Steek uw vinger tussen uw kin en de gezichtsafdichting en strijk met uw vinger helemaal rond het raakvlak van de afdichting om de pasvorm en het comfort op uw gezicht te controleren, afb. 9. Pas het comfort van de gezichtsafdicht-

ing aan met het trekkoord, afb. 10.

De oren kunnen zowel binnen als buiten de gezichtsafdichting worden geplaatst voor optimaal comfort.

- Controleer of de ademhalingslang langs uw rug loopt en niet geknikt of verdraaid is, en pas zo nodig aan. Afb. 11.

3.3 Afzetten

Trek de uitrusting niet uit totdat u uit de gevarenzone bent.

Zie ook de gebruiksaanwijzing van ventilatoreenheid SR 500/ SR 700.

4. Onderhoud

Degene die verantwoordelijk is voor reiniging en onderhoud van het product dient een geschikte opleiding te hebben gevolgd en vertrouwd te zijn met dit soort taken.

4.1 Reinigen

Voor het dagelijks onderhoud adviseren we het reinigingsdoekje SR 5226 van Sundström.

Als de uitrusting zwaarder vervuild is, kan de zweetband met een milde zeepoplossing worden gewassen.

Spuut het lasscherm zo nodig in met 70% ethanol of een isopropanoloplossing om te desinfecteren.

Veeg het veiligheidsglas van plastic voorzichtig schoon om te voorkomen dat u krassen maakt.

Automatische lasfilters zijn zeer gevoelig voor vocht.

Gebruik alleen een droge poetsdoek.

OPGELET! Gebruik nooit oplosmiddelen voor het reinigen.

4.2 Opslag

Na reiniging dient het product droog en schoon op kamertemperatuur te worden bewaard. Vermijd direct zonlicht.

4.3 Onderhoudsschema

Aanbevolen minimumeisen voor de onderhoudsprocedures zodat u er zeker van kunt zijn dat het product altijd goed werkt.

| | Vóór gebruik | Na gebruik | Jaarlijks |
|---------------------------------------|--------------|------------|-----------|
| Visuele controle | • | • | • |
| Reinigen | | • | • |
| O-ring voor ademhalingslang vervangen | | | • |

4.4 Onderdelen vervangen

Gebruik altijd originele onderdelen van Sundström. Breng geen wijzigingen in het apparaat aan. Gebruik van niet-originele onderdelen of modificatie van het product kan de bescherming en de goedkeuringen voor het product tenietdoen.

4.4.1 Het veiligheidsglas aan de buitenzijde vervangen

- Draai de schroef in de lasfilterhouder los. Afb. 12.
- Maak de lasfilterhouder los en verwijder deze. Afb. 13.
- Maak het veiligheidsglas aan de buitenzijde los en verwijder het. Afb. 14, 15.
- Monteer een nieuw veiligheidsglas aan de buitenzijde. Zie afb. 16 en 17.
- Monteer de houder. Afb. 13.
- Draai de schroef vast. Afb. 18.

4.4.2 Het lasfilter vervangen

- Draai de schroef in de lasfilterhouder los. Afb. 12.
- Maak de lasfilterhouder los. Afb. 13.
- Maak het lasfilter los en verwijder het. Afb. 19.
- Maak een eventueel veiligheidsglas aan de binnenzijde los en verwijder het. Afb. 20.

- Monteer eventueel een veiligheidsglas aan de binnenzijde van het nieuwe lasfilter. Afb. 21.
- Monteer het nieuwe lasfilter. Afb. 22.
- Monteer de houder. Afb. 13.
- Draai de schroef vast. Afb. 18.

4.4.3 Het veiligheidsglas aan de binnenzijde vervangen

- Draai de schroef in de lasfilterhouder los. Afb. 12.
- Maak de lasfilterhouder los. Afb. 13.
- Maak het lasfilter los en verwijder het. Afb. 19.
- Maak het veiligheidsglas aan de binnenzijde los en verwijder het. Afb. 20.
- Monteer het nieuwe veiligheidsglas aan de binnenzijde van het lasfilter. Afb. 21.
- Monteer het lasfilter. Afb. 22.
- Monteer de houder. Afb. 13.
- Draai de schroef vast. Afb. 18.

4.4.4 Het correctieglas vervangen

- Maak het correctieglas los en verwijder het. Afb. 23.
- Monteer het nieuwe correctieglas aan de binnenzijde van het lasfilter. Afb. 24.

4.4.5 De zweetband vervangen

- Verwijder de zweetband. Afb. 25.
- Monteer de zweetband op de hoofdband. Afb. 26-29.

4.4.6 De hoofdband vervangen

- Verwijder de hoofdband van het lasscherm door de twee bevestigingspunten los te maken. Afb. 30.
- Bevestig een nieuwe zweetband, zie 4.4.5 *De zweetband vervangen*.
- Maak de twee bevestigingspunten van de hoofdband vast. Afb. 31.
- Controleer of de hoofdband vergrendeld is in de bevestigingspunten van het lasscherm.
- Pas de hoofdband aan volgens de instructies in paragraaf 3.2 *Opzetten*.

4.4.7 De gezichtsafdichting vervangen

- Maak het luchtkanaal los van de hoofdband. Afb. 32.
- Verwijder de gezichtsafdichting.
- Bevestig de nieuwe gezichtsafdichting. Bevestig de gezichtsafdichting op het luchtkanaal. Afb. 33-34.
- Druk de gezichtsafdichting rondom het lasscherm. Afb. 35-36.
- Bevestig de scharnierklem op het scharnier van de gezichtsafdichting. Afb. 37.
- Bevestig het luchtkanaal op de hoofdband. Afb. 38.

5. Technische specificaties

Gewicht

Het gewicht is ongeveer 790 g.

Lasfilter

grootte 110 x 90 mm. Tint EN 8 tot en met EN 13.

Lasfilter, automatisch

grootte 110 x 90 mm. Tint EN 3/10, EN 3/11 en EN 4/5 - 13. Aangedreven door zonnecellen.

Veiligheidsglas buitenzijde, PC

grootte 110 x 90 mm.

Correctieglas

Grootte: 108 x 51 mm. 1,0, 1,5, 2,0 en 2,5 dioptr.

Temperatuurbereik

- Opslagtemperatuur: tussen -20 en +40 °C bij een relatieve vochtigheid lager dan 90%.
- Gebruikstemperatuur: tussen -10 en +55 °C bij een relatieve vochtigheid lager dan 90%.

Houdbaarheid

De maximale houdbaarheid van het product is vijf jaar vanaf de datum van productie.

6. Uitleg van de symbolen



Zie gebruiksaanwijzing



Datumklok, jaar en maand



CE-gekeurd door INSPEC International Limited



Relatieve vochtigheid

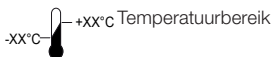

Temperatuurbereik

7. Goedkeuringen

- SR 592 in combinatie met ventilatoreenheid SR 500/SR 700: EN 12941:1998, klasse TH3.
- SR 592: EN 175 tot klasse -F.
 - F = mechanische sterkte - bescherming tegen impact van geringe kracht.

Vizier

Het vizier is getest volgens EN 166:1995.

Gemarkeerd: AR 1 F

Vizierframe

Het vizierframe is getest volgens EN 166:1995.

Gemarkeerd: AR EN 166 F

AR: Fabrikant

1: optische klasse

F: impact van geringe kracht

De typegoedkeuring conform Verordening (EU) 2016/425 inzake PBM is afgegeven door aangemelde instantie 0194. Zie de ommezijde van de gebruiksaanwijzing voor het adres.

De EU-conformiteitsverklaring is beschikbaar op www.srsafety.com

Sveiseskjerm SR 592

NO

1. Generell informasjon
2. Komponenter
3. Bruk
4. Vedlikehold
5. Tekniske spesifikasjoner
6. Symbolforklaringer
7. Godkjennelse

1. Generell informasjon

Bruk av åndedrettsvern skal alltid være en del av et åndedrettsvernprogram. For veiledning se NS-EN 529:2005. Informasjonen i denne standarden opplyser om viktige aspekter i et åndedrettsvernprogram, men den erstatter ikke nasjonale eller lokale forskrifter.

Rådfør deg med arbeidsledelsen eller ta kontakt med forhandleren hvis du er usikker på valg og vedlikehold av utstyret. Du er også velkommen til å kontakte Sundström Safety AB, Teknisk Support.

1.1 Systembeskrivelse

Sundströms sveiseskjerm SR 592 inngår sammen med den batteridrevne viften SR 500 eller SR 700 i Sundströms vifteassisterte pustevernsystem i samsvar med EN 12941:1998 (fig. 1). Pusteslangen kobles til den filterutstyrte viften. Overtrykket som oppstår i ansiktsdelen, hindrer at partikler og annen forurensning trenger inn i pusteområdet.

1.2 Bruksområder

SR 592 sammen med vifte SR 500/SR 700 kan brukes som alternativ til filtervernet i alle situasjoner hvor slike anbefales.

Dette gjelder spesielt ved tungt, varmt eller langvarig arbeid. Sveiseskjermene i kombinasjon med vifte er spesielt ment for vern mot skadelige gasser, stråling og sprut ved sveising, skjærebrenning, sliping og lignende arbeid.

Ved valg av ansiktsdel må det tas hensyn til blant annet følgende faktorer:

- Type forurensning
- Konsentrasjoner
- Arbeidsbelastning
- Vernebehov i tillegg til pustevernbehovet

Risikoanalysen bør gjennomføres av en person med egnet opplæring og med erfaring på området.

1.3 Advarsler/begrensninger

I tillegg til disse advarslene kan det finnes lokale eller nasjonale regler som må overholdes.

Ikke bruk utstyret i miljøer

- som utgjør en umiddelbar fare for liv og helse (IDLH)
- hvor omgivelsesluften er oksygenrikket eller ikke har normalt oksygeninnhold
- hvor type forurensning er ukjent

Ikke bruk utstyret:

- hvis viften er avstengt. I denne uvanlige situasjonen gir ikke utstyret tilstrekkelig beskyttelse. I tillegg er det fare for at karbondioksid raskt akkumuleres i ansiktsdelen med påfølgende mangel på oksygen.
- uten at tetning mot ansiktet er sikret. Ansiktstetningen må ligge mot ansiktet for å danne overtrykket som er nødvendig for å oppnå riktig vernefaktor. Dette kan være vanskelig å oppnå med skjegg eller kinnskjegg.

- hvis sveiseglass er skadet. Bytt umiddelbart ut skadede sveiseglass.
- uten å kontrollere at sveiseglassene har riktig tetthet for arbeidet.
- hvis sveiseskjermen er utstyrt med herdet mineralglass, må verneglass (detalj 8 i 2.2. *Tilbehør/reservedeler*) monteres innenfor det herdede mineralglasset.

Hvis merkingen er ulik på siktskive og visirramme, gjelder laveste merking.

Avbryt arbeidet umiddelbart:

- hvis det er vanskelig å puste.
- hvis du føler deg svimmel, dårlig eller får andre fysiske eller psykiske ubehag.
- hvis du merker forurenset lukt eller smak.

Merk at:

- utstyret ikke er godkjent for bruk i eksplosive omgivelser.
- utstyret ved svært høy arbeidsbelastning kan ha risiko for innkommende lekkasje hvis det oppstår undertrykk i innåndingsfasen.
- utstyret kan redusere vernefaktoren hvis det brukes i omgivelser med høye vindhastigheter.
- utstyret aldri skal løftes eller bæres i pusteslangen.
- materialer som kommer i kontakt med huden, kan forårsake allergiske reaksjoner hos personer med følsom hud.
- skadet eller oppripet verneglass bør skiftes ut umiddelbart.
- sveiseskjermen skal alltid, i tillegg til sveiseglass, være utstyrt med verneglass.
- gjeldende regler for brannikkerhet alltid skal følges.
- Vær oppmerksom på pusteslangen slik at den ikke bøyes og hekter seg fast i nærliggende gjenstander.

2. Komponenter

2.1 Kontroll ved levering

Kontroller at utstyret er komplett i samsvar med pakkeseddelen, og at det er uskadet.

Pakkeseddel

Fig. 3

1. Sveiseskjerm
2. Pusteslange
3. Bruksanvisning
4. Rengjøringsserviett

2.2 Tilbehør/reservedeler

Fig. 4

Detalj

1. Sveiseskjerm
2. Pusteslange
3. O-ring til pusteslange, mot vifte
O-ring til pusteslange, mot skjerm
4. Ansiktstetning
5. Hodebånd
6. Svettebånd, 5-pakning
7. Komfortbånd
8. Sveiseglass EN 8, SR 59008
Sveiseglass EN 9, SR 59009
Sveiseglass EN 10, SR 59010
Sveiseglass EN 11, SR 59011
Sveiseglass EN 12, SR 59012
Sveiseglass EN 13, SR 59013
Sveiseglass. EN 3/10, SR 59005
Sveiseglass. EN 3/11, SR 59006
Sveiseglass. EN 4/5-13

Best.nr.

- H06-4412
R06-4401
R06-0202
R06-4402
R06-4404
R06-4403
R06-4405
R06-4510
T06-4001
T06-4002
T06-4003
T06-4004
T06-4005
T06-4006
T06-4007
T06-4008
R06-4508

| | |
|--|----------|
| Sveiseglass, EN 4/9-13, SR 59007 | T06-4009 |
| 9. Ytre verneglass | R06-4008 |
| 10. Indre verneglass for autoglass | R06-4009 |
| Indre verneglass for R06-4508 | R06-4509 |
| 11. Korreksjonsglass, dptr 1,0, SR 59014 | T06-4010 |
| Korreksjonsglass, dptr 1,5, SR 59015 | T06-4011 |
| Korreksjonsglass, dptr 2,0, SR 59016 | T06-4012 |
| Korreksjonsglass, dptr 2,5, SR 59017 | T06-4013 |
| 12. Holder sveiseglass | R06-4306 |
| 13. Skrue | R06-4305 |
| 14. Sveisehette | T06-4014 |
| 15. Rengjøringsserviett. 50/eske | H09-0401 |

3. Bruk

3.1 Installasjon

Se også bruksanvisningen for vifte SR 500/SR 700.

Sveiseglass

Montere et sveiseglass Se avsnitt 4.4.2 *Bytte av sveiseglass*.

Pusteslange

Koble til pusteslangen som på fig. 5.

3.2 Påtaking

Husk alltid å ha luftforsyning før du tar på deg utstyret. Se bruksanvisningen for vifte SR 500/SR 700.

- Vipp opp visiret og ta på skjermen. Fig. 6.
- Juster hodebåndet om nødvendig, se fig. 7.

Justering i høyden.

A – hvor høyt skjermen sitter på hodet.

Justering av vinkelen mellom skjerm og hodebånd.

B – vinkelen mot skjermen.

Justering av avstand mellom skjerm og hodebånd.

C – avstanden til skjermen.

Justere bredden på hodebåndet.

D – innstilling av bredden på hodebåndet.

- Vipp ned visiret ved å dra ansiktstetningen ned under haken. Fig. 8.
- Stikk en finger inn i ansiktstetningen og dra fingeren hele veien rundt ansiktstetningens kontaktflate for å kontrollere tilpasningen og komforten mot ansiktet, fig. 9. Komforten til ansiktstetningen justeres med strammesnoren, fig. 10. Ørene kan plasseres både innenfor og utenfor ansiktstetningen for optimal komfort.
- Kontroller og juster slik at pusteslangen går langs ryggen og ikke er vridd. Fig. 11.

3.3 Avtaking

Ikke ta av utstyret før du har forlatt arbeidsområdet.

Se også bruksanvisningen for vifte SR 500/SR 700.

4. Vedlikehold

Den som er ansvarlig for rengjøring og vedlikehold av utstyret, skal ha egnet opplæring og være godt kjent med denne typen oppgaver.

4.1 Rengjøring

For daglig vedlikehold anbefaler vi Sundstrøms rengjøringsserviett SR 5226.

Ved omfattende tilmussing kan svettebåndet vaskes med en mild såpeopsløsning.

Ved behov kan sveiseskjermen desinfiseres ved å spraye med 70 % etanol- eller isopropanolløsning.

Vær forsiktig når du tørker av verneglass av plast, ettersom de er følsomme for riper.

Automatiske sveiseglass er svært følsomme for fuktighet. Bruk kun en tørr pusseklut.

OBS! Rengjør aldri med løsemiddel.

4.2 Oppbevaring

Etter rengjøring skal utstyret oppbevares tørt og rent i romtemperatur. Unngå direkte sollys.

4.3 Vedlikeholdsskjema

Anbefalt minimumskrav for å forsikre deg om at utstyret er funksjonsdyktig.

| | Før bruk | Etter bruk | Hvert år |
|------------------------------------|----------|------------|----------|
| Visuell kontroll | • | • | • |
| Rengjøring | | • | • |
| Utskiftning av o-ringer til slange | | | • |

4.4 Utskiftning av komponenter

Bruk alltid originaldeler fra Sundström. Utstyret må ikke modifiseres.

Bruk av uoriginale deler eller modifisering kan svekke beskyttelsesfunksjonen og kan gjøre produktets godkjenning ugyldig.

4.4.1 Utskiftning av ytre verneglass

- Løsne skruen i holderen som holder sveiseglasset. Fig. 12.
- Løsne holderen som holder sveiseglasset. Fig. 13.
- Løsne og fjern det ytre verneglasset. Fig. 14, 15.
- Monter det nye ytre verneglasset. Fig. 16, 17.
- Monter holderen. Fig. 13.
- Fest skruen. Fig. 18.

4.4.2 Utskiftning av sveiseglass

- Løsne skruen i holderen som holder sveiseglasset. Fig. 12.
- Løsne holderen som holder sveiseglasset. Fig. 13.
- Løsne og fjern sveiseglasset. Fig. 19.
- Løsne og fjern eventuelt indre verneglass. Fig. 20.
- Monter eventuelt indre verneglass på innsiden av det nye sveiseglasset. Fig. 21.
- Monter det nye sveiseglasset. Fig. 22.
- Monter holderen. Fig. 13.
- Fest skruen. Fig. 18.

4.4.3 Utskiftning av indre verneglass

- Løsne skruen i holderen som holder sveiseglasset. Fig. 12.
- Løsne holderen som holder sveiseglasset. Fig. 13.
- Løsne og fjern sveiseglasset. Fig. 19.
- Løsne og fjern eventuelt indre verneglass. Fig. 20.
- Monter eventuelt indre verneglass på innsiden av sveiseglasset. Fig. 21.
- Monter sveiseglasset. Fig. 22.
- Monter holderen. Fig. 13.
- Fest skruen. Fig. 18.

4.4.4 Utskiftning av korreksjonsglass

- Løsne og fjern korreksjonsglasset. Fig. 23.
- Monter det nye korreksjonsglasset på innsiden av sveiseglasset. Fig. 24.

4.4.5 Utskiftning av svettebånd

- Fjern svettebåndet. Fig. 25.
- Monter svettebåndet på hodebåndet. Fig. 26–29.

4.4.6 Utskiftning av hodebånd

- Ta hodebåndet ut av skjermen ved å løse de to feste-punktene. Fig. 30.
- Monter et nytt svettebånd, se 4.4.5 Utskiftning av svettebånd.
- Fest de to festepunktene på hodebåndet. Fig. 31.
- Kontroller at hodebåndet er låst i skjermens festepunkter.
- Juster hodebåndet i samsvar med anvisninger under punkt 3.2 Påtaking.

4.4.7 Utskiftning av ansiktstetning

- Løsne luftkanalen fra hodebåndet. Fig. 32.
- Fjern ansiktstetningen.
- Monter den nye ansiktstetningen. Før ansiktstetningen på luftkanalen. Fig. 33–34.
- Trykk fast ansiktstetningen hele veien rundt sveiseskjermen. Fig. 35–36.
- Fest skjoteklemmen over skjøten på ansiktstetningen. Fig. 37.
- Fest luftkanalen til hodebåndet. Fig. 38.

5. Tekniske spesifikasjoner

Vekt

Vekt ca. 790 g.

Sveiseglass

Format 110 x 90 mm. Tetthetsgrader EN 8 til EN 13.

Sveiseglass, automatisk

Format 110 x 90 mm. Tetthetsgrader EN 3/10, EN 3/11 og EN 4/5-13. Solcelledrevne.

Verneglass ytre, PC

Format 110 x 90 mm.

Korreksjonsglass

Format 108 x 51 mm. 1,0, 1,5, 2,0 og 2,5 dioptrier.

Temperaturområde

- Lagringstemperatur fra -20 °C til +40 °C ved en relativ luftfuktighet under 90 %.
- Brukstemperatur fra -10 °C til +55 °C ved en relativ luftfuktighet under 90 %.

Lagringstid

Utstyret har en lagringstid på 5 år fra produksjonsdatoen.

6. Symbolforklaring



Se bruksanvisning



Datoklokker, år og måned



CE-godkjent av INSPEC International Limited



Relativ luftfuktighet



+xx°C Temperaturområde

7. Godkjennelse

- SR 592 med SR 500/SR 700: EN 12941:1998, klasse TH3.
- SR 592: EN 175 i klasse -F.
-F = mekanisk styrke – vern mot slag med lav energi.

Siktskive

PC-sideplaten er testet i henhold til EN 166:1995.
Merking: AR 1 F

Visirramme

Visirrammen er testet i henhold til EN 166:1995.
Merking: AR EN 166 F

AR: Produsent
1: optisk klasse
F: slag med lav energi

Typegodkjenning i samsvar med PVU-forordningen (EU) 2016/425 er utstedt av teknisk kontrollorgan nr. 0194. Adressen finnes på omslaget bakside.

EU-samsvarserklæring er tilgjengelig på www.srsafety.com

Maska spawalnicza SR 592

PL

1. Informacje ogólne

2. Części
3. Użytkowanie
4. Konserwacja
5. Dane techniczne
6. Objaśnienie symboli
7. Certyfikaty

1. Informacje ogólne

Stosowanie odpowiedniego sprzętu ochronnego stanowi element programu ochrony układu oddechowego. Informacje można znaleźć w normie PN EN 529:2005. Wytyczne zawarte w tej normie wskazują na ważne aspekty programu ochrony układu oddechowego, ale nie zastępują przepisów krajowych ani lokalnych.

Jeśli użytkownik nie ma pewności w kwestii wyboru urządzenia i sposobu dbania o niego, powinien skonsultować się ze swoim przełożonym lub skontaktować ze sprzedawcą. Zachęcamy także do kontaktu z działem obsługi technicznej firmy Sundström Safety AB.

1.1 Opis układu

Maski spawalnicze Sundström SR 592, zespół nadmuchowy SR 500/SR 700 i dopuszczone filtry stanowią elementy produkowanego przez Sundström sprzętu ochrony układu oddechowego z wymuszonym przepływem powietrza zgodnego z normą EN 12941:1998 (rys. 1). Wąż oddechowy musi być dołączony do zespołu nadmuchowego wyposażonego w odpowiednie filtry. Nadciśnienie wytwarzane w masce zapobiega przedostawaniu się cząsteczek i innych zanieczyszczeń do strefy oddychania.

1.2 Zastosowania

Urządzenia można używać zamiennie z innymi maskami oddechowymi we wszystkich sytuacjach, do których są przeznaczone. W szczególności dotyczy to prac ciężkich, wykonywanych w podwyższonej temperaturze i długotrwałych. Maski spawalnicze w połączeniu z dmuchawą zostały specjalnie zaprojektowane z myślą o ochronie przed szkodliwymi gazami, promieniowaniem i rozpryskami powstającymi przy spawaniu, cięciu gazowym, szlifowaniu i podobnych pracach. Przy doborze maski należy brać pod uwagę między innymi następujące czynniki:

- Typy zanieczyszczeń
- Stężenia
- Intensywność pracy
- Dodatkowe wymagania dotyczące ochrony, oprócz ochrony układu oddechowego.

Analizę ryzyka powinna wykonać osoba, która posiada odpowiednie przeszkolenie i doświadczenie w tej dziedzinie.

1.3 Ostrzeżenia/ograniczenia

Należy pamiętać, że w poszczególnych krajach przepisy dotyczące sprzętu do ochrony układu oddechowego mogą się różnić.

Nie stosować sprzętu w środowiskach, w których:

- panuje bezpośrednie zagrożenie dla życia i zdrowia (IDLH),
- otaczające powietrze jest wzbogacone w tlen lub nie zawiera normalnej ilości tlenu.
- w których czynniki szkodliwe są nieznanne.

Nie stosować sprzętu:

- jeśli nie pracuje urządzenie nawiewne. W takiej, nienormalnej sytuacji sprzęt ten nie zapewnia ochrony. Dodatkowo istnieje zagrożenie szybkiego nagromadzenia się dwutlenku węgla w masce prowadzące do niedotlenienia.
- jeśli nie można zapewnić szczelnego przylegania maski do twarzy. Uszczelnienie twarzowe musi stykać się w pewny sposób z twarzą, aby zostało wytworzone ciśnienie niezbędne do zapewnienia właściwego stopnia ochrony. Może to być utrudnione w przypadku, gdy użytkownik nosi brodę lub bokobrody.
- w przypadku uszkodzenia filtra spawalniczego. W przypadku stwierdzenia uszkodzenia filtra spawalniczego należy go natychmiast wymienić.
- bez sprawdzania, czy filtr spawalniczy ma numer skali odpowiedni dla danej czynności.
- Jeśli maska spawalnicza jest wyposażona w szybę ze wzmocnionego szkła mineralnego, po jej wewnętrznej stronie należy umieścić szybę ochronną (poz. 8 w 2.2 Akcesoria / Części zapasowe).

Jeśli oznaczenia wizjera i ramy wizjera różnią się, należy przyjąć niższą wartość.

Natychmiast przerwać pracę:

- gdy użytkownik stwierdzi, że oddychanie jest utrudnione.

- jeśli użytkownik odczuwa zawroty głowy lub inne zauważalne efekty fizyczne.
- jeśli wyczuwalny jest zapach lub smak zanieczyszczeń.

Ważne:

- sprzętu nie wolno stosować w atmosferze wybuchowej.
- jeśli użytkownik wykonuje bardzo ciężką pracę, to podczas wdychania w masce może powstawać podciśnienie, co wiąże się z ryzykiem nieszczelności w części przylegającej do głowy.
- stopień ochrony może być mniejszy, jeśli urządzenie jest użytkowane w otoczeniu, w którym wieją wiatry z dużą prędkością.
- nigdy nie należy przenosić urządzenia za wąż oddechowy.
- materiały wchodzące w kontakt ze skórą użytkownika mogą powodować reakcje alergiczne, jeśli użytkownik jest na nie uczulony.
- w przypadku zniszczenia lub zadrapania szyby ochronnej należy ją bezzwłocznie wymienić.
- oprócz szyby spawalniczej, maska musi być zawsze wyposażona w szybę ochronną.
- należy bezzwzględnie przestrzegać zasad ochrony przeciwpożarowej.

Należy mieć świadomość, że wąż oddechowy może ulec zapętleniu lub zostać uwięziony przez elementy znajdujące się w otoczeniu.

2. Części

2.1 Kontrola dostawy

Sprawdzić, czy sprzęt jest kompletny zgodnie z wykazem zawartości opakowania oraz nie jest uszkodzony.

Zawartość opakowania

Rys. 3

1. Maska spawalnicza
2. Wąż oddechowy
3. Instrukcja użytkowania
4. Chusteczka czyszcząca

2.2 Akcesoria / Części zamienne

Rys. 4

| Poz. | Nr katalogowy |
|---|---------------|
| 1. Maska spawalnicza | H06-4412 |
| 2. Wąż oddechowy | R06-4401 |
| 3. Okrągły pierścień samouszczelniający do połączenia węża z zespołem nadmuchowym | R06-0202 |
| Okrągły pierścień samouszczelniający do połączenia węża z maską | R06-4402 |
| 4. Uszczelnienie twarzowe | R06-4404 |
| 5. Nagłowie | R06-4403 |
| 6. Potnik, 5 szt. | R06-4405 |
| 7. Opaska komfortowa | R06-4510 |
| 8. Filtr spawalniczy, odcień nr 8, SR 59008 | T06-4001 |
| Filtr spawalniczy, odcień nr 9, SR 59009 | T06-4002 |
| Filtr spawalniczy, odcień nr 10, SR 59010 | T06-4003 |
| Filtr spawalniczy, odcień nr 11, SR 59011 | T06-4004 |
| Filtr spawalniczy, odcień nr 12, SR 59012 | T06-4005 |
| Filtr spawalniczy, odcień nr 13, SR 59013 | T06-4006 |
| Filtr spawalniczy, EN 3/10, SR 59005 | T06-4007 |
| Filtr spawalniczy, EN 3/11, SR 59006 | T06-4008 |
| Filtr spawalniczy, EN 4/5-13 | R06-4508 |
| Filtr spawalniczy, 4/9-13, SR 59007 | T06-4009 |
| 9. Zewnętrzna szyba ochronna | R06-4008 |
| 10. Wewnętrzna szyba ochronna do auto lens | R06-4009 |
| Wewnętrzna szyba ochronna do R06-4508 | R06-4509 |

| | |
|--|----------|
| 11. Szklka korekcyjne 1,0 dioptrii, SR 59014 | T06-4010 |
| Szklka korekcyjne 1,5 dioptrii, SR 59015 | T06-4011 |
| Szklka korekcyjne 2,0 dioptrii, SR 59016 | T06-4012 |
| Szklka korekcyjne 2,5 dioptrii, SR 59017 | T06-4013 |
| 12. Uchwyt filtra spawalniczego | R06-4306 |
| 13. Śruba | R06-4305 |
| 14. Kaptur ochronny | T06-4014 |
| 15. Chusteczki czyszczące SR 5226, pudełko 50 szt. | H09-0401 |

3. Użytkowanie

3.1 Montaż

Patrz także instrukcja obsługi zespołu nadmuchowego SR 500 / SR 700.

Filtr spawalniczy

Założyć filtr spawalniczy. Patrz część 4.4.2 *Wymiana filtra spawalniczego*.

Wąż oddechowy

Połączyć wąż oddechowy zgodnie z rys. 5.

3.2 Zakładanie i dopasowywanie maski

Przed założeniem urządzenie powinno być sprawdzone pod kątem podawania powietrza. Patrz instrukcja obsługi zespołu nadmuchowego SR 500 / SR 700.

- Unieść wizjer i założyć maskę spawalniczą. Rys. 6.
- W razie potrzeby wyregulować nagłowie, patrz rys. 7.

Regulacja wysokości.

A – jak wysoko maska spawalnicza znajduje się na głowie.

Regulacja kąta nachylenia pomiędzy maską i nagłowiem.

B – kąt nachylenia względem maski.

Regulacja odległości pomiędzy maską i nagłowiem.

C – odległość od maski.

Regulacja szerokości nagłowia.

D – szerokość nagłowia.

- Opuścić wizjer, ciągnąc w dół uszczelnienie twarzowe pod podbródkiem. Rys. 8.
- Włożyć palec pod uszczelnienie twarzowe i przeciągnąć nim po całej powierzchni przylegania, aby sprawdzić dopasowanie do twarzy, rys. 9. Wyregulować ustawienie uszczelnienia twarzowego sznurkiem, tak aby było wygodne, rys. 10.
W celu zapewnienia optymalnego komfortu, uszy można umieścić zarówno wewnątrz, jak i na zewnątrz uszczelnienia twarzowego.
- Dopilnować, aby wąż oddechowy był ułożony wzdłuż pleców i nie był skręcony. Rys. 11.

3.3 Zdejmowanie maski

Nie wolno zdejmować wyposażenia ochronnego przed wyjściem z obszaru zagrożenia.

Patrz także instrukcja obsługi zespołu nadmuchowego SR 500 / SR 700.

4. Konserwacja

Osoba odpowiedzialna za czyszczenie i konserwację urządzeń powinna przejść odpowiednie szkolenie i odpowiednio się zaznajomić z tego rodzaju pracą.

4.1 Czyszczenie

Do codziennego czyszczenia zalecamy używanie chusteczek Sundström SR 5226.

W przypadku większego zanieczyszczenia sprzętu, potnik można wyprać w delikatnym roztworze mydła.

W razie potrzeby spryskać maskę spawalniczą 70% roztworem etanolu lub izopropanolu w celu dezynfekcji.

Plastikową szybę ochronną należy wycierać ostrożnie, gdyż jest ona podatna na zarysowania.

Samociemniące filtry spawalnicze są bardzo wrażliwe na wilgoć.

Używać wyłącznie suchej ściereczki.

UWAGA! Do czyszczenia nie wolno używać rozpuszczalników.

4.2 Przechowywanie

Po wyczyszczeniu urządzeń przechowywać w suchym i czystym miejscu, w temperaturze pokojowej. Nie wystawiać na bezpośrednie działanie promieni słonecznych.

4.3 Harmonogram konserwacji

Zalecane minimalne wymagania regularnej konserwacji, aby sprzęt na pewno zawsze nadawał się do użytku.

| | Przed użyciem | Po użyciu | Rocznie |
|--|------------------|-----------|---------|
| Ogłędziny | • | • | • |
| Czyszczenie | | • | • |
| Wymiana okrągłego pierścienia samouszczelniającego do węża | | | • |

4.4 Części zamienne

Należy zawsze stosować oryginalne części Sundström. Nie wprowadzać modyfikacji w sprzęcie. Zastosowanie nieoryginalnych części lub modyfikacja sprzętu może zmniejszyć jego właściwości ochronne i grozi utratą przyznanych temu produktowi certyfikatów.

4.4.1 Wymiana zewnętrznej szyby ochronnej

- Wykręcić śrubę z uchwytu filtra spawalniczego. Rys. 12.
- Wyjąć uchwyt na filtr spawalniczy. Rys. 13.
- Wyjąć zewnętrzną szybę ochronną. Rys. 14, 15.
- Założyć nową zewnętrzną szybę ochronną. Rys. 16, 17.
- Założyć uchwyt. Rys. 13.
- Przykręcić śrubę. Rys. 18.

4.4.2 Wymiana filtra spawalniczego

- Wykręcić śrubę z uchwytu filtra spawalniczego. Rys. 12.
- Wyjąć uchwyt na filtr spawalniczy. Rys. 13.
- Wyjąć filtr spawalniczy. Rys. 19.
- Wyjąć wewnętrzną szybę ochronną. Rys. 20.
- Założyć wewnętrzną szybę ochronną po wewnętrznej stronie nowego filtra. Rys. 21.
- Założyć nowy filtr spawalniczy. Rys. 22.
- Założyć uchwyt. Rys. 13.
- Przykręcić śrubę. Rys. 18.

4.4.3 Wymiana wewnętrznej szyby ochronnej

- Wykręcić śrubę z uchwytu filtra spawalniczego. Rys. 12.
- Wyjąć uchwyt na filtr spawalniczy. Rys. 13.
- Wyjąć filtr spawalniczy. Rys. 19.
- Wyjąć wewnętrzną szybę ochronną. Rys. 20.
- Założyć wewnętrzną szybę ochronną po wewnętrznej stronie filtra spawalniczego. Rys. 21.
- Założyć filtr spawalniczy. Rys. 22.
- Założyć uchwyt. Rys. 13.
- Przykręcić śrubę. Rys. 18.

4.4.4 Wymiana szkieł korekcyjnych

- Wyjąć szkła korekcyjne. Rys. 23.
- Założyć nowe szkła korekcyjne po wewnętrznej stronie filtra spawalniczego. Rys. 24.

4.4.5 Wymiana potnika

- Zdjąć potnik. Rys. 25.
- Zamocować potnik na nagłowiu. Rys. 26-29.

4.4.6 Wymiana nagłowia

- Zdjąć nagłowię z maski spawalniczej przez zwolnienie obu punktów mocowania. Rys. 30.
- Mocowanie nowego potnika, patrz 4.4.5 *Wymiana potnika*.
- Przymocować nagłowię w obu punktach mocujących. Rys. 31.
- Upewnić się, że nagłowię jest przymocowane do punktów mocujących na masce spawalniczej.
- W razie potrzeby wyregulować nagłowię zgodnie z instrukcją w punkcie 3.2 *Zakładanie i dopasowywanie maski*.

4.4.7 Wymiana uszczelnienia twarzowego

- Odpiąć kanał powietrza od nagłowia. Rys. 32.
- Zdjąć uszczelnienie twarzowe.
- Zamocować nowe uszczelnienie twarzowe. Założyć uszczelnienie twarzowe na kanale powietrza. Rys. 33-34.
- Docisnąć uszczelnienie twarzowe wokół maski spawalniczej. Rys. 35-36.
- Połączący zacisk umieszczony na masce z zaciskiem na uszczelnieniu twarzowym. Rys. 37.
- Przymocować kanał powietrza do nagłowia. Rys. 38.

5. Dane techniczne

Masa

Masa sprzętu wynosi około 790 g.

Filtr spawalniczy

rozmiar 110 x 90 mm. Odcień EN 8 do EN 13.

Filtr spawalniczy, automat

rozmiar 110 x 90 mm. Odcień EN 3/10, EN 3/11 oraz EN 4/5 – 13. Zasilanie baterią słoneczną.

Zewnętrzna szyba ochronna, poliwęglan

rozmiar 110 x 90 mm.

Szyba korekcyjna

Rozmiar: 108 x 51 mm. 1,0, 1,5, 2,0 i 2,5 dioptrii.

Zakres temperatur

- Temperatura przechowywania: od -20 do +40°C w warunkach wilgotności względnej poniżej 90%.
- Temperatura przechowywania: od -10 do +55°C w warunkach wilgotności względnej poniżej 90%.

Okres przydatności do użycia

Okres przydatności urządzenia do użycia wynosi 5 lat od daty produkcji.

6. Objaśnienie symboli



Patrz instrukcja użytkownika



Data godzina, rok i miesiąc



Świadectwo CE wydane przez INSPEC International Limited



Wilgotność względna

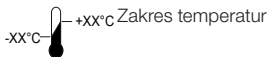

Rama wizjera

Rama wizjera została przetestowana zgodnie z normą EN 166:1995.

Oznaczono: AR EN 166 F

AR: Wytwórca

1: klasa optyczna

F: ochrona przed uderzeniami o małej energii

Homologację typu wg rozporządzenia ŚOI (EU) 2016/425 wydała jednostka notyfikowana nr 0194. Adres można znaleźć na odwrocie instrukcji użytkownika.

Deklaracja zgodności UE dostępna jest na stronie www.srsafety.com

7. Certyfikaty

- SR 592 w zestawie z zespołem nadmuchowym SR 500/ SR 700: EN 12941:1998, klasa TH3.
- SR 592: EN 175 do klasy -F.
-F = wytrzymałość mechaniczna — ochrona przed uderzeniami o małej energii.

Wizjer

Wizjer został przetestowany zgodnie z normą EN 166:1995. Oznaczono: AR 1 F

Máscara de soldadura SR 592

PT

1. Informações gerais

2. Peças

3. Utilização

4. Manutenção

5. Especificações técnicas

6. Explicação dos símbolos

7. Homologação

1. Informações gerais

A utilização de uma máscara respiratória deve ser parte integrante de um programa de proteção respiratória. Para obter aconselhamento, consulte a norma EN 529:2005. A orientação contida nestas normas destaca aspetos importantes de um programa de proteção respiratória, mas não substitui os regulamentos nacionais ou locais.

Em caso de dúvidas relativamente à seleção e manutenção do equipamento, consulte o seu supervisor ou entre em contacto com o revendedor. Pode ainda contactar o departamento de assistência técnica da Sundström Safety AB.

1.1 Descrição do sistema

A máscara de soldadura SR 592 da Sundström, juntamente com a unidade de ventilação SR 500/SR 700 e filtros homologados, pertencem ao sistema do dispositivo de proteção respiratória com ventilação da Sundström e encontram-se em conformidade com a norma EN 12941:1998 (Fig. 1). O tubo de respiração deverá ser ligado à unidade de ventilação com filtros. A pressão atmosférica, indicada em cima, gerada na parte superior da cabeça evita a entrada de partículas e outros poluentes na zona de respiração.

1.2 Aplicações

O equipamento pode ser usado como alternativa às máscaras de filtro, para qualquer situação em que estas sejam recomendadas. Isto aplica-se especialmente a trabalhos fisicamente exigentes, sob temperaturas elevadas ou a trabalhos de longa duração. A máscara de soldadura utilizada em combinação com um ventilador destina-se à utilização específica na

proteção contra gases perigosos, radiação e salpicos na soldagem, corte por chama, polimento e trabalhos similares. Ao selecionar a parte superior da cabeça, alguns dos fatores que deverá ter em atenção são os seguintes.

- Tipos de poluentes
- Concentrações
- Intensidade do trabalho
- Requisitos de proteção para além do dispositivo de proteção respiratória.

A análise de risco deve ser levada a cabo por uma pessoa que tenha formação adequada e experiência na área.

1.3 Avisos/Limitações

Tenha em conta que os regulamentos para a utilização de equipamentos de proteção respiratória podem variar de país para país.

Não utilize o equipamento em ambientes:

- com índice Imediatamente Perigoso para a Vida ou para a Saúde (IPVS).
- onde o ar ambiente é constituído por ar enriquecido com oxigénio ou não possui um nível normal de oxigénio.
- onde não são conhecidos os poluentes.

Não utilize o equipamento:

- Se o ventilador não estiver ligado. Nesta situação anormal, o equipamento não fornece proteção. Para além disso, existe o risco do dióxido de carbono acumular rapidamente na proteção do rosto, com a consequente redução de oxigénio.
- sem que o vedante da parte superior da cabeça junto ao rosto esteja assegurado. O vedante para o rosto deve estar firmemente em contacto com o mesmo, para formar a pressão que é necessária para estabelecer o fator de proteção correto. Tal poderá ser difícil de conseguir, se o utilizador possuir barba ou patilhas.
- se o filtro de soldadura estiver danificado. Mude imediatamente o filtro de soldadura se estiver danificado.
- sem verificar se o filtro de soldadura tem o número de escala correto para o seu trabalho.

- Se esta máscara de soldadura estiver equipada com uma lente de vidro mineral endurecido, deverá ser montada uma lente de proteção (item 8 em 2.2 *Acessórios/Peças sobresselentes*) no seu interior.

Quando as marcações na viseira e na armação da viseira forem diferentes, aplica-se a mais baixa.

Interrompa imediatamente o trabalho:

- se sentir dificuldade em respirar.
- se sentir tonturas, náuseas ou qualquer outro efeito físico visível.
- se sentir o cheiro ou o sabor de poluentes.

Note que:

- o equipamento não foi aprovado para ser utilizado numa atmosfera explosiva.
- se o utilizador for sujeito a uma intensidade de trabalho bastante elevada, poderá ocorrer uma pressão negativa no equipamento durante a fase de inalação, podendo dar origem a fugas para a parte superior da cabeça.
- o equipamento pode reduzir o fator de proteção se for usado em locais com ventos de alta velocidade.
- o equipamento nunca deve ser levantado ou transportado pelo tubo de respiração.
- os materiais que entram em contacto com a pele do utilizador podem causar reações alérgicas no caso de sensibilidade do utilizador.
- as lentes de proteção danificadas ou riscadas devem ser substituídas imediatamente.
- a máscara de soldadura deve ser sempre equipada com uma lente de proteção além do filtro de soldadura.
- devem ser sempre observadas as regras de segurança anti-incêndio.

Esteja atento à mangueira de respiração para que não se enrol e fique presa em objetos circundantes.

2. Peças

2.1 Verificação do conteúdo

Verifique se o equipamento está completo, de acordo com a lista de embalagem, e se não está danificado.

Lista de embalagem

Fig. 3

1. Máscara para soldadura
2. Tubo de respiração
3. Instruções de utilização
4. Toallete de limpeza

2.2 Acessórios/peças sobresselentes

Fig. 4

| Item | Encomenda. N.º |
|---|----------------|
| 1. Máscara de soldadura | H06-4412 |
| 2. Tubo de respiração | R06-4401 |
| 3. O-ring para tubo de respiração, contra a unidade de ventilação | R06-0202 |
| O-ring para o tubo de respiração, contra a máscara | R06-4402 |
| 4. Vedante para o rosto | R06-4404 |
| 5. Arnês de cabeça | R06-4403 |
| 6. Fita absorvente do suor, embalagem de 5 | R06-4405 |
| 7. Fita confortável | R06-4510 |
| 8. Filtro para soldadura, tonalidade N.º 8, SR 59008 | T06-4001 |
| Filtro para soldadura, tonalidade N.º 9, SR 59009 | T06-4002 |

| | |
|--|----------|
| Filtro para soldadura, tonalidade N.º 10, SR 59010 | T06-4003 |
| Filtro para soldadura, tonalidade N.º 11, SR 59011 | T06-4004 |
| Filtro para soldadura, tonalidade N.º 12, SR 59012 | T06-4005 |
| Filtro para soldadura, tonalidade N.º 13, SR 59013 | T06-4006 |
| Filtro para soldadura, EN 3/10, SR 59005 | T06-4007 |
| Filtro para soldadura, EN 3/11, SR 59006 | T06-4008 |
| Filtro para soldadura, EN 4/5-13 | R06-4508 |
| Filtro para soldadura, 4/9-13, SR 59007 | T06-4009 |
| 9. Lente de proteção exterior | R06-4008 |
| 10. Lente de proteção interior para lente automática | R06-4009 |
| Lente de proteção interior para R06-4508 | R06-4509 |
| 11. Lente de correção, 1,0 dioptrias, SR 59014 | T06-4010 |
| Lente de correção, 1,5 dioptrias, SR 59015 | T06-4011 |
| Lente de correção, 2,0 dioptrias, SR 59016 | T06-4012 |
| Lente de correção, 2,5 dioptrias, SR 59017 | T06-4013 |
| 12. Suporte de filtro para soldadura | R06-4306 |
| 13. Parafuso | R06-4305 |
| 14. Capuz de proteção | T06-4014 |
| 15. Caixa com 50 toalhetes de limpeza SR 5226 | H09-0401 |

3. Utilização

3.1 Instalação

Consulte também as instruções de utilização da unidade de ventilação SR 500/SR 700.

Filtro para soldadura

Instale um filtro para soldadura. Consulte a secção 4.4.2 *Substituição do filtro para soldadura*.

Tubo de respiração

Ligue o tubo de respiração de acordo com a fig. 5.

3.2 Colocação

Note que o equipamento deve estar sempre a receber ar antes da sua colocação. Consulte as instruções do utilizador para a unidade de ventilação SR 500/SR 700.

- Levante a viseira e coloque a máscara para soldadura. Fig. 6.
- Se necessário, ajuste o arnês de cabeça. Consulte a fig. 7.

Ajuste de altura.

A - quando elevada fica a máscara de soldadura na cabeça.

Ajuste do ângulo entre a máscara e o arnês de cabeça.

B - o ângulo em relação à máscara.

Ajuste do espaço entre a máscara e o arnês de cabeça.

C - o espaço para a máscara.

Ajuste da largura do arnês de cabeça.

D - ajuste da largura do arnês de cabeça.

- Baixe a unidade da viseira, puxando o vedante do rosto para debaixo do queixo. Fig. 8.
- Introduza um dedo entre o queixo e o vedante do rosto e passe o dedo ao longo da superfície de contacto do vedante do rosto a toda a volta para verificar se está bem

encaixado contra o rosto; fig. 9. Ajuste o nível de conforto do vedante de rosto com o fio, fig. 10.

As orelhas podem ser colocadas no interior ou no exterior do vedante para o rosto para proporcionar o máximo conforto.

- Verifique e ajuste de forma a que o tubo de respiração passa ao longo das suas costas e não esteja torcido. Fig. 11.

3.3 Remoção

Não remova o equipamento até estar devidamente afastado da área de perigo.

Consulte também as instruções de utilização da unidade de ventilação SR 500/SR 700.

4. Manutenção

A pessoa responsável pela limpeza e manutenção do equipamento tem de possuir formação adequada e estar familiarizada com este tipo de tarefas.

4.1 Limpeza

Para cuidados diários, recomendamos os toalhetes de limpeza SR 5226 da Sundström.

Se o equipamento estiver muito sujo, a fita absorvente do suor pode ser lavada com uma solução de detergente neutro. Se necessário, pulverize a proteção facial com etanol a 70% ou isopropanol para desinfeção.

Limpe a lente de proteção de plástico com cuidado, pois poderá ser facilmente riscada.

Os filtros para soldadura automáticos são muito sensíveis à humidade.

Utilize apenas um pano de polir seco.

NOTA! Nunca use solventes na limpeza.

4.2 Armazenamento

Depois de limpar o equipamento, guarde-o num local seco e limpo à temperatura ambiente. Evite a exposição à luz solar direta.

4.3 Calendário de manutenção

Requisitos mínimos recomendados referentes às rotinas de manutenção, de forma a garantir a operacionalidade contínua do equipamento.

| | Antes da utilização | Após a utilização | Anualmente |
|---|---------------------|-------------------|------------|
| Inspeção visual | • | • | • |
| Limpeza | | • | • |
| Mudança do O-ring para o tubo de respiração | | | • |

4.4 Substituição de peças

Utilize sempre peças originais da Sundström. Não modifique o equipamento. A utilização de peças não originais ou a modificação do equipamento pode reduzir a função de proteção e pôr em risco as homologações recebidas pelo produto.

4.4.1 Substituição da lente de proteção exterior

- Desaperte o parafuso no suporte do filtro para soldadura. Fig. 12.
- Liberte e retire o suporte do filtro para soldadura. Fig. 13.
- Liberte e retire a lente de proteção exterior. Fig. 14, 15.
- Encaixe a nova lente de proteção exterior. Fig. 16, 17.
- Monte o suporte. Fig. 13.
- Aperte o parafuso. Fig. 18.

4.4.2 Substituição do filtro para soldadura

- Desaperte o parafuso no suporte do filtro para soldadura. Fig. 12.

- Liberte o suporte do filtro para soldadura. Fig. 13.
- Liberte e retire o filtro para soldadura. Fig. 19.
- Liberte e retire a lente de proteção interior. Fig. 20.
- Encaixe a lente de proteção interior no interior do novo filtro para soldadura. Fig. 21.
- Instale o novo filtro para soldadura. Fig. 22.
- Monte o suporte. Fig. 13.
- Aperte o parafuso. Fig. 18.

4.4.3 Substituição da lente de proteção interior

- Desaperte o parafuso no suporte do filtro para soldadura. Fig. 12.
- Liberte o suporte do filtro para soldadura. Fig. 13.
- Liberte e retire o filtro para soldadura. Fig. 19.
- Liberte e retire a lente de proteção interior. Fig. 20.
- Encaixe a nova lente de proteção interior no interior do filtro para soldadura. Fig. 21.
- Instale o filtro para soldadura. Fig. 22.
- Monte o suporte. Fig. 13.
- Aperte o parafuso. Fig. 18.

4.4.4 Substituição da lente de correção

- Liberte e retire a lente de correção. Fig. 23.
- Encaixe a nova lente de correção no interior do filtro para soldadura. Fig. 24.

4.4.5 Substituição da fita absorvente do suor

- Retire a fita absorvente do suor. Fig. 25.
- Coloque a fita absorvente de suor no arnês de cabeça. Fig. 26-29.

4.4.6 Substituição do arnês para a cabeça

- Retire o arnês de cabeça da máscara para soldadura soltando os dois pontos de fixação. Fig. 30.
- Coloque uma nova fita absorvente do suor. Consulte 4.4.5 *Substituição da fita absorvente do suor*.
- Prenda os dois pontos de fixação do arnês de cabeça. Fig. 31.
- Verifique se o arnês de cabeça está trancado nos pontos de fixação da máscara para soldadura.
- Ajuste o arnês de cabeça de acordo com as instruções na secção 3.2 *Colocação*.

4.4.7 Mudar o vedante de rosto

- Liberte o canal de ar do arnês para a cabeça. Fig. 32.
- Retire o vedante para o rosto.
- Ajuste o novo vedante do rosto. Instale o vedante para o rosto no canal de ar. Fig. 33-34.
- Pressione o vedante para o rosto em torno da máscara para soldadura. Fig. 35-36.
- Prenda a braçadeira de união sobre a união do vedante para o rosto. Fig. 37.
- Coloque o canal de ar no arnês para a cabeça. Fig. 38.

5. Especificações técnicas

Peso

O peso é de aproximadamente 790 g.

Filtro para soldadura

Tamanho 110x90 mm. Tonalidade EN 8 a EN 13.

Filtro para soldadura, automático

Tamanho 110x90 mm. Tonalidade EN 3/10, EN 3/11 e EN 4/5 - 13. Alimentado a células solares.

Lente de proteção exterior, PC

Tamanho 110x90 mm.

Lente de corecție

Tamanho: 108x51 mm. 1,0, 1,5, 2,0 e 2,5 dioptrias.

Intervalo de temperaturas

- Temperatura de armazenamento: de -20 °C a +40 °C a uma humidade relativa inferior a 90%.
- Temperatura de funcionamento: de -10 °C a +55 °C a uma humidade relativa inferior a 90%.

Tempo de vida útil

O equipamento tem uma vida útil de 5 anos a partir da data de fabrico.

6. Explicação dos símbolos



Consulte as instruções de utilização



Indicadores de data, ano e mês



Homologação CE pela IN-SPEC International Limited



Humidade relativa



Intervalo de temperaturas

7. Homologação

- SR 592 em combinação com a unidade de ventilação SR 500/SR 700: EN 12941:1998, classe TH3.
- SR 592: EN 175 para a classe -F.
-F = resistência mecânica - proteção contra impacto de baixa energia.

Viseira

A viseira foi testada de acordo com a norma EN 166:1995. Marcado: AR 1 F

Armação da viseira

A armação da viseira foi homologada de acordo com a norma EN 166:1995.

Marcado: AR EN 166 F

AR: Fabricante

1: classe ótica

F: impacto de energia baixo

A homologação do Regulamento (UE) 2016/425 relativo aos EPI foi emitida pelo Organismo Notificado 0194. Consulte o verso das instruções de utilização para obter a morada.

A declaração de conformidade UE está disponível em www.srsafety.com

Mască de sudură SR592

RO

1. Informații generale
2. Componente
3. Utilizarea
4. Întreținerea
5. Specificații tehnice
6. Legenda simbolurilor
7. Avize

1. Informații generale

Folosirea unui aparat de respirație trebuie să facă parte dintr-un program de protecție respiratorie. Pentru recomandări, consultați EN 529:2005. Recomandările incluse în aceste standarde subliniază aspectele importante ale unui program pentru aparate de protecție respiratorie, dar nu înlocuiesc reglementările naționale sau locale în domeniu.

Dacă aveți întrebări referitoare la selecția și îngrijirea echipamentului, consultați-vă superiorul ierarhic sau contactați punctul de vânzare. De asemenea, puteți contacta Departamentul de asistență tehnică din cadrul Sundström Safety AB.

1.1 Descrierea sistemului

Masca de sudură Sundström SR 592, împreună cu ventilatorul SR 500/SR 700 și filtrele aprobate sunt incluse în sistemul Sundström de aparat de protecție respiratorie asistată de ventilator, conform cu EN 12941:1998 (Fig. 1). Furtunul de respirat trebuie să fie conectat la ventilatorul prevăzut cu

filtre. Presiunea atmosferică peste valorile normale generată în mască nu lasă particulele și alți agenți de poluare să treacă în zona de respirat.

1.2 Utilizări

Echipamentul poate fi folosit ca alternativă la aparatele de respirație cu filtru în toate situațiile în care acestea sunt recomandate. Acest lucru este valabil mai ales dacă munca este oboșitoare din punct de vedere fizic, se desfășoară la temperaturi înalte sau pe o perioadă îndelungată. Masca de sudură în combinație cu ventilatorul sunt concepute special pentru a asigura protecție împotriva gazelor nocive, radiațiilor și particulelor care se desprind în timpul operațiilor de sudură, tăiere cu flacăără, sfărâmare și în cursul altor proceduri asemănătoare.

Atunci când alegeți casca, trebuie să luați în considerare anumiți factori, cum ar fi cei de mai jos:

- tipurile de agenți de poluare;
- concentrațiile;
- intensitatea efortului;
- cerințele de protecție suplimentare față de dispozitivul de protecție respiratorie.

Analiza riscului trebuie efectuată de o persoană cu instruire și experiență adecvate în domeniu.

1.3 Avertizări/limitări

Rețineți că pot să existe diferențe la nivel de țară cu privire la reglementările referitoare la utilizarea echipamentului de protecție respiratorie.

Nu utilizați echipamentul în următoarele tipuri de medii:

- medii care prezintă pericole imediate pentru viață și sănătate;
- medii în care aerul ambiant conține aer îmbogățit cu oxigen sau nu are un conținut normal de oxigen;
- medii în care agenții de poluare sunt de natură necunoscută.

Nu utilizați echipamentul:

- dacă ventilatorul nu funcționează. În această situație anormală, echipamentul nu va oferi nicio protecție. În plus, există riscul ca dioxidul de carbon să se acumuleze rapid în mască, ceea ce poate duce la deficit de oxigen.
- dacă izolația pentru față a căștii nu este fixată. Izolația pentru față trebuie să intre în contact ferm cu fața pentru a forma presiunea necesară, astfel încât să se stabilească un grad corect de protecție. Acest lucru poate fi greu de obținut dacă utilizatorul poartă barbă sau perciuni.
- dacă filtrul de sudură este deteriorat. În cazul în care filtrul de sudură este deteriorat, schimbați-l imediat.
- dacă nu v-ați asigurat că filtrul de sudură este de categoria corectă pentru activitatea pe care o desfășurați.
- în cazul în care masca de sudură este echipată cu o lentilă din sticlă minerală întărită, ar trebui montată o lentilă de protecție (punctul 8 din 2.2 *Accesorii/Piese de schimb*) pe partea interioară a lentilei din sticlă minerală întărită.

Dacă marcasele de pe vizieră diferă de cele de pe cadrul vizierei, se ia în calcul cea mai mică valoare.

Opriti lucrul imediat:

- dacă începeți să respirați cu dificultate;
- dacă simțiți amețea, greață sau altă reacție fizică perceptibilă;
- dacă simțiți mirosul ori gustul agenților de poluare.

Rețineți:

- echipamentul nu este aprobat pentru a fi utilizat în atmosferă explozivă;
- dacă utilizatorul este expus la eforturi de lucru extrem de intense, la nivelul căștii se poate forma presiune negativă în etapa de inhalare, care poate duce la apariția riscului de scurgere în mască;
- echipamentul poate prezenta un grad de protecție scăzut dacă este utilizat în medii cu vânt de intensitate mare;
- echipamentul nu trebuie ridicat sau purtat fiind ținut de furtunul de respirat;
- în cazul în care utilizatorul are pielea sensibilă, materialele care intră în contact cu pielea acestuia pot duce la apariția unor reacții alergice;
- lentilele de protecție deteriorate sau zgâriate trebuie înlocuite imediat;
- pe lângă filtrul de sudură, masca de sudură trebuie să fie întotdeauna echipată cu o lentilă de protecție;
- normele de siguranță împotriva incendiilor trebuie întotdeauna respectate.

Rețineți că furtunul de respirat poate face o buclă și se poate prinde în obiectele din jur.

2. Componente

2.1 Verificarea pachetului livrat

Asigurați-vă că echipamentul este complet, conform listei cu conținutul pachetului, și că nu este deteriorat.

Lista cu conținutul pachetului

Fig. 3

1. Mască de sudură
2. Furtun de respirat
3. Instrucțiuni de utilizare
4. Șervețel de curățare

2.2 Accesorii/piese de schimb

Fig. 4

Articol

Nr. comandă

1. Mască de sudură R06-4412
2. Furtun de respirat R06-4401
3. Garnitură inelară pentru furtunul de respirat, pe ventilator R06-0202
4. Garnitură inelară pentru furtunul de respirat, pe mască R06-4402
5. Izolație pentru față R06-4404
6. Ham pentru cap R06-4403
6. Bandă absorbantă, pac. 5 R06-4405
7. Bandă confort R06-4510
8. Filtru de sudură, nr. nuanță 8, SR 59008 T06-4001
8. Filtru de sudură, nr. nuanță 9, SR 59009 T06-4002
8. Filtru de sudură, nr. nuanță 10, SR 59010 T06-4003
8. Filtru de sudură, nr. nuanță 11, SR 59011 T06-4004
8. Filtru de sudură, nr. nuanță 12, SR 59012 T06-4005
8. Filtru de sudură, nr. nuanță 13, SR 59013 T06-4006
8. Filtru de sudură, EN 3/10, SR 59005 T06-4007
8. Filtru de sudură, EN 3/11, SR 59006 T06-4008
8. Filtru de sudură, EN 4/5-13 R06-4508
8. Filtru de sudură, 4/9-13, SR 59007 T06-4009
9. Lentilă exterioară de protecție R06-4008
10. Lentilă interioară de protecție pentru lentile automate R06-4009
10. Lentilă interioară de protecție pentru R06-4508 R06-4509
11. Lentilă de corecție, dptr 1,0, SR 59014 T06-4010
11. Lentilă de corecție, dptr 1,5, SR 59015 T06-4011
11. Lentilă de corecție, dptr 2,0, SR 59016 T06-4012
11. Lentilă de corecție, dptr 2,5, SR 59017 T06-4013
12. Suport pentru filtrul de sudură R06-4306
13. Șurub R06-4305
14. Cagulă de protecție T06-4014
15. Șervețele de curățare SR 5226, cutie de 50 H09-0401

3. Utilizarea

3.1 Instalarea

Consultați și instrucțiunile de utilizare pentru ventilatorul SR 500/SR 700.

Filtrul de sudură

Montați un filtru de sudură. Consultați secțiunea 4.4.2 *Înlocuirea filtrului de sudură*.

Furtunul de respirat

Racordați furtunul de respirat așa cum se arată în Fig. 5.

3.2 Punerea echipamentului

Rețineți că echipamentul trebuie să fie întotdeauna alimentat cu aer înainte de a-l purta. Consultați instrucțiunile de utilizare pentru ventilatorul SR 500/SR 700.

- Ridicați viziera și puneți-vă masca pe față. Fig. 6.
- Dacă este necesar, ajustați hamul pentru cap; a se vedea Fig. 7.

Reglarea înălțimii.

A – cât de sus este poziționată pe cap masca de sudură.

Ajustarea unghiului dintre mască și hamul pentru cap.

B – unghiul față de mască.

Ajustarea distanței dintre mască și hamul pentru cap.
C – distanța față de mască.

Ajustarea lățimii hamului pentru cap.
D – ajustarea lățimii hamului pentru cap.

- Coborâți viziera, trăgând izolația pentru față în jos, sub bărbie. Fig. 8.
- Introduceți un deget între bărbie și izolația pentru față, apoi deplasați degetul de-a lungul suprafeței de contact a acesteia pentru a verifica dacă este fixată bine și confortabil pe față, Fig. 9. Ajustați gradul de confort al izolației pentru față cu ajutorul cordonului culisant, Fig. 10. Pentru confort optim, urechile pot fi poziționate atât în interiorul, cât și în exteriorul izolației pentru față.
- Verificați și ajustați furtunul de respirat, astfel încât acesta să se întindă de-a lungul spatelui dvs., fără a fi răsucit. Fig. 11.

3.3 Scoaterea echipamentului

Scoateți echipamentul doar după ce ați părăsit zona periculoasă.
Consultați și instrucțiunile de utilizare pentru ventilatorul SR 500/SR 700.

4. Întreținerea

Persoana responsabilă pentru curățarea și întreținerea echipamentului trebuie să fie instruită în mod corespunzător și să fie familiarizată cu lucrările de acest tip.

4.1 Curățarea

Servețelele de curățare Sundström SR 5226 sunt recomandate pentru îngrijire zilnică.

Dacă echipamentul este prea murdar, banda absorbantă poate fi spălată într-o soluție cu săpun delicat.

Dacă este necesar, pulverizați pe masca de sudură o soluție cu alcool etilic sau alcool izopropilic în concentrație de 70% pentru dezinfectare.

Ștergeți lentilele de protecție din plastic cu atenție, deoarece se pot zgâria cu ușurință.

Filtrele de sudură automate sunt foarte sensibile la umezeală. Utilizați doar o cârpă uscată pentru curățare.

REȚINEȚI! Nu utilizați niciodată solvenți pentru curățare.

4.2 Depozitarea

După curățare, depozitați echipamentul într-un loc uscat și curat, la temperatura camerei. Evitați expunerea directă la lumina soarelui.

4.3 Programul lucrărilor de întreținere

Cerințe minime recomandate referitoare la obiceiurile de întreținere, pentru a vă asigura că echipamentul va fi întotdeauna în bună stare de funcționare.

| | Înainte de utilizare | După utilizare | Anual |
|--|----------------------|----------------|-------|
| Inspecție vizuală | • | • | • |
| Curățare | | • | • |
| Schimbarea garniturii inelare a furtunului de respirat | | | • |

4.4 Înlocuirea componentelor

Utilizați întotdeauna piese de schimb originale Sundström. Nu modificați echipamentul. Utilizarea altor piese decât cele originale sau modificările aduse echipamentului pot reduce funcția de protecție și pot periclita aprobările primite de produs.

4.4.1 Înlocuirea lentilei exterioare de protecție

- Slăbiți șurubul din suportul filtrului de sudură. Fig. 12.
- Eliberați și îndepărtați suportul filtrului de sudură. Fig. 13.
- Eliberați și îndepărtați lentila exterioară de protecție. Fig. 14, 15.
- Montați noua lentilă exterioară de protecție. Fig. 16, 17.
- Montați suportul. Fig. 13.
- Strângeți șurubul. Fig. 18.

4.4.2 Înlocuirea filtrului de sudură

- Slăbiți șurubul din suportul filtrului de sudură. Fig. 12.
- Scoateți suportul filtrului de sudură. Fig. 13.
- Eliberați și îndepărtați filtrul de sudură. Fig. 19.
- Eliberați și îndepărtați lentila interioară de protecție. Fig. 20.
- Montați lentila interioară de protecție pe interiorul noului filtru de sudură. Fig. 21.
- Montați noul filtru de sudură. Fig. 22.
- Montați suportul. Fig. 13.
- Strângeți șurubul. Fig. 18.

4.4.3 Înlocuirea lentilei interioare de protecție

- Slăbiți șurubul din suportul filtrului de sudură. Fig. 12.
- Scoateți suportul filtrului de sudură. Fig. 13.
- Eliberați și îndepărtați filtrul de sudură. Fig. 19.
- Eliberați și îndepărtați lentila interioară de protecție. Fig. 20.
- Montați noua lentilă interioară de protecție pe interiorul filtrului de sudură. Fig. 21.
- Montați filtrul de sudură. Fig. 22.
- Montați suportul. Fig. 13.
- Strângeți șurubul. Fig. 18.

4.4.4 Înlocuirea lentilei de corecție

- Eliberați și îndepărtați lentila de corecție. Fig. 23.
- Montați noua lentilă de corecție pe interiorul filtrului de sudură. Fig. 24.

4.4.5 Înlocuirea benzii absorbante

- Scoateți banda absorbantă. Fig. 25.
- Montați banda absorbantă pe hamul pentru cap. Fig. 26 – 29.

4.4.6 Înlocuirea hamului pentru cap

- Îndepărtați hamul pentru cap de pe masca de sudură, scoțându-l din cele două puncte de fixare. Fig. 30.
- Montați o nouă bandă absorbantă; a se vedea 4.4.5 *Înlocuirea benzii absorbante*.
- Blocați cele două puncte de fixare ale hamului pentru cap. Fig. 31.
- Asigurați-vă că hamul pentru cap este prins în punctele de fixare pe masca de sudură.
- Ajustați hamul pentru cap conform instrucțiunilor din secțiunea 3.2 *Punerea echipamentului*.

4.4.7 Înlocuirea izolației pentru față

- Scoateți canalul de aer de pe hamul pentru cap. Fig. 32.
- Scoateți izolația pentru față.
- Montați noua izolație pentru față. Montați izolația pentru față pe canalul de aer. Fig. 33 – 34.
- Presați izolația pentru față în jurul măștii de sudură. Fig. 35 – 36.
- Prindeți clema de îmbinare pe îmbinarea izolației pentru față. Fig. 37.
- Prindeți canalul de aer pe hamul pentru cap. Fig. 38.

5. Specificații tehnice

Greutate

Greutatea este de aproximativ 790 g.

Филтру де судурă

Dimensiune 110 x 90 mm. Nuanțe de la EN 8 la EN 13.

Филтру де судурă, автомат

Dimensiune 110 x 90 mm. Nuanțe EN 3/10, EN 3/11 și EN 4/5 – 13. Alimentare cu energie solară.

Лентилă exterioră де protecție, PC

Dimensiune 110 x 90 mm.

Лентилă де corecție

Dimensiune: 108 x 51 mm. Dioptrii de 1,0, 1,5, 2,0 și 2,5.

Interval de temperatură

- Temperatură de depozitare: între -20 și +40 °C în condiții de umiditate relativă sub 90%.
- Temperatură de funcționare: între -10 și +55 °C în condiții de umiditate relativă sub 90%.

Durata de depozitare

Echipamentul are o perioadă de valabilitate de 5 ani de la data fabricației.



Umiditate relativă

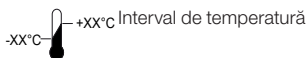

7. Avize

- SR 592 în combinație cu ventilatorul SR 500/SR 700: EN 12941:1998, clasa TH3.
- SR 592: EN 175, clasa -F.
-F = rezistență mecanică – protecție împotriva energiei cu impact scăzut.

Vizieră

Viziera este testată în conformitate cu EN 166:1995.

Marcat: AR 1 F

Cadru vizieră

Cadru vizierii este testat în conformitate cu EN 166:1995.

Marcat: AR EN 166 F

AR: Producător

1: clasa optică

F: energie cu impact scăzut

Avizul de tip conform Regulamentului (UE) 2016/425 privind echipamentele de protecție individuală a fost emis de Organismul de certificare notificat 0194. Consultați partea din spate a Instrucțiunilor de utilizare pentru detalii privind adresa.

Declarația de conformitate UE este disponibilă la www.srsafety.com

6. Legenda simbolurilor



Consultați instrucțiunile de utilizare



Ceasuri cu data, anul și luna

CE
0194

Avizat CE de INSPEC
International Limited

Сварочный щиток SR 592

RU

1. Общая информация
2. Детали
3. Использование
4. Техническое обслуживание
5. Технические характеристики
6. Условные обозначения
7. Сертификация

1. Общая информация

Применение респиратора должно быть составной частью программы защиты органов дыхания. Соответствующие рекомендации приведены в стандарте EN 529:2005. Этот стандарт освещает важные аспекты программы защиты органов дыхания, но не заменяет национальные или местные правила и нормы.

Если вы не уверены в вопросах выбора и обслуживания средств индивидуальной защиты органов дыхания (СИЗОД), обратитесь к руководству или свяжитесь с продавцом. Обращайтесь также в отдел технического обслуживания компании Sundström Safety AB.

1.1 Описание системы

Вместе с блоком принудительной вентиляции SR 500/SR 700 и одобренными фильтрами сварочные щитки SR 592 компании Sundström входят в состав системы средств для защиты органов дыхания компании Sundström, отвечающей требованиям стандартов EN 12941:1998 (рис. 1). Дыхательный шланг подсоединяется к блоку вентиляции, оснащенный фильтрами. Избыточное давление, создаваемое в лицевой части, предотвращает проникновение частиц и других загрязняющих веществ в дыхательную зону.

1.2 Применение

Это оборудование может использоваться вместо респираторов с фильтром во всех ситуациях, для которых они рекомендованы к применению. К таким ситуациям относятся, в частности, работы, выполняемые в течение длительного времени, в тяжелых условиях или при повышенных температурах. Сварочные щитки в комбинации с блоком вентиляции рассчитаны на защиту от вредных газов, радиации и брызг при сварке, кислородной резке, шлифовании и подобных работах.

При выборе лицевой части необходимо учитывать следующие факторы:

- типы загрязняющих веществ;
- концентрации;
- интенсивность работы;
- требования к средствам защиты помимо СИЗОД.

Анализ риска должен выполняться лицом, прошедшим соответствующее обучение и имеющим опыт в данной сфере.

1.3 Предупреждения и ограничения

Обратите внимание на возможность национальных различий в правилах применения средств защиты органов дыхания.

Не используйте оборудование:

- в условиях, представляющих непосредственную угрозу жизни и здоровью (среды IDLH);
- при высоком или аномальном содержании кислорода в окружающем воздухе;
- когда загрязняющие вещества неизвестны.

Не используйте оборудование:

- если блок вентиляции отключен. При возникновении такой нештатной ситуации оборудование лишается защитных функций. Помимо этого, возникает риск быстрого скопления углекислого газа в лицевой части, что может привести к снижению количества кислорода.
- если не обеспечивается герметичное прилегание лицевого уплотнителя к лицу. Лицевой уплотнитель должен плотно прилегать к лицу для создания давления, необходимого для поддержания нужной степени защиты. Наличие бороды или бакенбард у пользователя может усложнить соблюдение этого требования.
- если поврежден сварочный фильтр. Немедленно замените сварочный фильтр при обнаружении повреждения.
- не проверив, что сварочный фильтр имеет правильный номер затемнения для вашей работы.
- Если сварочный щиток оснащен линзой из закаленного минерального стекла, с внутренней стороны щитка за ней должна находиться защитная линза (деталь 8 в разделе 2.2 *Принадлежности/запасные части*).

Если маркировки на экране и на рамке экрана различаются, используйте меньшее значение.

Немедленно прекратите работу:

- если вы чувствуете, что дыхание затруднено;
- если вы чувствуете головокружение, тошноту или какое-либо иное физическое проявление;
- если вы чувствуете запах или вкус загрязняющих веществ.

Обратите внимание, что:

- оборудование не предназначено для эксплуатации во взрывоопасной атмосфере;
- при выполнении пользователем работ очень высокой интенсивности существует риск возникновения в устройстве отрицательного давления при вдохе, что может привести к нарушению герметичности лицевой части;
- если оборудование применяется в условиях высокой скорости ветра, коэффициент защиты может уменьшаться;
- запрещается поднимать и переносить оборудование, держась за соединительный шланг;
- у людей с чувствительной кожей контакт с материалами щитка может вызвать аллергические реакции;
- поврежденные или поцарапанные защитные линзы подлежат немедленной замене;
- сварочный щиток всегда должен быть оснащен защитной линзой наряду со сварочным фильтром;
- всегда должны соблюдаться правила пожарной безопасности.

Учтите, что дыхательный шланг может свернуться в петлю и зацепиться за окружающие предметы.

2. Детали

2.1 Проверка комплектности поставки

Проверьте оборудование на комплектность согласно упаковочному листу, а также убедитесь в отсутствии повреждений.

Упаковочный лист
(рис. 3).

1. Сварочный щиток
2. Дыхательный шланг
3. Руководство пользователя
4. Чистящая салфетка

2.2. Принадлежности/запасные части

(рис. 4)

| Позиция | Номер для заказа |
|---|------------------|
| 1. Сварочный щиток | R06-4412 |
| 2. Дыхательный шланг | R06-4401 |
| 3. Уплотнительное кольцо для дыхательного шланга со стороны блока принудительной вентиляции | R06-0202 |
| Уплотнительное кольцо для дыхательного шланга со стороны щитка | R06-4402 |
| 4. Лицевой уплотнитель | R06-4404 |
| 5. Наголовное крепление | R06-4403 |
| 6. Лента от пота, упаковка 5 шт. | R06-4405 |
| 7. Лента комфорта | R06-4510 |
| 8. Сварочный фильтр, номер затемнения 8, SR 59008 | T06-4001 |
| Сварочный фильтр, номер затемнения 9, SR 59009 | T06-4002 |
| Сварочный фильтр, номер затемнения 10, SR 59010 | T06-4003 |
| Сварочный фильтр, номер затемнения 11, SR 59011 | T06-4004 |
| Сварочный фильтр, номер затемнения 12, SR 59012 | T06-4005 |
| Сварочный фильтр, номер затемнения 13, SR 59013 | T06-4006 |
| Сварочный фильтр, EN 3/10, SR 59005 | T06-4007 |
| Сварочный фильтр, EN 3/11, SR 59006 | T06-4008 |
| Сварочный фильтр, EN 4/5-13 | R06-4508 |
| Сварочный фильтр, 4/9-13, SR 59007 | T06-4009 |
| 9. Внешняя защитная линза | R06-4008 |
| 10. Внутренняя защитная линза для автозатемняющейся линзы | R06-4009 |
| Внутренняя защитная линза для R06-4508 | R06-4509 |
| 11. Корректирующая линза, 1,0 дптр, SR 59014 | T06-4010 |
| Корректирующая линза, 1,5 дптр, SR 59015 | T06-4011 |
| Корректирующая линза, 2,0 дптр, SR 59016 | T06-4012 |
| Корректирующая линза, 2,5 дптр, SR 59017 | T06-4013 |
| 12. Запиратель для сварочного фильтра | R06-4306 |
| 13. Винт | R06-4305 |
| 14. Защитный капюшон | T06-4014 |
| 15. Чистящие салфетки SR 5226, коробка 50 шт. | H09-0401 |

3. Использование

3.1 Сборка оборудования

Ознакомьтесь также с руководством по использованию блока принудительной вентиляции SR 500/SR 700.

Сварочный фильтр

Установите сварочный фильтр. См. раздел 4.4.2 Замена сварочного фильтра.

Дыхательный шланг

Подсоедините дыхательный шланг, как показано на рис. 5.

3.2 Надевание

Обратите внимание, что подачу воздуха требуется включить до надевания СИЗОД. См. руководство по использованию блока принудительной вентиляции SR 500/SR 700.

- Поднимите экран и наденьте сварочный щиток (рис. 6).
- При необходимости отрегулируйте наголовное крепление (см. рис. 7).

Регулировка по высоте

A — насколько высоко сварочный щиток сидит на голове.

Регулировка угла между щитком и наголовным креплением.

B — угол по отношению к экрану.

Регулировка расстояния между щитком и наголовным креплением

C — расстояние до щитка.

Регулировка ширины наголовного крепления

D — регулировка ширины наголовного крепления.

- Опустите экран, потянув вниз за лицевой уплотнитель под подбородком (рис. 8).
- Вставьте палец между подбородком и лицевым уплотнителем и проведите им вдоль всей контактной поверхности уплотнителя, проверяя удобство подгонки и плотность прилегания щитка (рис. 9). Отрегулируйте удобство положения лицевого уплотнителя с помощью шнурка (рис. 10).
Для оптимального комфорта уши могут располагаться как внутри, так и снаружи лицевого уплотнителя.
- Проверьте и отрегулируйте дыхательный шланг таким образом, чтобы он проходил вдоль вашей спины и не перекручивался (рис. 11).

3.3 Снятие

Не снимайте оборудование, пока не выйдете из опасной зоны. Ознакомьтесь также с руководством по использованию блока принудительной вентиляции SR 500/SR 700.

4. Техническое обслуживание

Персонал, отвечающий за техобслуживание этого оборудования, должен пройти надлежащую подготовку и быть хорошо ознакомлен с работами такого типа.

4.1 Очистка

Для ежедневного ухода рекомендуется использовать чистящие салфетки Sundström SR 5226.

При более серьезном загрязнении оборудования можно промыть ленту от пота в слабом мыльном растворе.

При необходимости распылите на сварочный щиток 70-процентный раствор этанола или изопропанола для дезинфекции.

Пластиковые защитные линзы протирайте осторожно, поскольку они чувствительны к царапинам. Автоматические сварочные фильтры очень чувствительны к влаге.

Пользуйтесь только сухой тканью для полировки.

ПРИМЕЧАНИЕ. Не используйте для очистки растворитель.

4.2 Хранение

После очистки оборудование СИЗОД следует разместить на хранение в сухом и чистом месте при комнатной температуре. Не допускается попадание прямого солнечного света.

4.3 График технического обслуживания

Рекомендуемые минимальные требования к стандартным операциям технического обслуживания, осуществляемым в целях обеспечения постоянной эксплуатационной готовности оборудования:

| | Перед использованием | После использования | Ежегодно |
|---|----------------------|---------------------|----------|
| Визуальный осмотр | • | • | • |
| Очистка | | • | • |
| Замена уплотнительного кольца для дыхательного шланга | | | • |

4.4 Замена деталей

Используйте только оригинальные детали компании Sundström. Не вносите изменений в оборудование. Использование неоригинальных деталей и внесение модификаций могут ослабить защитную функцию СИЗОД и повлиять на действительность сертификации изделия.

4.4.1 Замена внешней защитной линзы

- Ослабьте винт в держателе для сварочного фильтра (рис. 12).
- Открепите и снимите держатель для сварочного фильтра (рис. 13).
- Открепите и снимите внешнюю защитную линзу (рис. 14, 15).
- Установите новую внешнюю защитную линзу (рис. 16, 17).
- Установите держатель (рис. 13).
- Затяните винт (рис. 18).

4.4.2 Замена сварочного фильтра

- Ослабьте винт в держателе для сварочного фильтра (рис. 12).
- Открепите держатель для сварочного фильтра (рис. 13).
- Открепите и снимите сварочный фильтр (рис. 19).
- Открепите и снимите все внутренние защитные линзы (рис. 20).
- Установите все внутренние защитные линзы с внутренней стороны нового сварочного фильтра (рис. 21).
- Установите новый сварочный фильтр (рис. 22).
- Установите держатель (рис. 13).
- Затяните винт (рис. 18).

4.4.3 Замена внутренней защитной линзы

- Ослабьте винт в держателе для сварочного фильтра (рис. 12).
- Открепите держатель для сварочного фильтра (рис. 13).
- Открепите и снимите сварочный фильтр (рис. 19).
- Открепите и снимите внутреннюю защитную линзу (рис. 20).
- Установите новую внутреннюю защитную линзу с внутренней стороны сварочного фильтра (рис. 21).
- Установите сварочный фильтр (рис. 22).
- Установите держатель (рис. 13).
- Затяните винт (рис. 18).

4.4.4 Замена корригирующей линзы

- Открепите и снимите корригирующую линзу (рис. 23).
- Установите новую корригирующую линзу с внутренней стороны сварочного фильтра (рис. 24).

4.4.5 Замена ленты от пота

- Снимите ленту от пота (рис. 25).
- Прикрепите ленту от пота к наголовному креплению (рис. 26–29).

4.4.6 Замена наголовного крепления

- Снимите наголовное крепление со сварочного щитка, освободив две крепежные точки (рис. 30).
- Установите новую ленту от пота, см. 4.4.5 Замена ленты от пота.
- Закрепите две крепежные точки наголовного крепления (рис. 31).
- Убедитесь, что наголовное крепление зафиксировано в крепежных точках сварочного щитка.
- Отрегулируйте наголовное крепление в соответствии с инструкциями в разделе 3.2 Надевание.

4.4.7 Замена лицевого уплотнителя

- Открепите воздухопровод от наголовного крепления (рис. 32).
- Извлеките лицевой уплотнитель.
- Установите новый лицевой уплотнитель. Прикрепите лицевой уплотнитель к воздухопроводу (рис. 33–34).
- Прижмите лицевой уплотнитель по периметру к сварочному щитку (рис. 35–36).
- Установите соединительный зажим на стык лицевого уплотнителя (рис. 37).
- Прикрепите воздухопровод к наголовному креплению (рис. 38).

5. Технические характеристики

Вес

Вес составляет приблизительно 790 г.

Сварочный фильтр

Размер 110 x 90 мм. Затемнение от EN 8 до EN 13.

Сварочный фильтр, автоматический

Размер 110 x 90 мм. Затемнение EN 3/10, EN 3/11 и EN 4/5 – 13. Питание от солнечных батарей.

Защитная линза внешняя, поликарбонатная

Размер 110 x 90 мм.

Корректирующая линза

Размер 108 x 51 мм. 1,0, 1,5, 2,0 и 2,5 диоптрии.

Температурный диапазон

- Температура хранения: от -20 до +40 °C при относительной влажности ниже 90 %.
- Рабочая температура: от -10 до +55 °C при относительной влажности ниже 90 %.

Срок хранения

Срок хранения оборудования составляет 5 лет с даты изготовления.

6. Условные обозначения



См. руководство по использованию



Символы даты (год и месяц)



Сертификация на соответствие требованиям CE выполнена компанией INSPEC International Limited



Относительная влажность



-XX°C — +XX°C Температурный диапазон

7. Сертификация

- SR 592 в сочетании с блоком принудительной вентиляции SR 500/SR 700: EN 12941:1998, класс TH3.
- SR 592: EN 175, класс F.
F = механическая прочность — слабая защита от ударов.

Экран

Экран прошел испытания согласно требованиям стандарта EN 166:1995.

Маркировка: AR 1 F

Рамка экрана

Рамка экрана прошла испытания согласно требованиям стандарта EN 166:1995.

Маркировка: AR EN 166 F

AR: Изготовитель

1: Оптический класс

F: низкая ударопрочность

Сертификат соответствия типового образца требованиям Регламента ЕС по СИЗ 2016/425 выдан регистрирующей организацией 0194. Адрес организации указан на обороте этого руководства пользователя.

Декларация соответствия ЕС доступна на сайте www.srsafety.com

1. Všeobecné informácie
2. Diely
3. Použitie
4. Údržba
5. Technické parametre
6. Kľúč k symbolom
7. Schválenie

1. Všeobecné informácie

V rámci programu na ochranu dýchacích ciest sa musí používať respirátor. Ďalšie informácie nájdete v norme EN 529:2005. Usmernenia v týchto normách zdôrazňujú dôležité aspekty programu zariadení na ochranu dýchacích ciest, ale nenahradzajú štátne a miestne predpisy.

V prípade pochybností pri výbere a starostlivosti o ochranné prostriedky sa poraďte so svojim nadriadeným alebo sa obráťte na predajné miesto. Radi vás privítame aj v našom oddelení technických služieb spoločnosti Sundström Safety AB.

1.1 Opis systému

Zváračské štíty Sundström SR 592 sú spolu s jednotkou ventilátora SR 500/SR 700 a schválenými filtrami zahrnuté do systému zariadenia na ochranu dýchacích ciest s podporou ventilátora Sundström v súlade s požiadavkami normy EN 12941:1998 (Obr. 1). Dýchacia hadica musí byť pripojená k jednotke ventilátora s nainštalovanými filtrami. Tlak generovaný vo vrchnej ochrane hlavy, ktorý je vyšší ako atmosférický tlak, bráni časticiam a iným znečisťujúcim látkam preniknúť do zóny dýchania.

1.2 Použitie

Zariadenie sa môže použiť ako alternatíva k filtračným respirátorom vo všetkých situáciách, pri ktorých sa odporúča ich použitie. Platí to predovšetkým pri ťažkej fyzickej alebo dlhodobej práci, prípadne pri práci v teplem prostredí. Zváračský štít v kombinácii s ventilátorom je špeciálne navrhnutý na ochranu pred škodlivými plynmi, žiarením a žeravými časticami vytváranými počas zvarovania, rezania plameňom, brúsenia a podobných prác. Pri výbere vrchnej ochrany hlavy sa musia brať do úvahy niektoré z nasledujúcich faktorov:

- Typy znečisťujúcich látok
- Koncentrácie
- Intenzita práce
- Požiadavky na ochranu okrem zariadenia na ochranu dýchacích ciest.

Analýzu rizík by mala vykonať osoba, ktorá absolvovala vhodné školenie a má skúsenosti v danej oblasti.

1.3 Varovania/obmedzenia

Upozorňujeme, že v súvislosti s používaním ochranných prostriedkov dýchacích ciest môžu v rôznych krajinách platiť rôzne predpisy.

Ochranný prostriedok nepoužívajte v prostredí:

- ktoré bezprostredne ohrozuje život a zdravie človeka (IDLH),
- v ktorom je okolité ovzdušie obohatené kyslíkom alebo nemá normálnu hladinu kyslíka,
- v ktorom sú znečisťujúce látky neznáme.

Ochranný prostriedok nepoužívajte:

- ak nie je v prevádzke ventilátor. V takejto nezvyčajnej situácii ochranný prostriedok neposkytuje žiadnu ochranu. Okrem toho hrozí riziko rýchleho nahromadenia oxidu uhličitého vo vrchnej ochrane hlavy, čo môže viesť k nedostatku kyslíka.
- bez utesnenia medzi vrchnou ochranou hlavy a tvárou. Tvárové tesnenie musí byť v tesnom kontakte s tvárou, aby sa vytvoril tlak potrebný na vytvorenie správneho faktora ochrany. Utesnenie môže byť sťažené, ak používateľ nosí bradu alebo bokombrady.
- ak je poškodený zváračský filter. Ak je zváračský filter poškodený, okamžite ho vymeňte.
- bez skontrolovania toho, či má zváračský filter správne číslo podľa stupnice pre danú prácu.
- ak je zváračský štít vybavený šošovkou z tvrdého minerálneho skla, ochranná šošovka (položka 8 v časti 2.2 *Príslušenstvo/náhradné diely*) by mala byť upevnená na vnútornej strane šošovky z tvrdého minerálneho skla.

Ak sa označenia na priezore a ráme priezoru líšia, platí najnižšia hodnota.

Okamžite prerušte prácu:

- ak zistíte, že máte ťažkosti s dýchaním,
- ak pociťujete závrat, nevoľnosť alebo akékoľvek iné badateľné fyzické účinky,
- ak cítite zápach alebo chuť znečisťujúcich látok.

Všimnite si nasledujúce body:

- Toto zariadenie nie je schválené na používanie vo výbušnom prostredí.
- Ak je používateľ vystavený veľmi vysokej intenzite práce, v zariadení môže dochádzať k podtlaku počas fázy nádychu, čo môže predstavovať riziko vniknutia znečisťujúcich látok do vrchnej ochrany hlavy.
- Môže sa znížiť faktor ochrany, ak sa zariadenie používa v prostredí, kde sa môže vyskytovať vietor s vysokou rýchlosťou.
- Zariadenie sa nesmie zdvíhať ani nosiť za dýchaciu hadicu.
- Materiály prichádzajúce do kontaktu s pokožkou používateľa môžu u citlivých ľudí vyvolať alergické reakcie.
- Poškodené alebo poškrábané ochranné šošovky sa musia okamžite vymeniť.
- Zváračský štít musí byť okrem zváračského filtra vždy vybavený aj ochrannou šošovkou.
- Vždy je potrebné dodržiavať predpisy týkajúce sa požiarnej bezpečnosti.

Uvedomte si, že dýchacia hadica môže vytvoriť slučku a zachytiť sa o predmety v okolí.

2. Diely

2.1 Kontrola pri dodaní

Podľa zoznamu balenia skontrolujte, či je zariadenie kompletné a nie je poškodené.

Zoznam balenia

Obr. 3

1. Zváračský štít
2. Dýchacia hadica
3. Návod na používanie
4. Čistiaca utierka

2.2 Príslušenstvo/náhradné diely

Obr. 4

| Položka | Objednávacie číslo |
|--|--------------------|
| 1. Zváračský štít | H06-4412 |
| 2. Dýchacia hadica | R06-4401 |
| 3. Tesniaci krúžok na dýchaciu hadicu, oproti jednotke ventilátora | R06-0202 |
| Tesniaci krúžok na dýchaciu hadicu, oproti štítu | R06-4402 |
| 4. Tvárové tesnenie | R06-4404 |
| 5. Hlavový postroj | R06-4403 |
| 6. Pás na zachytávanie potu, balenie po 5 ks | R06-4405 |
| 7. Pohodlný pás | R06-4510 |
| 8. Zváračský filter, odtieň č. 8, SR 59008 | T06-4001 |
| Zváračský filter, odtieň č. 9, SR 59009 | T06-4002 |
| Zváračský filter, odtieň č. 10, SR 59010 | T06-4003 |
| Zváračský filter, odtieň č. 11, SR 59011 | T06-4004 |
| Zváračský filter, odtieň č. 12, SR 59012 | T06-4005 |
| Zváračský filter, odtieň č. 13, SR 59013 | T06-4006 |
| Zváračský filter, EN 3/10, SR 59005 | T06-4007 |
| Zváračský filter, EN 3/11, SR 59006 | T06-4008 |
| Zváračský filter, EN 4/5-13 | R06-4508 |
| Zváračský filter, 4/9-13, SR 59007 | T06-4009 |
| 9. Vonkajšia ochranná šošovka | R06-4008 |
| 10. Vnútroštitová ochranná šošovka určená pre automatické šošovky | R06-4009 |
| Vnútroštitová ochranná šošovka určená pre R06-4508 | R06-4509 |
| 11. Dioptrická šošovka, 1,0 dioptrie, SR 59014 | T06-4010 |
| Dioptrická šošovka, 1,5 dioptrie, SR 59015 | T06-4011 |
| Dioptrická šošovka, 2,0 dioptrie, SR 59016 | T06-4012 |
| Dioptrická šošovka, 2,5 dioptrie, SR 59017 | T06-4013 |
| 12. Držiak zváračského filtra | R06-4306 |
| 13. Skrutka | R06-4305 |
| 14. Ochranná kukla | T06-4014 |
| 15. Čistiace utierky SR 5226, 50 ks v škatuli | H09-0401 |

3. Použitie

3.1 Inštalácia

Pozrite si aj návod na používanie jednotky ventilátora SR 500/ SR 700.

Zváračský filter

Namontujte zváračský filter. Pozrite si časť 4.4.2 *Výmena zváračského filtra*.

Dýchacia hadica

Prípojte dýchaciu hadicu podľa obr. 5.

3.2 Nasadenie

Uvedomte si, že zariadenie musí mať pred nasadením prívod vzduchu. Pozrite si návod na používanie pre jednotku ventilátora SR 500/SR 700.

- Zdvihnite priezor a nasadte si zváračský štít. Obr. 6.
- V prípade potreby nastavte hlavový postroj, pozrite si obr. 7.

Nastavenie výšky.

A – výška umiestnenia zváračského štítu na hlavu.

Nastavenie uhla medzi štítom a hlavovým postrojom.

B – uhol so štítom.

Úprava priestoru medzi štítom a hlavovým postrojom.

C – priestor po štít.

Nastavenie šírky hlavového postroja.

D – nastavenie šírky hlavového postroja.

- Spusťte jednotku priezoru potiahnutím tvárového tesnenia nadol pod bradu. Obr. 8.
- Vložte prst medzi bradu a tvárové tesnenie a prejdite prstom po celom obvode kontaktnej plochy tvárového tesnenia na skontrolovanie, že je dosiahnuté tesné a pohodlné utesnenie medzi tesniacou plochou a tvárou, obr. 9. Nastavte pohodlné utesnenie tváre pomocou popruhov, obrázok 10.
Pre optimálne pohodlie je možné uši umiestniť vnútri aj mimo tvárového tesnenia.
- Skontrolujte, či dýchacia hadica vedie pozdĺž chrbta a nie je prekrútená, a v prípade potreby upravte. Obr. 11.

3.3 Snímanie

Ochranný prostriedok si nesnímajte, kým sa nenachádzate mimo nebezpečnej oblasti.

Pozrite si aj návod na používanie jednotky ventilátora SR 500/ SR 700.

4. Údržba

Osoba zodpovedná za čistenie a údržbu zariadenia musí byť riadne vyškolená a oboznámená s týmto typom práce.

4.1 Čistenie

Na každodennú starostlivosť odporúčame používať čistiace utierky Sundström SR 5226.

Ak je pomôcka veľmi znečistená, môže sa pás na zachytávanie potu opraviť v jemnom mydlovom roztoku.

V prípade potreby postriekajte zváračský štít 70 % roztokom etanolu alebo izopropanolu na dezinfekciu.

Opatrne poutierajte plastové ochranné šošovky, pretože sú náchylné na poškrabanie.

Automatické zváračské filtre sú veľmi citlivé na vlhkosť.

Používajte iba suchú leštiacu handričku.

POZOR! Na čistenie nikdy nepoužívajte rozpúšťadlá.

4.2 Skladovanie

Po vyčistení uskladnite zariadenie na suchom a čistom mieste pri izbovej teplote. Zabráňte pôsobeniu priameho slnečného žiarenia.

4.3 Plán údržby

Dodržiavajte odporúčané minimálne požiadavky na bežnú údržbu tak, aby bola vždy zabezpečená prevádzkyschopnosť zariadenia.

| | Pred použitím | Po použití | Ročne |
|--|---------------|------------|-------|
| Vizuálna kontrola | • | • | • |
| Čistenie | | • | • |
| Výmena tesniaceho krúžka pre dýchaciu hadicu | | | • |

4.4 Výmena dielov

Vždy používajte originálne náhradné diely od spoločnosti Sundström. Zariadenie neupravujte. Používanie iných ako originálnych dielov alebo úpravy zariadenia môžu znížiť ochrannú funkciu a môžu predstavovať riziko zrušenia schválení udelených tomuto produktu.

4.4.1 Výmena vonkajšej ochrannej šošovky

- Uvoľnite skrutku v držiaku na zväračský filter. Obr. 12.
- Uvoľnite a odstráňte držiak na zväračský filter. Obr. 13.
- Uvoľnite a odstráňte vonkajšiu ochrannú šošovku. Obr. 14, 15.
- Nainštalujte novú vonkajšiu ochrannú šošovku. Obr. 16, 17.
- Nainštalujte držiak. Obr. 13.
- Dotiahnite skrutku. Obr. 18.

4.4.2 Výmena zväračského filtra

- Uvoľnite skrutku v držiaku na zväračský filter. Obr. 12.
- Uvoľnite držiak na zväračský filter. Obr. 13.
- Uvoľnite a odstráňte zväračský filter. Obr. 19.
- Uvoľnite a odstráňte všetky vnútorné ochranné šošovky. Obr. 20.
- Namontujte všetky vnútorné ochranné šošovky do vnútra nového zväračského filtra. Obr. 21.
- Namontujte nový zväračský filter. Obr. 22.
- Nainštalujte držiak. Obr. 13.
- Dotiahnite skrutku. Obr. 18.

4.4.3 Výmena vnútornej ochrannej šošovky

- Uvoľnite skrutku v držiaku na zväračský filter. Obr. 12.
- Uvoľnite držiak na zväračský filter. Obr. 13.
- Uvoľnite a odstráňte zväračský filter. Obr. 19.
- Uvoľnite a odstráňte vnútornú ochrannú šošovku. Obr. 20.
- Namontujte novú vnútornú ochrannú šošovku do vnútra zväračského filtra. Obr. 21.
- Namontujte zväračský filter. Obr. 22.
- Nainštalujte držiak. Obr. 13.
- Dotiahnite skrutku. Obr. 18.

4.4.4 Výmena dioptrickej šošovky

- Uvoľnite a odstráňte dioptrickú šošovku. Obr. 23.
- Namontujte novú dioptrickú šošovku do vnútra zväračského filtra. Obr. 24.

4.4.5 Výmena pásu na zachytávanie potu

- Vyberte pás na zachytávanie potu. Obr. 25.
- Nasadte pás na zachytávanie potu na hlavový postroj. Obr. 26 – 29.

4.4.6 Výmena hlavového postroja

- Odpojte hlavový postroj od zväračského štítu uvoľnením dvoch fixačných bodov. Obr. 30.
- Nasadte nový pás na zachytávanie potu, pozrite si časť 4.4.5 *Výmena pásu na zachytávanie potu*.
- Zaisťte dva fixačné body hlavového postroja. Obr. 31.
- Skontrolujte, či je hlavový postroj zaistený vo fixačných bodoch zväračského štítu.
- Upravte hlavový postroj podľa pokynov v časti 3.2 *Nasadenie*.

4.4.7 Výmena tvárového tesnenia

- Uvoľnite vzduchový kanál z hlavového postroja. Obr. 32.
- Odstráňte tvárové tesnenie.
- Nasadte nové tvárové tesnenie. Namontujte tvárové tesnenie na vzduchový kanál. Obr. 33 – 34.
- Zatláčte tvárové tesnenie okolo zväračského štítu. Obr. 35 – 36.
- Upevnite svorku k spoju tvárového tesnenia. Obr. 37.
- Pripojte vzduchový kanál k hlavovému postroju. Obr. 38.

5. Technické parametre

Hmotnosť

Hmotnosť je približne 790 g.

Zväračský filter

Veľkosť 110 x 90 mm. Odtieň EN 8 až EN 13.

Zväračský filter, automatický

Veľkosť 110 x 90 mm. Odtieň EN 3/10, EN 3/11 a EN 4/5 – 13. Napájané solárnymi článkami.

Vonkajšia ochranná šošovka, PC

Veľkosť 110 x 90 mm.

Dioptrická šošovka

Veľkosť: 108 x 51 mm. 1,0, 1,5, 2,0 a 2,5 dioptrií.



Teplotný rozsah

- Skladovacia teplota: od -20 do +40 °C pri relatívnej vlhkosti menej ako 90 %.
- Prevádzková teplota: od -10 do +55 °C pri relatívnej vlhkosti menej ako 90 %.

Skladovateľnosť

Zariadenie má skladovateľnosť 5 rokov od dátumu výroby.

6. Kľúč k symbolom

 Pozrite si návod na používanie
 Hodiny s dátumom, rok a mesiac

 Schválenie CE od spoločnosti INSPEC International Limited

 <xx% RH Relatívna vlhkosť

 +xx°C Teplotný rozsah

7. Schválenie

- SR 592 v kombinácii s jednotkou ventilátora SR 500/SR 700: EN 12941:1998, trieda TH3.
- SR 592: EN 175 do triedy -F.
-F = mechanická pevnosť – ochrana pred nárazmi s nízkou energiou.

Priezor

Priezor je testovaný podľa normy EN 166:1995. Označené: AR 1 F

Rám priezoru

Rám priezoru je schválený v súlade s normou EN 166:1995. Označené: AR EN 166 F

AR: Výrobca

1: optická trieda

F: náraz s nízkou energiou

Typové schválenie podľa nariadenia (EÚ) 2016/425 o OOP vydal notifikovaný orgán 0194. Adresu nájdete na zadnej strane návodu na používanie.

Vyhlasenie o zhode EÚ je k dispozícii na stránke www.srsafety.com

1. Splošne informacije
2. Deli
3. Uporaba
4. Vzdrževanje
5. Tehnične specifikacije
6. Legenda simbolov
7. Odobritev

1. Splošne informacije

Uporaba respiratorja mora biti del dihalnega zaščitnega programa. Če želite izvedeti več, glejte standard EN 529:2005. Ti standardi vsebujejo smernice in poudarjajo pomembne vidike programov dihalnih zaščitnih sistemov, vendar ne nadomeščajo državnih ali lokalnih predpisov.

Če niste prepričani, ali sta izbira opreme in skrb zanjo pravilni, se posvetujte s svojim nadrejenim ali se obrnite na prodajalca. Lahko se obrnete tudi na oddelek za tehnično podporo podjetja Sundström Safety AB.

1.1 Opis sistema

Sundströmov ščit za varjenje SR 592 skupaj z ventilatorsko enoto SR 500/SR 700 in odobrenimi filtri sestavlja Sundströmov dihalni zaščitni sistem z ventilacijo, skladen s standardom EN 12941:1998 (slika 1). Dihalna cev mora biti priključena na ventilatorsko enoto, opremljeno s filtri. Nadtlak, ki se ustvarja v pokrivalu za glavo, preprečuje delcem in drugim nečistočam iz okolice dostop v dihalno območje.

1.2 Uporaba

Oprema se lahko uporablja kot alternativa filtrirnim respiratorjem v vseh primerih, kjer je njihova uporaba priporočena. To se še posebej nanaša na težavne in dolgotrajne delovne postopke in delo v pogojih povišane temperature. Ščit za varjenje v kombinaciji z ventilatorjem je zasnovan posebej za zaščito pred škodljivimi plini, sevanjem in obrizgi med varjenjem, plamenskimi rezanjem, brušenjem ter podobnimi opravili.

Pri izbiri pokrivala za glavo upoštevajte naslednje dejavnike:

- vrste onesnaževal,
 - koncentracije,
 - intenzivnost dela,
 - dodatne zaščitne zahteve poleg opreme za zaščito dihal.
- Oceno tveganja mora izvesti oseba, ki je ustrezno usposobljena in izkušena na danem področju.

1.3 Opozorila/omejitve

Predpisi glede uporabe opreme za zaščito dihal se lahko med državami razlikujejo.

Opreme ne uporabljajte v naslednjih okoljih:

- v okoljih, ki predstavljajo neposredno nevarnost za življenje in zdravje (IDLH);
- če je okoliški zrak obogaten s kisikom ali nima običajne vsebnosti kisika;
- če onesnaževala niso znana.

Opreme ne uporabljajte:

- če ventilatorska enota ne deluje. V tovrstnih neobičajnih okoliščinah oprema ne omogoča nobene zaščite. Poleg tega se v pokrivalu za glavo nabira ogljikov dioksid, kar povzroči pomanjkanje kisika.

- če obrazno tesnilo med naglavnim delom in obrazom ni dobro zatesnjeno. Če se tesnilo za obraz popolnoma ne prilega obrazu, se ne bo ustvaril primeren tlak in oprema ne bo zagotavljala primerne zaščite. Tesnjenje je lahko vprašljivo, če uporabnik nosi brado ali zalizce.
- če je varilni filter poškodovan. Nemudoma zamenjajte varilni filter, če opazite, da je poškodovan.
- brez preverjanja, ali ima varilni filter ustrezno številko zatemnitve za vaše delo.
- Če je ščit za varjenje opremljen s trdo lečo iz mineralnega stekla (artikel 8 v 2.2 *Dodatna oprema/hadomestni deli*), je treba na notranjo stran namestiti zaščitno lečo.

Če se ne ujemajo označbe na vizirju in okvirju vizirja, upoštevajte najnižje označbe.

Takoj prekinite delo:

- če opazite, da težko dihate;
- če občutite omotico, slabost ali opazite kateri koli drug fizični učinek;
- če vohate ali okušate onesnaževala.

Upoštevajte naslednje:

- oprema ni odobrena za uporabo v eksplozivnem okolju;
- če je intenzivnost dela uporabnika zelo velika, lahko v napravi med fazo vdihovanja nastane podtlak, pri čemer je tveganje prodiranja v naglavni del večje;
- faktor zaščite se lahko zmanjša, če opremo uporabljate v okolju z močnim vetrom;
- dihalne cevi nikoli ne uporabljajte za dvigovanje ali prenašanje opreme;
- materiali, ki pridejo v stik s kožo uporabnika, lahko povzročijo alergične reakcije, če je uporabnik občutljiv;
- poškodovano ali opraskano zaščitno lečo je treba nemudoma zamenjati;
- poleg varilnega filtra mora biti ščit za varjenje opremljen tudi z zaščitnimi lečami;
- upoštevajte predpise o požarni varnosti.

Bodite pozorni, saj se lahko dihalna cevka zaplete v predmete v okolici.

2. Deli

2.1 Pregled ob dostavi

Preverite, ali so priloženi vsi deli opreme, navedeni na seznamu vsebine embalaže, in ali so nepoškodovani.

Vsebina embalaže

Slika 3

1. Ščit za varjenje
2. Dihalna cev
3. Navodila za uporabo
4. Čistilna krpa

2.2 Dodatna oprema/nadomestni deli

Slika 4

Artikel

1. Ščit za varjenje
2. Dihalna cev
3. Tesnilni obroč za dihalno cev, ob ventilatorski enoti

Št. dela

- H06-4412
R06-4401
R06-0202

- Tesnilni obroč za dihalno cev, ob ščit
4. Obrazno tesnilo
 5. Naglavni jermen
 6. Trak proti potjenju, 5 v paketu
 7. Trak za udobje
 8. Varilni filter, št. zatemnitve 8, SR 59008
Varilni filter, št. zatemnitve 9, SR 59009
Varilni filter, št. zatemnitve 10, SR 59010
Varilni filter, št. zatemnitve 11, SR 59011
Varilni filter, št. zatemnitve 12, SR 59012
Varilni filter, št. zatemnitve 13, SR 59013
Varilni filter, EN 3/10, SR 59005
Varilni filter, EN 3/11, SR 59006
Varilni filter, EN 4/5-13
Varilni filter, 4/9-13, SR 59007
 9. Zunanja zaščitna leča
 10. Notranja zaščitna leča za samodejno lečo
Notranja zaščitna leča za R06-4508
 11. Korekcijska leča, dioptrija 1,0, SR 59014
Korekcijska leča, dioptrija 1,5, SR 59015
Korekcijska leča, dioptrija 2,0, SR 59016
Korekcijska leča, dioptrija 2,5, SR 59017
 12. Držalo varilnega filtra
 13. Vijak
 14. Zaščitno pokrivalo
 15. Čistilni robčki SR 5226, 50 v paketu

- R06-4402
R06-4404
R06-4403
R06-4405
R06-4510
T06-4001
T06-4002
T06-4003
T06-4004
T06-4005
T06-4006
T06-4007
T06-4008
T06-4508
T06-4009
R06-4008
R06-4509
R06-4509
T06-4010
T06-4011
T06-4012
T06-4013
R06-4306
R06-4305
T06-4014
H09-0401

ali se pravilno in udobno prilega na obraz, slika 9. Prilagodite si obrazno tesnilo s pomočjo vrvice, slika 10. Za večje udobje so lahko ušesa znotraj ali zunaj obraznega tesnila.

- Prepričajte se, da dihalna cev poteka nemoteno ob hrbtu in da ni zvita, sicer jo popravite. Slika 11.

3.3 Snemanje

Ne odstranjujte opreme, dokler niste zunaj nevarnega območja. Glejte tudi navodila za uporabo ventilatorske enote SR 500/ SR 700.

4. Vzdrževanje

Oseba, odgovorna za čiščenje in vzdrževanje opreme, mora biti ustrezno usposobljena in seznanjena s tovrstnim delom.

4.1 Čiščenje

Za vsakodnevno nego je priporočena uporaba čistilnih krp Sundström SR 5226.

Če je oprema zelo umazana, lahko trak proti potjenju operete z blago milnico.

Po potrebi poškrpite in razkužite ščit za varjenje s 70-odstotnim etanolom ali raztopino izopropanola.

Plastično zaščitno lečo čistite pazljivo, ker je občutljiva na praske. Avtomatski varilni filtri so zelo občutljivi na vlago.

Uporabljajte samo suho krpo za čiščenje.

OPOMBA! Za čiščenje nikoli ne uporabljajte topil.

4.2 Shranjevanje

Po čiščenju hranite opremo na suhem in čistem mestu pri sobni temperaturi. Opreme ne izpostavljajte neposredni sončni svetlobi.

4.3 Urnik vzdrževanja

Upoštevajte priporočene najmanjše zahteve glede rutinskega vzdrževanja, da bo oprema zanesljivo vedno v ustreznem stanju.

| | Pred uporabo | Po uporabi | Letno |
|--|--------------|------------|-------|
| Vizualni pregled | • | • | • |
| Čiščenje | | • | • |
| Zamenjava tesnilnega obroča za dihalno cev | | | • |

3. Uporaba

3.1 Namestitve

Glejte tudi navodila za uporabo ventilatorske enote SR 500/ SR 700.

Varilni filter

Namestite varilni filter. Glejte poglavje 4.4.2 Zamenjava varilnega filtra.

Dihalna cev

Priključite dihalno cev, kot je prikazano na sliki 5.

3.2 Nadetje

Upoštevajte, da mora imeti oprema pred vklopom vedno omogočen dovod zraka. Glej navodila za uporabo ventilatorske enote SR 500/SR 700.

- Dvignite vizir in si namestite ščit za varjenje. Slika 6.
- Po potrebi prilagodite naglavni jermen, glejte sliko 7.

Prilagoditev višine

A – kako visoko na glavi je nameščen ščit za varjenje.

Prilagoditev kota med ščitom in naglavnim jermenom

B – kot na ščit.

Prilagoditev prostora med ščitom in naglavnim jermenom

C – prostor do ščita.

Prilagoditev širine naglavnega jermena

D – prilagajanje širine naglavnega jermena.

- Spustite vizir s potegom obraznega tesnila pod brado. Slika 8.
- Vstavite prst med brado in obrazno tesnilo in ga povlecite čez celotno stično površino obraznega tesnila, da preverite,

4.4 Nadomestni deli

Vedno uporabljajte originalne dele podjetja Sundström. Opreme ne spreminjajte. Če uporabljate neoriginalne dele ali spreminjate opremo, lahko s tem zmanjšate zaščitno funkcijo in ogrozite veljavnost odobritev, ki jih je prejel izdelek.

4.4.1 Zamenjava zunanje zaščitne leče

- Odvijte vijak na držalu varilnega filtra. Slika 12.
- Sprostite in snemite držalo varilnega filtra. Slika 13.
- Sprostite in odstranite zunanjo zaščitno lečo. Sliki 14 in 15.
- Namestite novo zunanjo zaščitno lečo. Sliki 16 in 17.
- Namestite držalo. Slika 13.
- Zategnite vijak. Slika 18.

4.4.2 Zamenjava varilnega filtra

- Odvijte vijak na držalu varilnega filtra. Slika 12.
- Sprostite držalo varilnega filtra. Slika 13.
- Sprostite in snemite varilni filter. Slika 19.
- Sprostite in odstranite vse notranje zaščitne leče. Slika 20.
- Namestite vse notranje zaščitne leče na notranjo stran novega varilnega filtra. Slika 21.
- Namestite nov varilni filter. Slika 22.
- Namestite držalo. Slika 13.
- Zategnite vijak. Slika 18.

4.4.3 Zamenjava notranje zaščitne leče

- Odvijte vijak na držalu varilnega filtra. Slika 12.
- Sprostite držalo varilnega filtra. Slika 13.
- Sprostite in snemite varilni filter. Slika 19.
- Sprostite in odstranite notranjo zaščitno lečo. Slika 20.
- Namestite novo notranjo zaščitno lečo na notranjo stran varilnega filtra. Slika 21.
- Namestite varilni filter. Slika 22.
- Namestite držalo. Slika 13.
- Zategnite vijak. Slika 18.

4.4.4 Zamenjava korekcijske leče

- Sprostite in odstranite korekcijsko lečo. Slika 23.
- Namestite novo korekcijsko lečo na notranjo stran varilnega filtra. Slika 24.

4.4.5 Zamenjava traka proti potenju

- Odstranite trak proti potenju. Slika 25.
- Namestite trak proti potenju na naglavni jermen. Slike 26–29.

4.4.6 Zamenjava naglavnega jermena

- Snemite naglavni jermen s ščita za varjenje tako, da sprostite njegovi točki pritrditve. Slika 30.
- Namestite nov trak proti potenju, glejte 4.4.5 *Zamenjava traku proti potenju*.
- Pritrdite točki pritrditve naglavnega jermena. Slika 31.
- Preverite, ali je naglavni jermen zaskočen v točkah pritrditve na ščitu za varjenje.
- Naglavni jermen prilagodite skladno z navodili v poglavju 3.2 *Nadetje*.

4.4.7 Zamenjava obraznega tesnila

- Sprostite zračni kanal za naglavnega jermena. Slika 32.
- Odstranite obrazno tesnilo.
- Namestite novo obrazno tesnilo. Namestite obrazno tesnilo na zračni kanal. Sliki 33 in 34.
- Pritisnite obrazno tesnilo okoli ščita za varjenje. Sliki 35 in 36.
- Pritrdite vpenjalno spojko na spoj obraznega tesnila. Slika 37.
- Pritrdite zračni kanal na naglavni jermen. Slika 38.

5. Tehnične specifikacije

Teža

Teža je približno 790 g.

Varilni filter

Velikost 110 x 90 mm. Zatemnitev EN 8 do EN 13.

Varilni filter, avtomatski

Velikost 110 x 90 mm. Zatemnitev EN 3/10, EN 3/11 in EN 4/5 – 13. Pogon na sončne celice.

Zunanja zaščitna leča, PC

Velikost 110 x 90 mm.

Leča za korekcijo

Velikost: 108 x 51 mm. Dioptrije 1,0, 1,5, 2,0 in 2,5.

Temperaturno območje

- Temperatura shranjevanja: od –20 do +40 °C pri relativni vlažnosti, nižji od 90 %.
- Delovna temperatura: od –10 do 55 °C pri relativni vlažnosti, nižji od 90 %.

Rok uporabnosti

Rok uporabnosti opreme je 5 let od datuma proizvodnje.

6. Legenda simbolov



Glejte navodila za uporabo



Datumske ure, leto in mesec



Oznaka CE, ki jo je odobril INSPEC International Limited



Relativna vlažnost



-xx°C – +xx°C Temperaturno območje

7. Odobritev

- SR 592 v kombinaciji z ventilatorsko enoto SR 500/SR 700: EN 12941:1998, razred TH3.
- SR 592: EN 175 do razreda -F.
-F = mehanska trdnost – zaščita pred delci majhne moči.

Vizir

Vizir je testiran v skladu s standardom EN 166:1995.

Oznaka: AR 1 F

Okvir vizirja

Okvir vizirja je testiran v skladu s standardom EN 166:1995.

Oznaka: AR EN 166 F

AR: Proizvajalec

1: optični razred

F: za delce nizke energije

Potrdilo o odobritvi tipa v skladu z Uredbo (EU) 2016/425 o osebni varovalni opremi je izdal priglašeni organ 0194. Naslov najdete na zadnji strani navodil za uporabo.

Izjava EU o skladnosti je na voljo na spletnem mestu www.srsafety.com

1. Allmän information
2. Komponenter
3. Användning
4. Underhåll
5. Teknisk specifikation
6. Symbolförklaringar
7. Godkännande

1. Allmän information

Användning av andningsskydd skall vara en del av ett andningsskyddsprogram. För vägledning se EN 529:2005. Informationen i denna standard ger upplysning om viktiga aspekter i ett andningsskyddsprogram, men den ersätter inte nationella eller lokala föreskrifter.

Om du känner dig osäker vid val och skötsel av utrustningen rådgör med arbetsledningen eller kontakta inköpsstället. Du är också välkommen att kontakta Sundström Safety AB, Teknisk Support.

1.1 Systembeskrivning

Sundströms svetskärm SR 592 ingår tillsammans med den batteridrivna fläkten SR 500 eller SR 700 i Sundströms fläktassisterade andningsskyddssystem enligt EN 12941:1998 (Fig. 1). Andningsslangen ansluts till den filterförsedda fläkten. Övertrycket som bildas i ansiktsdelen förhindrar partiklar och andra föroreningar att tränga in i andningszonen.

1.2 Användningsområden

SR 592 tillsammans med fläkt SR 500/SR 700 kan användas som alternativ till filterskydd i alla situationer där sådana rekommenderas. Detta gäller i synnerhet vid tunga, varma eller långvariga arbeten. Svetsskärmen i kombination med fläkt är speciellt avsedda för skydd mot skadliga gaser, strålning och stänk vid svetsning, skärbränning, slipning och jämförliga arbeten.

Vid val av ansiktsdel ska bland annat följande faktorer beaktas:

- Typer av föroreningar
- Koncentrationer
- Arbetsbelastning
- Skyddsbehov utöver andningsskyddsbehov

Risikanalyser bör utföras av person med lämplig utbildning och med erfarenhet inom området.

1.3 Varningar/begränsningar

Utöver dessa varningar kan finnas lokala eller nationella regler som måste tas i beaktande.

Använd inte utrustningen i miljöer:

- som är omedelbart farliga för liv och hälsa (IDLH).
- där omgivande luft är syreberikad eller inte har en normal syrehalt.
- där föroreningarnas art är okända.

Använd inte utrustningen:

- om fläkten är avstängd. I denna onormala situation ger utrustningen inte något skydd. Dessutom finns det risk för att koldioxid snabbt ansamlas i ansiktsdelen med åtföljande syrebrist.

- utan att tätning mot ansiktet säkerställts. Ansiktstättningen måste ligga an mot ansiktet för att bilda det övertryck som krävs för att erhålla rätt skyddsfaktor. Detta kan vara svårt att uppnå för den som har skägg eller polysonger.
- om svetsglasen är skadade. Byt genast ut skadade svetsglas.
- utan att kontrollerat att svetsglasen har rätt täthet för ditt arbete.
- om svetskärmen förses med härdade mineralglas, ska ett skyddsglas (detalj 8 i 2.2. Tillbehör/reservdelar) monteras innanför det härdade mineralglaset.

Om märkningen på siktskiva och visirram är olika, gäller det lägsta.

Avbryt arbetet omedelbart:

- om det är svårt att andas.
- om du känner yrsel, illamående eller andra fysiska eller psykiska obehag.
- om du känner lukt eller smak av föroreningar.

Observera att:

- utrustningen inte är godkänd för användning i explosiv miljö.
 - utrustningen vid mycket hög arbetsbelastning kan ha risk för inläckage om det under inandningsfasen uppstår undertryck.
 - utrustningen kan reducera skyddsfaktorn om den används i en omgivning där höga vindhastigheter förekommer.
 - utrustningen aldrig ska lyftas eller bäras i andningsslängen.
 - material som kommer i kontakt med huden kan ge upphov till allergiska reaktioner hos känsliga personer.
 - skadat eller repat skyddsglas bör omedelbart ersättas.
 - svetskärmen ska alltid, förutom svetsglas, vara försedd med skyddsglas.
 - gällande regler för brandsäkerhet alltid ska iakttas.
- Var uppmärksam på andningsslängen så att den inte buktar ut och hakar i omgivningen.

2. Komponenter

2.1 Leveranskontroll

Kontrollera att utrustningen är komplett enligt packlistan och oskadad.

Packlista

Fig. 3

1. Svetsskärm
2. Andningsslang
3. Bruksanvisning
4. Rengöringsservett

2.2 Tillbehör/reservdelar

Fig. 4

Detalj

1. Svetsskärm
2. Andningsslang
3. O-ring till andningsslang, mot fläkt
O-ring till andningsslang, mot skärm
4. Ansiktstättning
5. Huvudställning
6. Svettband, 5-pack
7. Komfortband

Best.nr.

- H06-4412
R06-4401
R06-0202
R06-4402
R06-4404
R06-4403
R06-4405
R06-4510

- | | |
|---|----------|
| 8. Svetsglas EN 8, SR 59008 | T06-4001 |
| Svetsglas EN 9, SR 59009 | T06-4002 |
| Svetsglas EN 10, SR 59010 | T06-4003 |
| Svetsglas EN 11, SR 59011 | T06-4004 |
| Svetsglas EN 12, SR 59012 | T06-4005 |
| Svetsglas EN 13, SR 59013 | T06-4006 |
| Svetsglas. EN 3/10, SR 59005 | T06-4007 |
| Svetsglas. EN 3/11, SR 59006 | T06-4008 |
| Svetsglas. EN 4/5-13 | R06-4508 |
| Svetsglas, EN 4/9-13, SR 59007 | T06-4009 |
| 9. Yttre skyddsglas | R06-4008 |
| 10. Inre skyddsglas för autoglas | R06-4009 |
| Inre skyddsglas för R06-4508 | R06-4509 |
| 11. Korrektionsglas, dptr 1,0, SR 59014 | T06-4010 |
| Korrektionsglas, dptr 1,5, SR 59015 | T06-4011 |
| Korrektionsglas, dptr 2,0, SR 59016 | T06-4012 |
| Korrektionsglas, dptr 2,5, SR 59017 | T06-4013 |
| 12. Hållare svetsglas | R06-4306 |
| 13. Skruv | R06-4305 |
| 14. Svetshuva | T06-4014 |
| 15. Rengöringsservett. 50/ask | H09-0401 |

3. Användning

3.1 Installation

Se också bruksanvisningen till fläkt SR 500/SR 700.

Svetsglas

Montera ett svetsglas. Se avsnitt 4.4.2 *Byte av svetsglas*.

Andningsslang

Anslut andningsslangen enligt fig. 5.

3.2 Påtagning

Tänk på att alltid ha luftförsörjning innan påtagning av utrustningen. Se bruksanvisningen till fläkt SR 500/SR 700.

- Fäll upp visiret och ta på skärmen. Fig. 6.
- Justera vid behov huvudställning, se fig. 7.

Justering i höjdled.

A - hur högt skärmen sitter på huvudet.

Justering av vinkeln mellan skärm och huvudställning.

B - vinkeln mot skärmen.

Justering av avstånd mellan skärm och huvudställning.

C - avståndet till skärmen.

Justering av vidden på huvudställningen.

D - inställning av vidden på huvudställningen.

- Fäll ner visiret genom att dra ansiktstättningen ner under hakan. Fig. 8.
- För in ett finger innanför ansiktstättningen och dra fingret efter ansiktstättningens anslagningsyta hela vägen runt för att kontrollera tillpassningen och komforten mot ansiktet, fig. 9. Ansiktstättningens komfort justeras med dragskon, fig 10.
- Öronen kan placeras både innanför och utanför ansiktstättningen för optimal komfort.
- Kontrollera och justera så att andningsslangen löper längs ryggen och att den inte är vriden. Fig. 11.

3.3 Avtagning

Ta inte av utrustningen förrän du lämnat arbetsområdet. Se också bruksanvisningen till fläkt SR 500/SR 700.

4. Underhåll

Den som ansvarar för rengöring och underhåll av utrustningen ska ha lämplig utbildning och vara väl förtrogen med denna typ av uppgifter.

4.1 Rengöring

För den dagliga skötseln rekommenderas Sundströms rengöringsservett SR 5226.

Vid svårare nedsmutsning kan svettbandet tvättas med en mild tvålösning.

Vid behov kan svetssskärmen desinficeras genom att spreja med 70 % etanol- eller isopropanollösning.

Torka försiktigt av skyddsglasen av plast, de är känsliga för repor.

Automatiska svetsglas är mycket känsliga för fukt. Använd bara en torr putsduk.

OBS! Rengör aldrig med lösningsmedel.

4.2 Förvaring

Efter rengöring förvaras utrustningen torrt och rent i rums-temperatur. Undvik direkt solljus.

4.3 Underhållsschema

Rekommenderat minimikrav för att försäkra dig om att utrustningen är funktionsduglig.

| | Före användning | Efter användning | Varje år |
|-----------------------------|-----------------|------------------|----------|
| Visuell kontroll | • | • | • |
| Rengöring | | • | • |
| Byte av o-ringar till slang | | | • |

4.4 Byte av komponenter

Använd alltid Sundströms originaldelar. Modifiera inte utrustningen.

Användning av piratdelar eller modifiering kan reducera skyddsfunktionen och äventyrlar produktens godkännanden.

4.4.1 Byte av yttre skyddsglas

- Lossa skruven i hållaren som håller svetsglaset. Fig 12.
- Lossa hållaren som håller svetsglaset. Fig 13.
- Lossa och ta bort det yttre skyddsglas. Fig 14, 15.
- Montera det nya yttre skyddsglas. Fig. 16, 17.
- Montera hållaren. Fig 13.
- Fäst skruven. Fig 18.

4.4.2 Byte av svetsglas

- Lossa skruven i hållaren som håller svetsglaset. Fig 12.
- Lossa hållaren som håller svetsglaset. Fig 13.
- Lossa och ta bort svetsglaset. Fig 19.
- Lossa och ta bort eventuellt inre skyddsglas. Fig 20.
- Montera eventuellt inre skyddsglas på insidan av det nya svetsglaset. Fig 21.
- Montera det nya svetsglaset. Fig. 22.
- Montera hållaren. Fig 13.
- Fäst skruven. Fig 18.

4.4.3 Byte av inre skyddsglas

- Lossa skruven i hållaren som håller svetsglaset. Fig 12.
- Lossa hållaren som håller svetsglaset. Fig 13.
- Lossa och ta bort svetsglaset. Fig 19.
- Lossa och ta bort eventuellt inre skyddsglas. Fig 20.

- Montera eventuellt inre skyddsglas på insidan av svetsglas-
set. Fig 21.
- Montera svetsglasets. Fig. 22.
- Montera hållaren. Fig 13.
- Fäst skruven. Fig 18.

4.4.4 Byte av korrektionsglas

- Lossa och ta bort korrektionsglasets. Fig 23.
- Montera det nya korrektionsglasets på insidan av svets-
glasets. Fig 24.

4.4.5 Byte av svettband

- Ta bort svettbandet. Fig. 25.
- Montera svettbandet på huvudställningen. Fig. 26-29.

4.4.6 Byte av huvudställning

- Ta ur huvudställningen från skärmen genom att lossa de
två infästningspunkterna. Fig 30.
- Montera ett nytt svettband, se 4.4.5 *Byte av svettband*.
- Fäst huvudställningens två infästningar. Fig. 31.
- Kontrollera att huvudställningen är låst i skärmens
infästningspunkter.
- Justera in huvudställningen enligt anvisningar under punkt
3.2 *Påtagning*.

4.4.7 Byte av ansiktstättning

- Lossa luftkanalen från huvudställningen. Fig. 32.
- Ta bort ansiktstättningen.
- Montera den nya ansiktstättningen. För på ansiktstättningen
på luftkanalen. Fig. 33-34.
- Tryck fast ansiktstättningen hela vägen runt svets-skärmen.
Fig. 35-36.
- Fäst skarvklämman över ansiktstättningens skarv. Fig 37.
- Fäst luftkanalen till huvudställningen. Fig. 38.

5. Teknisk specifikation

Vikt

Vikt ca 790 g.

Svetsglas

Format 110x90 mm. Täthetsgrader EN 8 till EN 13.

Svetsglas, automatiskt

Format 110x90 mm. Täthetsgrader EN 3/10, EN 3/11 och
EN 4/5 - 13. Solcellsdrivna.

Skyddsglas yttre, PC

Format 110x90 mm.

Korrektionsglas

Format 108x51 mm. 1,0, 1,5, 2,0 och 2,5 dioptrier.

Temperaturområde

- Lagringstemperatur från -20 °C till +40 °C vid en relativ
luftfuktighet under 90 %.
- Användningstemperatur från -10 °C till +55 °C vid en relativ
luftfuktighet under 90 %.

Lagringstid

Utrustningen har en lagringstid av 5 år från tillverkningsdagen.

6. Symbolförklaring



Se bruksanvisning



Datumklockor, år och månad



CE-godkänd av
INSPEC International Limited



Relativ luftfuktighet



Temperaturområde

7. Godkännande

- SR 592 med SR 500/SR 700: EN 12941:1998, klass TH3.
- SR 592: EN 175 i klass -F.
-F = mekanisk hållfasthet - skydd mot slag med låg energi.

Siktskiva

PC-siktskivan är testad enligt EN 166:1995.

Märkning: AR 1 F

Visirram

Visirramen är testad enligt EN 166:1995.

Märkning: AR EN 166 F

AR: Tillverkare

1: optisk klass

F: slag med låg energi

Typgodkännande enligt PPE-förordningen (EU) 2016/425 har utfärdats av anmält organ nr 0194. Adressen finns på omslagets baksida.

EU-försäkringen om överensstämmelse finns tillgänglig på www.srsafety.com

1. Genel Bilgiler
2. Parçalar
3. Kullanım
4. Bakım
5. Teknik özellikler
6. Sembollerin kullanımı
7. Onay

1. Genel bilgiler

Bir solunum koruma programının parçası olarak respiratör kullanılmalıdır. Buna ilişkin tavsiyeler için bkz. EN 529:2005. Bu standartlarda bildirilen talimatlar sadece solunum koruyucu ekipman kullanımıyla ilgili önemli hususları bildirir; ulusal ya da yerel mevzuatın/yönetmeliklerin yerine geçmez.

Ekipman seçimi ya da bakımı konusunda sorularınız olursa, şefinize veya ürünü satın aldığınız bayiye danışın. Ayrıca, dilediğiniz zaman Sundstrom Safety AB Teknik Servis Bölümü ile irtibat kurabilirsiniz.

1.1 Sistem açıklaması

Fan ünitesi SR 500/SR 700 ve onaylı filtrelerle birlikte Sundström kaynak maskesi SR 592, EN 12941/EN 12941:1998 uyumlu Sundström fan destekli solunum koruma cihazı sistemine dahildir (Şek.1). Solunum borusu, filtrelerle donatılmış fan ünitesine bağlanmalıdır. Üst başlıkta üretilen ortamdan yüksek basınç partiküllerin ve diğer kirlenmelerin solunum bölgesine girmesini önler.

1.2 Uygulamalar

Ekipman, tavsiye edilen durumlarda filtreli aspiratörlerin yerine de kullanılabilir. Bu özellikle işin sıcak, yorucu ve uzun süreli olduğu durumlarda geçerlidir. Fanla kombine edilen kaynak maskesi; kaynak işleri, oksijen kesme, taşlama vb. işlerde zararlı gazlara, radyasyona ve sıçrayan küçük parçalara karşı koruma sağlamak için özel olarak tasarlanmıştır.

Üst başlık seçerken aşağıdakiler gibi bazı unsurlar dikkate alınmalıdır:

- Kirlenici türleri
- Konsantrasyonlar
- İş yoğunluğu
- Solunum koruyucu cihaza ek olarak koruma gereksinimleri. Risk analizi, bu alanda uygun eğitime ve tecrübeye sahip kişilerce gerçekleştirilmelidir.

1.3 Uyarılar/Sınırlamalar

Solunum koruyucu ekipmanların kullanımıyla ilgili yasal mevzuat ülkeden ülkeye farklılık gösterebilir.

Ekipmanı şu ortamlarda kullanmayınız:

- Sağlığa ve Hayata Doğrudan Tehlike Arz Eden (IDLH) ortamlarda.
- oksijen yönünden zengin havanın bulunduğu veya normal bir oksijen muhteviyatı olmayan ortamda.
- kirlenici maddelerin bilinmediği ortamlarda.

Bu ekipmanı şu durumlarda kullanmayınız:

- Fan çalışmıyorsa. Bu olağanüstü durumda ekipman koruma sağlamayacaktır. Ayrıca, üst başlıkta karbondioksit birikmesi riski doğar ve bu da oksijen yetersizliğine neden olabilir.

- Yüz için üst başlığın yüz maskesi sağlanmamışsa. Yüz maskesi, doğru koruma etkisini sunabilmek için gereken basıncı elde etmek üzere yüze tam temas etmelidir. Kullanıcının sakalı veya favorileri varsa bunu sağlamak zorlaşabilir.
- Kaynak filtresinin hasarlı olması halinde. Hasar gördüğünün tespit edilmesi durumunda kaynak filtresini derhal değiştirin.
- Kaynak filtresinin yaptığınız işe uygun ölçekte olduğu kontrol edilmemişse.
- Kaynak maskesi güçlendirilmiş bir mineral cam lens ile donatılmışsa bunun iç kısmına koruyucu bir lens (ürün 8, 2.2 Aksesuarlar yedek parçalar bölümü) takılmalıdır.

Vizör ve vizör çerçevesi üstündeki işaretler farklıysa, en düşük olanı geçerli olur.

Çalışmayı şu durumlarda derhal durdurun:

- Solunum güçlüğü yaşıyorsanız.
- dikkate değer bir baş dönmesi, bulantı veya başka bir fiziki etki hissederseniz.
- kirlenici madde kokusu veya tadı alırsanız.

Şunlara dikkat edin:

- Bu ekipman patlayıcı ortamlarda kullanılmak üzere onaylanmamıştır.
- Kullanıcı çok ağır bir iş yapıyorsa, nefes alma sırasında cihazda negatif basınç oluşabilir ve bu da üst başlığa sızıntı riski doğurur.
- Ekipman, çok sert rüzgarların olduğu ortamlarda kullanılıyorsa koruma faktörü azalabilir.
- Ekipman, asla solunum borusundan tutarak kaldırılmamalı veya taşınmamalıdır.
- Kullanıcının cildine temas eden malzemeler, kullanıcının bu malzemelere alerjisi varsa alerjik reaksiyona neden olabilir.
- Hasarlı veya çizilmiş koruyucu lensler hemen değiştirilmelidir.
- Kaynak maskesine kaynak filtresinin yanı sıra mutlaka koruyucu lens takılmalıdır.
- Yangın güvenlik kurallarına mutlaka uyulmalıdır. Solunum borusunun dolanmasına ve etrafınızdaki bir nesneye takılmasına karşı dikkatli olun.

2. Parçalar

2.1 Teslimat kontrolü

Ekipmanın, paket listesinde belirtilen tüm parçalarının eksiksiz ve hasarsız olduğundan emin olun.

Paket listesi

Şek. 3

1. Kaynak maskesi
2. Solunum borusu
3. Kullanma talimatları
4. Temizleme bezi

2.2 Aksesuarlar / Yedek parçalar

Şek. 4

Ürün

1. Kaynak maskesi
2. Solunum borusu

Sipariş No.

H06 -4412
R06-4401

3. Fan ünitesinin karşısına takılan solunum borusu o-halkası R06-0202
Maskenin karşısına takılan solunum borusu o-halkası R06-4402
4. Yüz maskesi R06-4404
5. Baş askı demeti R06-4403
6. Ter bandı, 5'li paket R06-4405
7. Konfor bandı R06-4510
8. Kaynak filtresi, siper No. 8, SR 59008 T06-4001
Kaynak filtresi, siper No. 9, SR 59009 T06-4002
Kaynak filtresi, siper No. 10, SR 59010 T06-4003
Kaynak filtresi, siper No. 11, SR 59011 T06-4004
Kaynak filtresi, siper No. 12, SR 59012 T06-4005
Kaynak filtresi, siper No. 13, SR 59013 T06-4006
Kaynak filtresi, EN 3/10, SR 59005 T06-4007
Kaynak filtresi, EN 3/11, SR 59006 T06-4008
Kaynak filtresi, EN 4/5-13 R06-4508
Kaynak filtresi, 4/9-13, SR 59007 T06-4009
9. Dış koruyucu lens R06-4008
10. Otomatik lens için iç koruyucu lens R06-4009
R06-4508 için iç koruyucu lens R06-4509
11. Numaralı lens, diyoptri 1,0, SR 59014 T06-4010
Numaralı lens, diyoptri 1,5, SR 59015 T06-4011
Numaralı lens, diyoptri 2,0, SR 59016 T06-4012
Numaralı lens, diyoptri 2,5, SR 59017 T06-4013
12. Tutucu kaynak filtresi R06-4306
13. Vida R06-4305
14. Koruyucu başlık T06-4014
15. Temizlik bezleri SR 5226, 50'li kutu H09-0401

- Çenenizle yüz sızdırmazlık ünitesi arasına parmağınızı koyun ve parmağınızı yüz sızdırmazlık ünitesinin temas yüzeyi boyunca ileri doğru iterek yüze tam oturduğundan emin olun; Şekil 9. Büzme ipi yardımıyla yüz sızdırmazlık ünitesinin rahatlığını ayarlayın; Şekil 10.
- Kulaklar, en iyi konfor için yüz sızdırmazlık ünitesinin hem içine hem de dışına yerleştirilebilir.
- Solunum borusunu ensenizden geçecek ve bükülmediğinden emin olacak şekilde ayarlayın. Şekil 11.

3.3 Çıkarma

Teşhikeli bölgeden çıkana kadar ekipmanı yüzünüzden çıkarmayın. Ayrıca SR 500/SR 700 fan ünitesinin kullanma talimatlarına bakın.

4. Bakım

Ekipmanın bakımından ve temizliğinden sorumlu personel iyi bir eğitimden geçirilmeli ve bu tip işler konusunda deneyime ve eğitime sahip olmalıdır.

4.1 Temizleme

Günlük bakım için Sundström SR 5226 temizleme bezleri önerilir.

Ekipmanın çok kirlenmiş olması halinde ter bandı hafif sabun çözeltilisiyle yıkanabilir.

Gerekliyse, dezenfeksiyon için kaynak maskesine hacmen %70 etanol veya izopropanol püskürtün.

Çizilmelere karşı hassas olduğu için plastik koruyucu lensi silerken nazik davranın.

Otomatik kaynak filtreleri, neme karşı çok hassastır.

Sadece kuru parlatma bezi kullanın.

NOT! Temizleme işlerinde asla solvent kullanmayın.

4.2 Muhafaza

Temizledikten sonra ekipmanı oda sıcaklığındaki kuru ve temiz bir yerde muhafaza edin. Doğrudan güneş ışığına maruz bırakmayın.

4.3 Bakım programı

Önerilen asgari bakım işlemleri ile ekipmanın daima kullanılabilir bir durumda olmasını sağlayacaksınız.

| | Kullanmadan önce | Kullandıktan sonra | Heryıl |
|---|------------------|--------------------|--------|
| Göze kontrol | • | • | • |
| Temizlik | | • | • |
| Solunum borusu- nun o-halkasının değiştirilmesi | | | • |

4.4 Parçaları değiştirme

Sadece Sundström orijinal parçalarını kullanın. Ekipman üzerinde değişiklik yapmayın. Ekipman üzerinde değişiklik yapılması veya orijinal olmayan yedek parçaların kullanılması koruyucu işlevi olumsuz etkileyebilir ve ürünün sahip olduğu onayların geçersiz kalmasına neden olabilir.

4.4.1 Dış koruyucu lensin değiştirilmesi

- Kaynak filtresi tutucu yuvasındaki vidayı gevşetin. Şekil 12.
- Kaynak filtresi tutucuyu serbest bırakın ve çıkarın. Şekil 13.
- Dış koruyucu lensi serbest bırakın ve çıkarın. Şekil 14, 15.
- Yeni dış koruyucu lensi takın. Şek. 16, 17.
- Tutucuyu takın. Şekil 13.
- Vidayı sıkın. Şekil 18.

4.4.2 Kaynak filtresinin değiştirilmesi

- Kaynak filtresi tutucu yuvasındaki vidayı gevşetin. Şekil 12.
- Kaynak filtresi tutucuyu serbest bırakın. Şekil 13.
- Kaynak filtresini serbest bırakın ve çıkarın. Şekil 19.
- İç koruyucu lensi serbest bırakın ve çıkarın. Şek. 20.

3. Kullanım

3.1 Kurulum

Ayrıca SR 500/SR 700 fan ünitesinin kullanma talimatlarına bakın.

Kaynak filtresi

Kaynak filtresini takın. Bkz. Bölüm 4.4.2 *Kaynak filtresinin değiştirilmesi*.

Solunum borusu

Solunum borusunu resim 5'e göre bağlayın.

3.2 Takma

Ekipman takılmadan önce mutlaka hava beslenmesi gerektiğini unutmayın. SR 500/SR 700 fan ünitesinin kullanma talimatlarına bakın.

- Vizörü kaldırın ve kaynak maskesini takın. Şek. 6.
- Gerekirse baş askı demetini ayarlayın; bkz. Şekil 7.

Yükseklik ayarlaması.

A - Kaynak maskesinin başta takılabileceği yükseklik.

Maske ve baş askı demeti arasındaki açığı ayarı.

B - Maskeyle aradaki açığı.

Maske ve baş askı demeti arasındaki boşluk ayarı.

C - Maskeye olan boşluk.

Baş askı demetinin genişlik ayarı.

D - Baş askı demetinin genişliğinin ayarlanması.

- Yüz maskesini çenenizin altına doğru çekerek vizör ünitesini alçaltın. Şek. 8.

- Yeni kaynak filtresinin içine iç koruyucu lensi takın. Şek. 21.
- Yeni kaynak filtresini takın. Şek. 22.
- Tutucuyu takın. Şekil 13.
- Vidayı sıkın. Şekil 18.

4.4.3 İç koruyucu lensin değiştirilmesi

- Kaynak filtresi tutucu yuvasındaki vidayı gevşetin. Şekil 12.
- Kaynak filtresi tutucuyu serbest bırakın. Şekil 13.
- Kaynak filtresini serbest bırakın ve çıkarın. Şekil 19.
- İç koruyucu lensi serbest bırakın ve çıkarın. Şek. 20.
- Kaynak filtresinin içine yeni iç koruyucu lensi takın. Şek. 21.
- Kaynak filtresini takın. Şek. 22.
- Tutucuyu takın. Şekil 13.
- Vidayı sıkın. Şekil 18.

4.4.4 Numaralı lensin değiştirilmesi

- Numaralı lensi serbest bırakın ve çıkarın. Şek. 23.
- Kaynak filtresinin içine yeni numaralı lensi takın. Şek. 24.

4.4.5 Ter bandının değiştirilmesi

- Ter bandını çıkarın. Şek. 25.
- Ter bandını baş askı demetine takın. Şekil. 26-29.

4.4.6 Baş askı demetinin değiştirilmesi

- 2 sabitleme noktasını serbest bırakarak baş askı demetini kaynak maskesinden çıkarın. Şekil 30.
- Yeni ter bandını takın; bkz. 4.4.5 Ter bandının değiştirilmesi.
- Baş askı demetinin iki sabitleme noktasını sabitleyin. Şek. 31.
- Baş askı demetinin kaynak maskesinin sabitleme noktalarına kilitletiğinden emin olun.
- Baş askı demetini şu bölümdeki talimatlara göre ayarlayın 3.2 Takma.

4.4.7 Yüz maskesinin değiştirilmesi

- Hava kanalını baş askı demetinden çıkarın. Şek. 32.
- Yüz sızdırmazlık elemanını çıkarın.
- Yeni yüz sızdırmazlık ünitesini takın. Yüz sızdırmazlık ünitesini hava kanalına takın. Şekil. 33-34.
- Yüz sızdırmazlık ünitesini kaynak maskesinin çevresine bastırın. Şekil. 35-36.
- Bağlantı kelepçesini yüz sızdırmazlık ünitesi bağlantısına takın. Şekil 37.
- Hava kanalını baş askı demetine takın. Şekil 38.

Raf ömrü

Ekipman, üretim tarihinden itibaren 5 yıl raf ömrüne sahiptir.

6. Sembollerin kullanımı



Kullanma talimatlarına başvurun



Tarih, yıl ve ay



INSPEC International Limited tarafından CE onaylı



Bağıl nem



-XX°C - +XX°C Sıcaklık aralığı

7. Onay

- SR 592 ile kombine edilen fan ünitesi SR 500/SR 700: EN 12941:1998, sınıf TH3.
- SR 592: EN 175 ila sınıf - F.
-F = mekanik mukavemet - düşük enerjili darbeye karşı koruma.

Vizör

Vizör EN 166:1995'e göre test edilmiştir. İşaret: AR 1 F

Vizör çerçevesi

Vizör çerçevesi EN 166:1995'e göre test edilmiştir. İşaret: AR EN 166 F

AR: Üretici
1: optik sınıf
F: düşük enerjili darbe

KKD Yönetmeliği (EU) 2016/425 tip onayı Yetkili Makam 0194 tarafından verilmiştir. Yetkili makamın adresini kullanım talimatlarının arka kısmında bulabilirsiniz.

AB Uygunluk Beyanı, www.srsafety.com adresinde mevcuttur

5. Teknik özellikler

Ağırlık

Ağırlık yaklaşık 790 gramdır.

Kaynak filtresi

Boyut 110x90 mm. EN 8 ila EN 13 arası siper.

Kaynak filtresi, otomatik

Boyut 110x90 mm. Siper EN 3/10, EN 3/11 ve EN 4/5 - 13. Güneş enerjili.

Koruyucu lens dış, PC

Boyut 110x90 mm.

Numaralı lens

Boyut: 108x51 mm. 1,0, 1,5, 2,0 ve 2,5 diyoptri.

Sıcaklık aralığı

- Muhafaza sıcaklığı: %90'ın altında bağıl neme sahip ortamlarda -20 °C ila +40 °C arasında.
- Kullanım sıcaklığı: %90'ın altında bağıl neme sahip ortamlarda -10 °C ila +55 °C arasında.

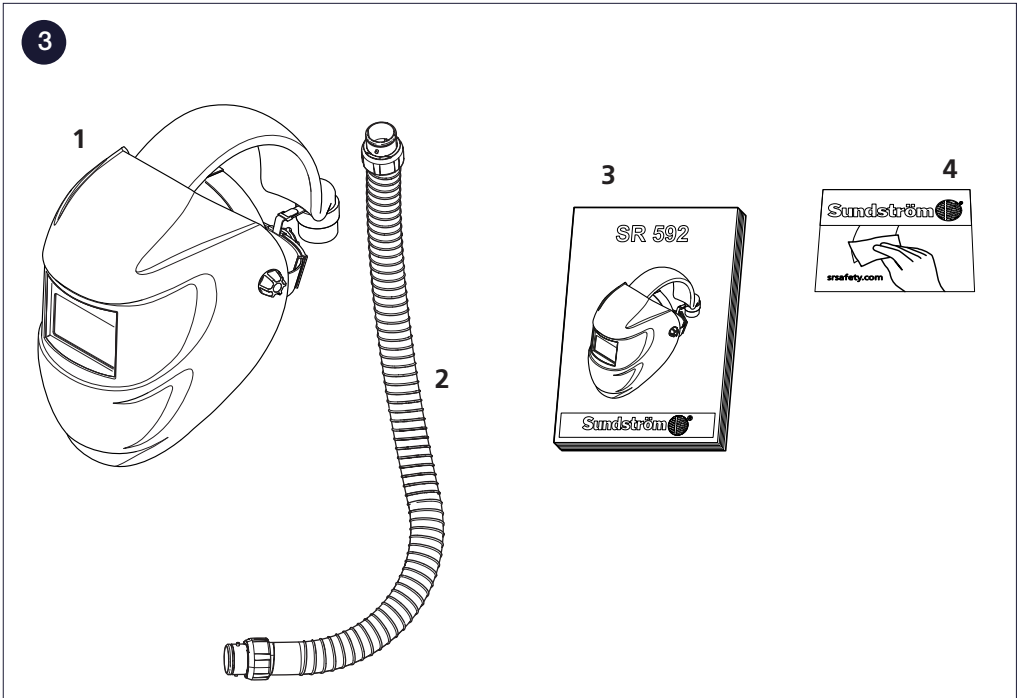
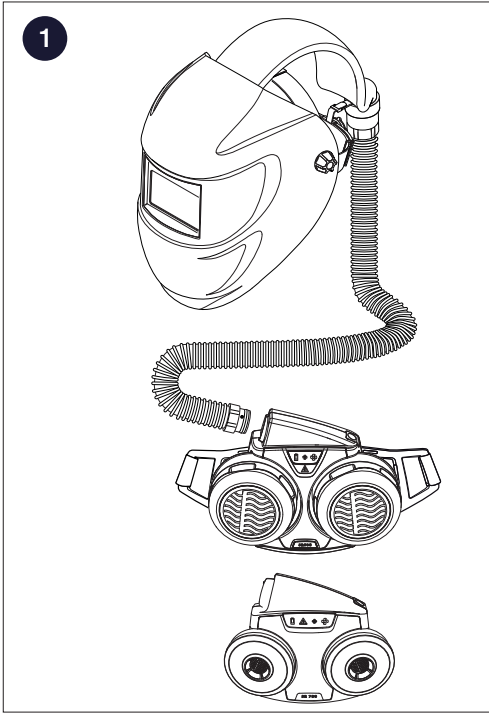

4

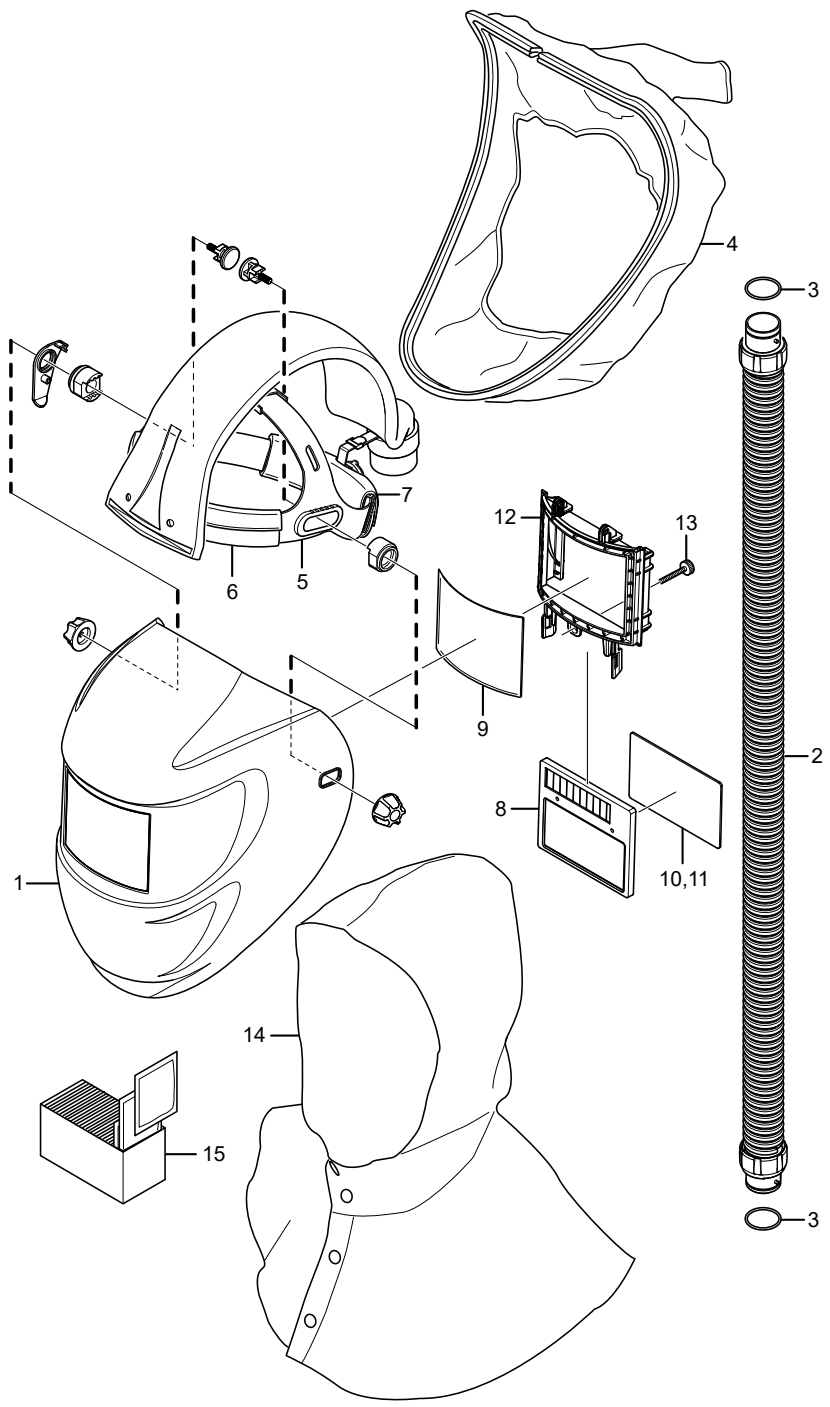

5

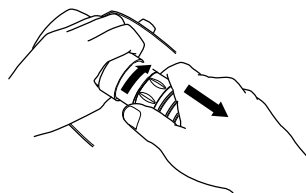
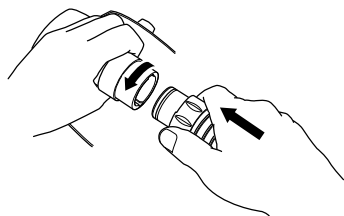
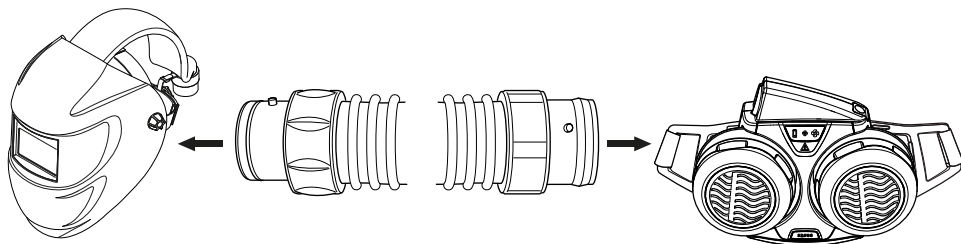

6



7

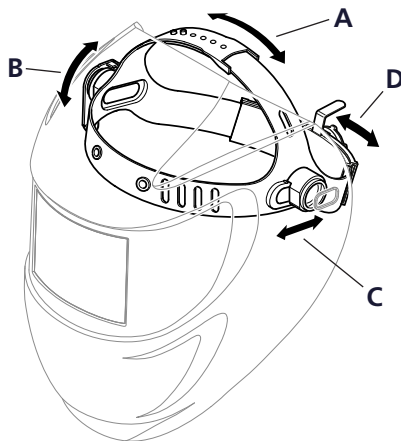

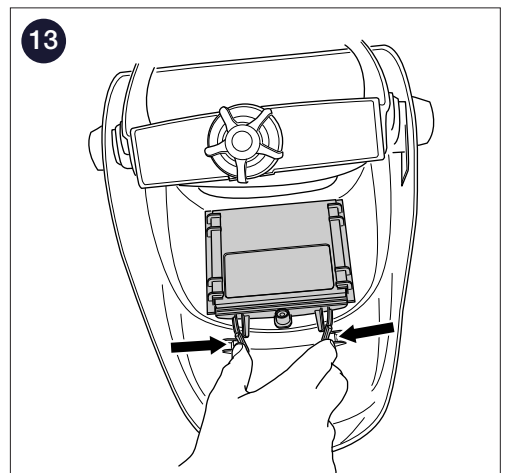
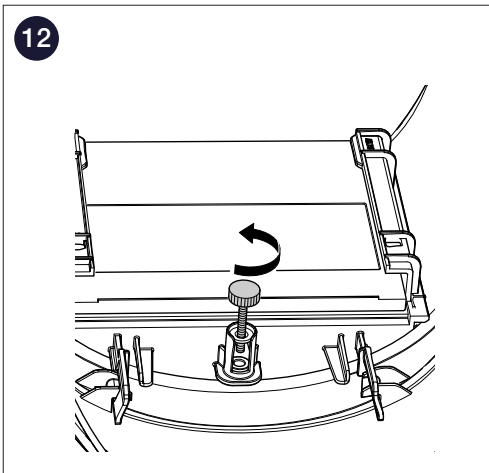
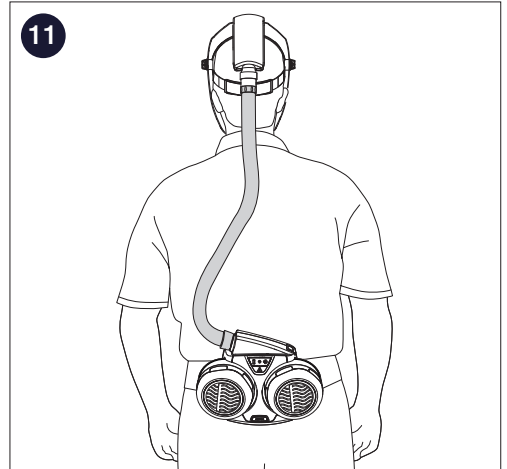
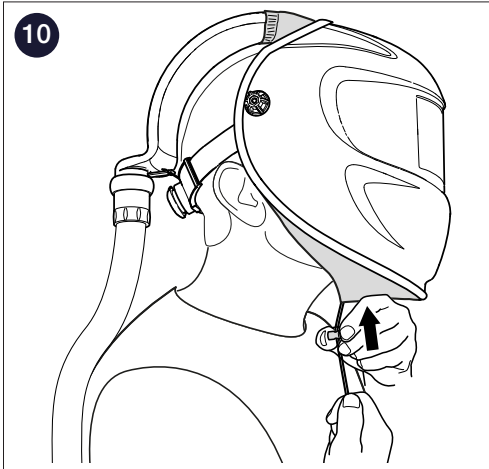
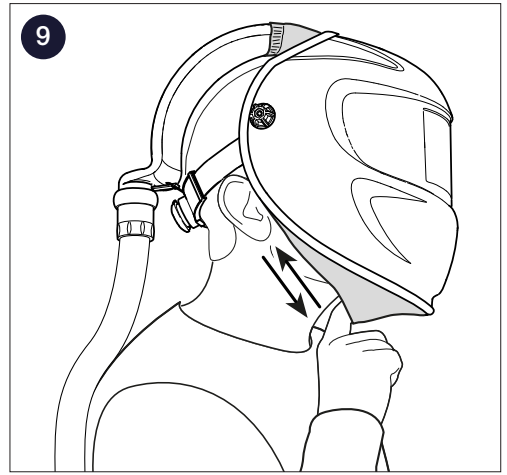
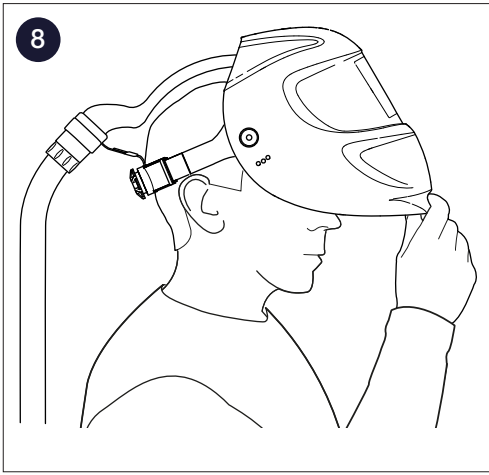

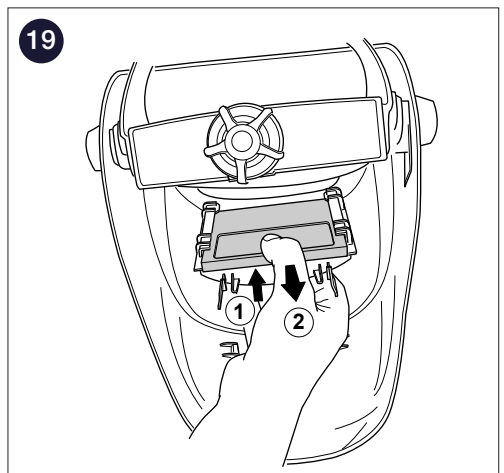
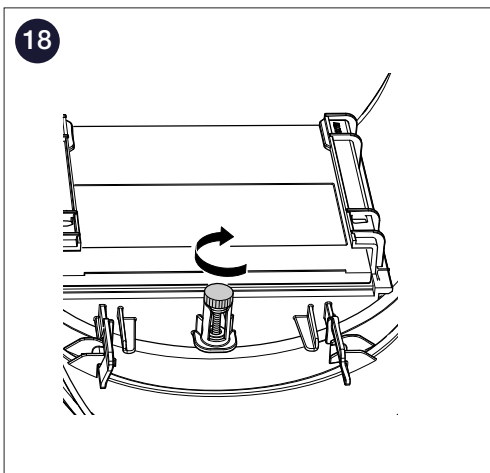
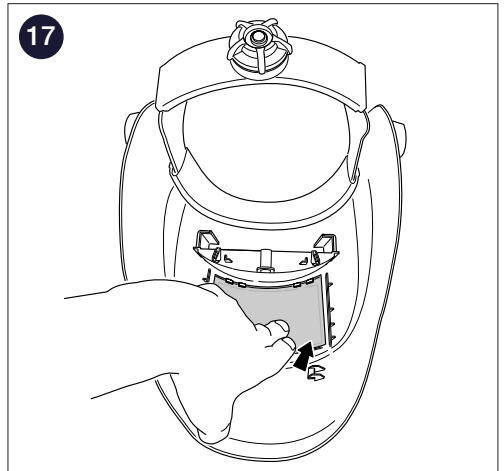
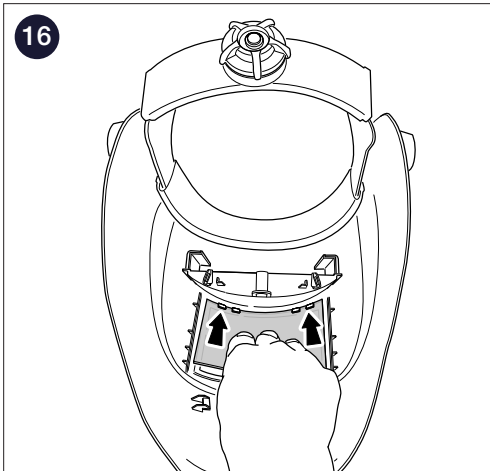
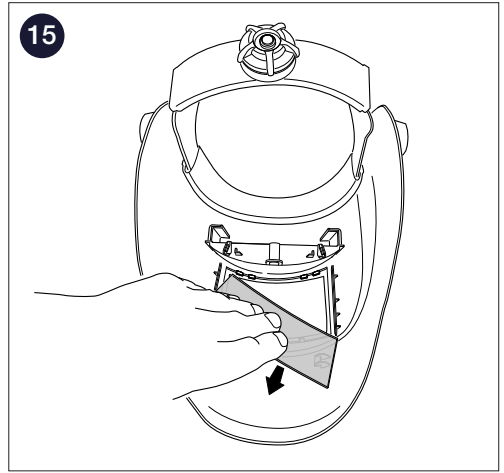
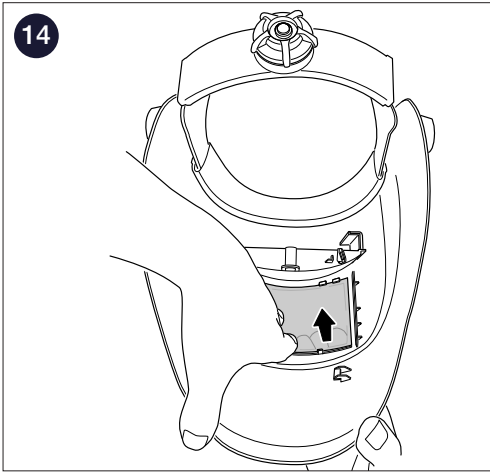

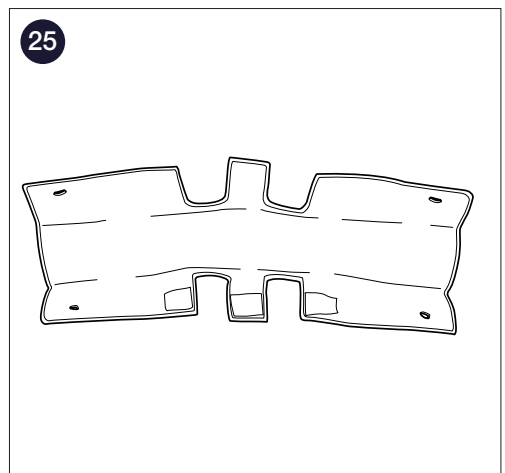
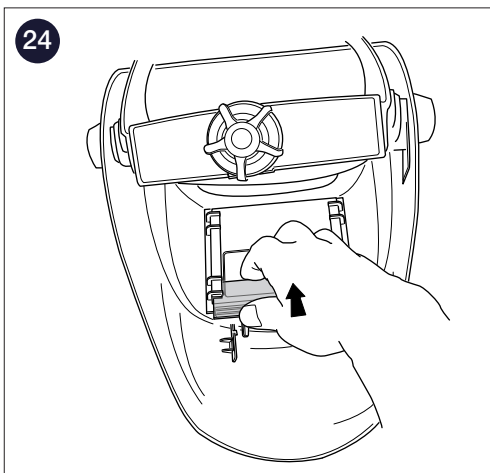
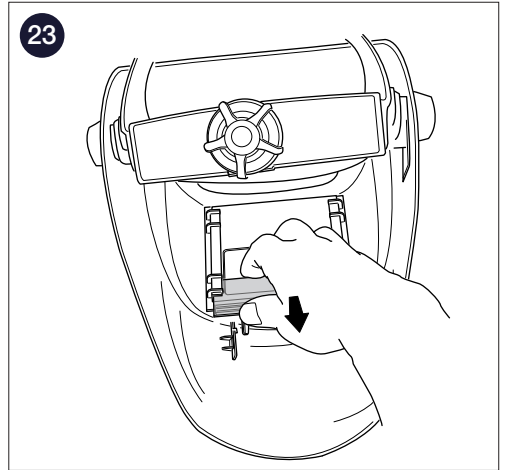
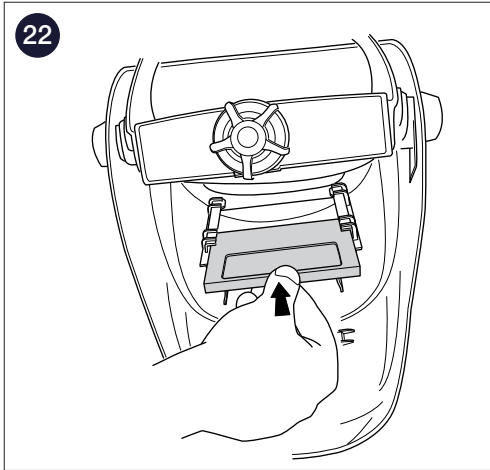
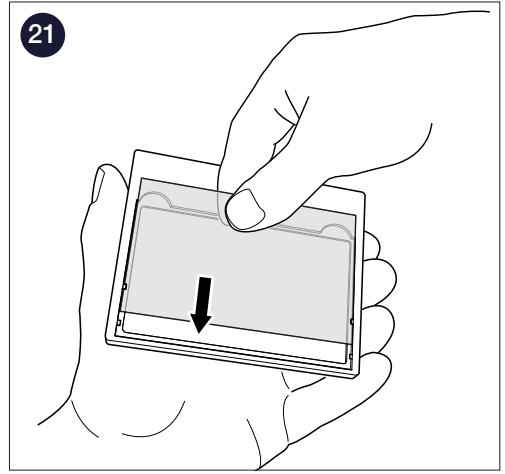
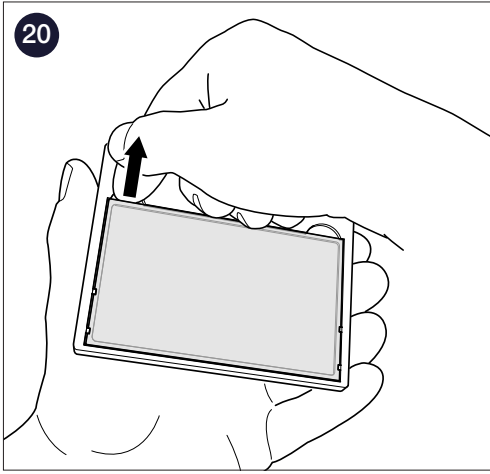

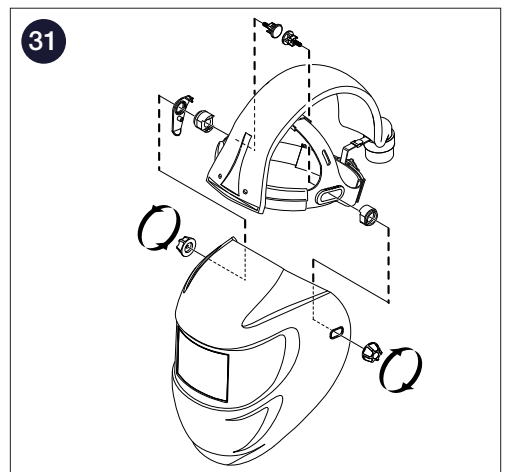
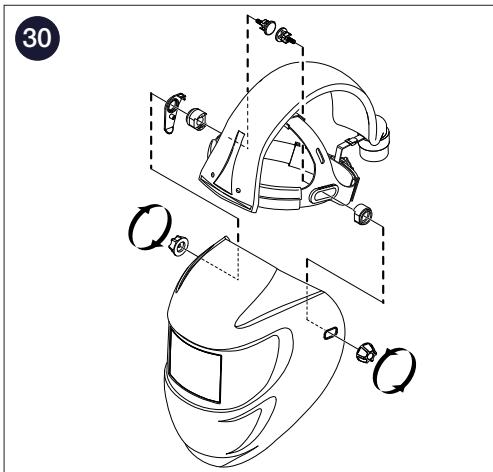
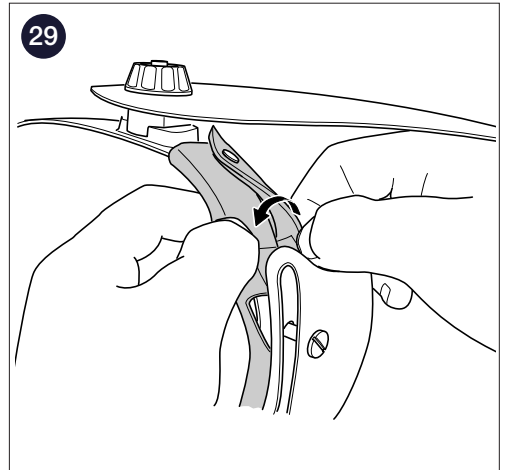
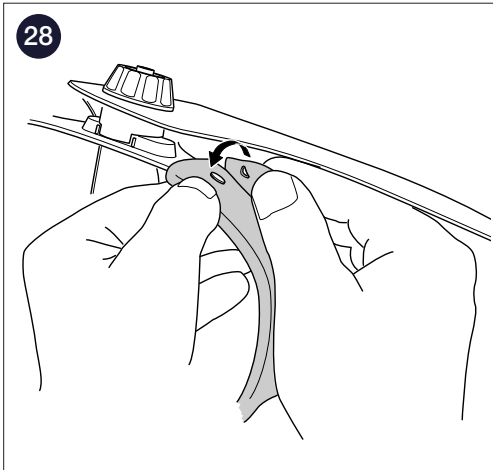
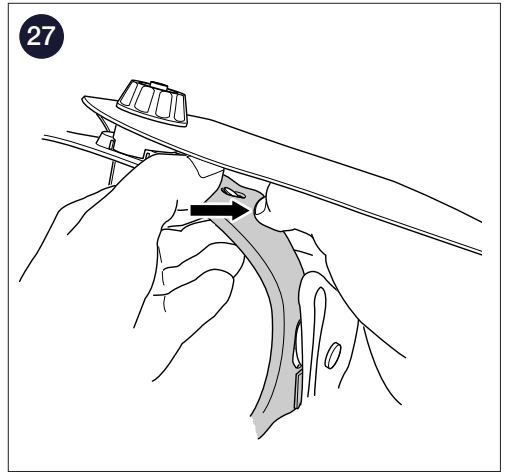
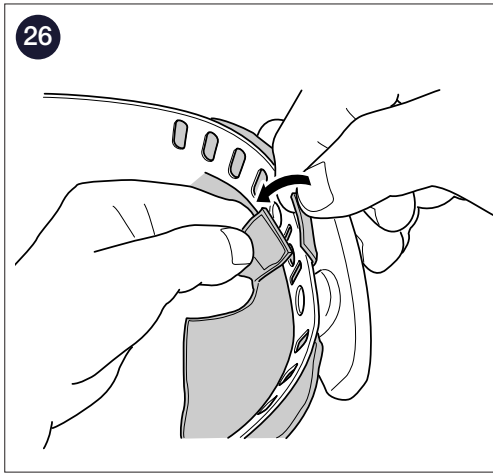

32

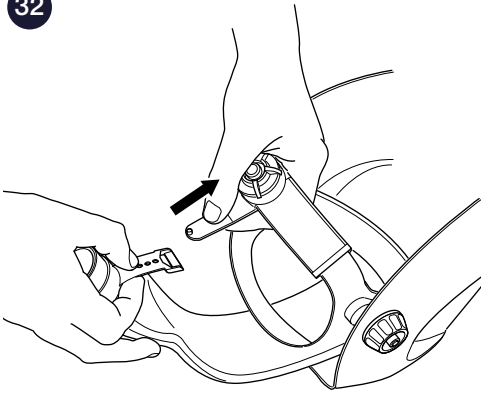

33

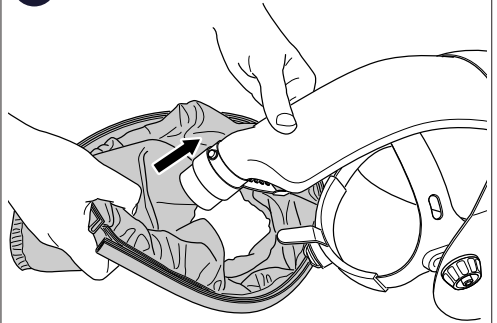

34

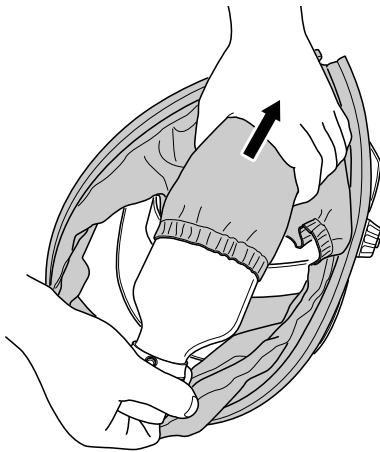

35



36

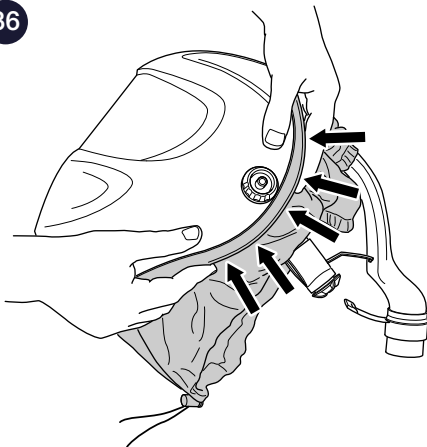

37

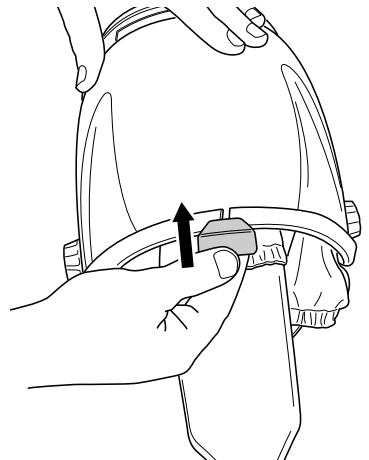

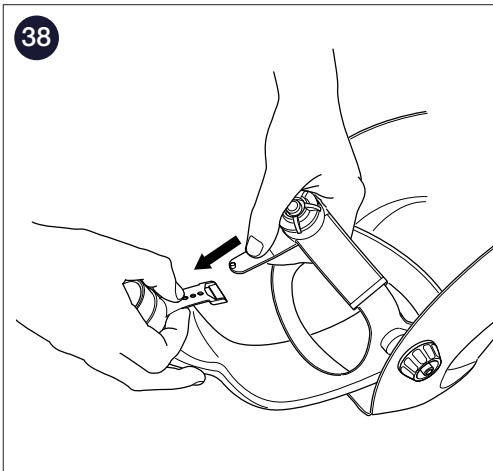

The welding shield SR 592 is manufactured within a quality management system accepted by
Notified Body 0194: INSPEC International Limited,
56 Leslie Hough Way,
Salford, M6 6 AJ, England



Sundström Safety AB

SE-341 50 Lagan • Sweden

Tel: +46 10 484 87 00

info@srsafety.se • www.srsafety.com