

SR 905

ИНСТРУКЦИИ ЗА УПОТРЕБА • NÁVOD K POUŽITÍ • BRUGERVEJLEDNING
• GEBRAUCHSANLEITUNG • ΟΔΗΓΙΕΣ ΧΡΗΣΗΣ • INSTRUCTIONS FOR
USE • INSTRUCCIONES DE USO • KASUTUSJUHEND • KÄYTTÖOHJEET
• CONSIGNES D'UTILISATION • HASZNÁLATI UTASÍTÁS • ISTRUZIONI
PER L'USO • LIETOŠANAS INSTRUKCIJAS • NAUDOJIMO INSTRUKCIJOS
• GEBRUIKSAANWIJZING • BRUKSANVISNING • INSTRUKCJA
UŻYTKOWANIA • INSTRUÇÕES DE UTILIZAÇÃO • INSTRUȚIUNI DE
UTILIZARE • РУКОВОДСТВО ПО ИСПОЛЬЗОВАНИЮ • NÁVOD NA POUŽITIE •
NÁVOD NA POUŽITIE • NAVODILA ZA UPORABO • KULLANIM TALIMATLARI

BG	Моля, прочетете и запазете тези инструкции	3
	Илюстрации	95
CS	Přečtěte si prosím a uschovejte tyto pokyny	7
	Obrázky	95
DA	Vær venlig at læse og opbevare	10
	Illustrationer	95
DE	Bitte lesen und aufbewahren	14
	Abbildungen.....	95
EL	Παρακαλούμε διαβάστε και φυλάξτε αυτές τις οδηγίες.....	18
	Εικονογραφήσεις.....	95
EN	Please read and save these instructions	22
	Illustrations.....	95
ES	Lea y conserve estas instrucciones por favor	25
	Ilustraciones	95
ET	Palun lugege ja salvestage see juhend	29
	Joonised.....	95
FI	Lue ja pane talteen	33
	Kuvat.....	95
FR	Prière de lire et de conserver	36
	Figures	95
HU	Olvassa el és őrizze meg a használati utasítást.....	40
	Ábrák	95
IT	Leggere e conservare queste istruzioni.....	44
	Illustrazioni.....	95
LT	Prašome perskaityti ir išsaugoti šias instrukcijas	48
	Iliustracijos.....	95
LV	Lūdzu, izlasiet un saglabājiet šīs instrukcijas.....	52
	Attēli	95
NL	Lees en let goed op deze adviezen	56
	Illustraties.....	95
NO	Les og ta vare på disse veiledninger	60
	Bilder.....	95
PL	Prosimy przeczytać i zachować instrukcję	64
	Ilustracje	95
PT	Por favor leia e conserve em seu poder	68
	Figuras	95
RO	Citiți și păstrați aceste instrucțiuni	72
	Ilustrații.....	95
RU	Пожалуйста, прочтите и сохраните это руководство	76
	Иллюстрации	95
SK	Přečtěte si prosím a uschovejte tyto pokyny	7
	Obrázky	95
SL	Prosimo, preberite in shranite ta navodila.....	84
	Ilustracije	95
SV	Läs och spara dessa instruktioner.....	87
	Illustrationer.....	95
TR	Lütfen bu talimatları okuyunuz ve saklayınız	91
	Resimler	95

Държач за външен филтър SR 905

BG

1. Обща информация
2. Части
3. Употреба
4. Поддръжка
5. Техническа спецификация
6. Легенда за символите
7. Одобрение

1. Обща информация

Използването на респиратор следва да бъде част от програма за дихателна защита. За съвети вижте EN 529:2005. Указанията в тези стандарти акцентират върху някои важни аспекти на програма за защитни дихателни устройства, но не заместят държавните и местните правни наредби.

Ако не се чувствате сигурни относно избора и грижата за това оборудване, се свържете със своя супервайзър или с търговския обект, от който сте го закупили. Също така можете да се свържете с отдела за техническо обслужване в Sundström Safety AB.

1.1 Описание на системата

SR 905 е държач за външен филтър който, заедно с полулицева маска и дихателен маркуч, е включен в системите от устройства задихателна защита на Sundström, отговарящи на стандарта EN 12083:1998.

Държачът за външни филтри трябва да се оборудва с един или няколко филтъра. Вдишаният въздух преминава през филтър и дихателен маркуч, преди да стигне до полулицевата маска.

Филтрите към SR 905 са същите одобрени филтри от гамата филтри на Sundström, които се използват заедно с полулицевите маски.

Преди употребата трябва внимателно да изучите настоящите инструкции за потребителя, както и инструкциите за полулицевата маска, дихателния маркуч и филтрите.

Лицев модул

SR 905 се използва заедно с полулицева маска SR 900. Лицевият модул се закупува отделно.

Дихателен маркуч

SR 905 се използва заедно с дихателен маркуч SR 951 или SR 952. Дихателният маркуч се закупува отделно.

Приставка за колан

Приставката за колан се монтира на колана на потребителя. Като аксесоари се предлагат и други опции за колани; вижте раздел 2.2 *Аксесоари/резервни части*.

Филтър

Вж. раздел 2.3 „Филтър“.

1.2 Приложения

SR 905 е предназначен за употреба в същите условия като полулицевата маска Sundström SR 900. Предимството на това устройство е, че филтрацията модул не се поставя на лицето. По този начин се осигурява по-голяма свобода на движението и по-малко тегло, а полулицевата маска може да е с по-малък размер, което дава възможност да се използва под визьор.

1.3 Предупреждения/ограничения

Обърнете внимание, че може да има различия в националните регулации за употреба на защитно дихателно оборудване.

Държачът за външни филтри трябва да се използва само с лицев модул с един или повече вдихателни клапани.

Не използвайте това оборудване в среди:

- които представляват непосредствена опасност за живота и здравето;
- в които околният въздух е обогатен с кислород или няма нормално кислородно съдържание;
- с неизвестни замърсители.

Не използвайте това оборудване:

- ако маската не приляга плътно по време на теста за прилягане. Имайте предвид, че лицевото окосмение, белези или други физически характеристики могат да попречат на правилното прилягане на респиратора;

- ако няма предупредителна информация относно замърсителите.

Прекратете незабавно работата:

- ако изпитвате трудности с дишането;
- ако изпитвате замаяване, гадене или други явни физически ефекти;
- ако усещате миризма или вкус на замърсители.

Подхождайте с особено внимание, когато използвате оборудването в експлозивна среда.

Артикул

№запоръчка

- Филтър за частици P3 R, SR 510 H02-1312
- Филтър за газ A1, SR 217 H02-2512
- Филтър за газ A2, SR 218-3 H02-2012
- Филтър за газ A2AX, SR 298 H02-2412
- Филтър за газ ABE1, SR 315 H02-3212
- Филтър за газ A2B2E1, SR 294 H02-3312
- Филтър за газ K1, SR 316 H02-4212
- Филтър за газ K2, SR 295 H02-4312
- Филтър за газ ABEK1, SR 297 H02-5312
- Комбиниран филтър ABEK1-Hg-P3 R, SR 299-2 H02-6512

2. Части

2.1 Проверка при доставката

Проверете дали оборудването е пълно в съответствие с опаковъчния списък, както и че не е повредено.

Опаковъчен списък

Фиг. 1

1. Държач за външни филтри
2. Приставка за колан
3. Инструкции за потребителя

2.2. Аксесоари/Резервни части

Фиг. 2

Артикул

№запоръчка

- | | |
|---|----------|
| 1. Държач за външен филтър | T01-3002 |
| 2. Приставка за колан | R01-3028 |
| 3. Полиестерен колан | T01-3005 |
| 4. Кожен колан | R01-3006 |
| 4. Кожен колан, голям | T01-3006 |
| 5. Колан PVC | T01-3008 |
| 6. Полулицева маска SR 900 S | H01-3012 |
| 6. Полулицева маска SR 900 M | H01-3112 |
| 6. Полулицева маска SR 900 L | H01-3212 |
| 7. Маркуч SR 951 | T01-3003 |
| 8. Двоен маркуч SR 952 | R01-3009 |
| 9. Почистващи кърпички SR 5226, кутия от 50 | H09-0401 |

2.3 Филтър

Можете да определите типа на филтъра по цветовия код. *Вижте инструкциите за потребителя за филтрите.* Имайте предвид че филтрите за частици осигуряват защита само срещу частици, а газовите филтри – само срещу газове/изпарения. Комбинираните филтри защитават едновременно срещу газове/изпарения и частици.

3. Употреба

3.1 Монтаж

- Откачете държача за филтър от полулицевата маска SR 900. Фиг. 3.
- Отделете вдихателната мембрана от държача за филтри. Фиг. 4. Запазете мембраната за бъдеща употреба.

Поставяне на филтъра в държача за филтър

- Уверете се, че сте избрали правилния филтър. *Вижте инструкциите за потребителя за филтрите.*
- Уверете се, че срокът на годност не е изтекъл. Срокът на годност е валиден само ако опаковката не е отворена.
- Поставете филтъра в държача за филтри така, че стрелките на филтъра сочат към държача за филтри. Фиг. 5.
- Внимателно проверете дали ръбът на филтъра е прилегал във вътрешния канал по цялата обиколка на поставката за филтри. Фиг. 6, 7.
- Поставете предварителния филтър в държача за предварителни филтри и го фиксирайте към филтъра. Фиг. 8, 9.

Когато използвате едновременно газов филтър и филтър за частици, филтърът за частици трябва да е фиксиран към газовия филтър, а газовият филтър да е вкаран в държача за филтри. Притиснете с пръсти външните ръбове на филтрите един към друг, докато чуете щракване. Фиг. 10.

Отделяне на филтър

- Поставете монета между долния край на филтъра за частици и малкия чифт на стената на газовия филтър.

- Натиснете силно и завъртете монетата, докато филтрите се разделят. Фиг. 11.

Държач за външен филтър SR 905

- Поставете колана в приставката за колан. Фиг. 12.
- Монтирайте SR 905 към приставката за колан. Две алтернативи. Фиг. 13, 14.
- Монтирайте държача за филтър с филтъра към SR 905. Фиг. 15.

3.2 Проверки преди употреба

- Проверете дали модулът е завършен, правилно сглобен и напълно почистен.
- Проверете всички части. Заменете износените, повредените или по-друг начин дефектирани части. Фиг. 16.
- Проверете дали сте избрали правилния филтър и дали сте го монтирали правилно. Фиг. 16.

3.3 Слагане

- Вземете SR 905 и регулирайте колана така, че държачът за външен филтър да е здраво и удобно фиксиран от задната страна на кръста ви.
- Монтирайте дихателния маркуч към полулицевата маска. Фиг. 17.
- Поставете полулицевата маска. *Вижте инструкциите за потребителя за SR 900.*
- Уверете се, че дихателният маркуч минава по гърба ви и че не е усукан. Фиг. 18.
- Завъртете колана около кръста си, така че да достигате конектора за маркуч на SR 905.
- Монтирайте дихателния маркуч в SR 905. Фиг. 19.
- Извършете проверка на прилягането.
- Завъртете обратно колана, така че SR 905 да се намира от задната страна на кръста ви. С маркуч SR 951 – вижте фиг. 20. С маркуч SR 952 – вижте фиг. 21.

Проверка на прилягането

- Поставете дланта си леко върху отвора на държача на предварителния филтър, за да го запушите.
- Поемете дълбоковъздух и задръжте дъха си за около 5 секунди. Ако маската е уплътнена, ще се притисне към лицето ви. Фиг. 22.

Ако откриете утечка:

- *проверете дали мембраните не са повредени,*
- *уверете се, че връзката с О-пръстен(ите) и*

приставката суплътнение са в изправност и правилно прилегли,

- *уверете се, че маркучът не е усукан.*

3.4 Сваляне

Не сваляйте оборудването, докато не се отдалечите достатъчно от опасната област.

- Завъртете колана около кръста си, така че да достигате конектора за маркуч на SR 905.
- Освободете дихателния маркуч от SR 905. Фиг. 23.
- Свалете полулицевата маска с дихателния маркуч. *Вижте инструкциите за потребителя за SR 900.*
- Свалете колана с SR 905.

4. Поддръжка

4.1 Почистване

- Отделете държача за филтри и филтъра.
- Почистете SR 905 и всички части с почистващи кърпички Sundström SR 5226. Ако SR 905 е силно замърсен, използвайте топъл (до +40°C) мек сапунен разтвор и мека четка, след което изплакнете с чиста вода и изсушете на въздух при стайната температура.
- Ако е необходимо, напръскайте SR 905 с разтвор на 70% етанол или изопропанол за дезинфекция.
- Инспектирайте всички части и заменете с нови части, ако е необходимо. Критични зони са мембраните и конекторите/приставките, чийто контактни повърхности трябва да са чисти и неповредени.
- Оставете оборудването да изсъхне, след което го сглобете.

ЗАБЕЛЕЖКА! Никога не използвайте разтворители за почистване.

4.2 Съхранение

Най-добрият начин за съхранение на SR 905 заедно с SR 900 и SR 951/952 е в кутия за съхранение Sundström SR 230. Дръжте далеч от директна слънчева светлина и други източници на топлина.

4.3 График за поддръжка

Препоръчителни минимални изисквания за рутинна поддръжка, която ще гарантира, че оборудването винаги ще бъде в готовност за употреба.

	Преди употреба	След употреба
Визуална проверка	●	
Проверка на прилягането	●	
Почистване		●
Смяна на мембрана	<i>Вижте инструкциите за потребителя за SR 951/SR 952</i>	
Смяна на уплътнение	<i>Вижте инструкциите за потребителя за SR 900 и SR 951/SR 952</i>	
Смяна на филтър	<i>Вижте инструкциите за потребителя за филтрите</i>	

4.4 Подмяна на части

Винаги използвайте оригинални части на Sundström. Не модифицирайте оборудването. Използването на части, които не са оригинални, или модифицирането на оборудването може да намали защитната функция и да изложи на риск одобренията, получени от продукта. За смяна на филтъра, държача за филтър, уплътнението и мембраната *вижте инструкцията за потребителя за SR 900.*

5. Техническа спецификация

Материали

PC/ABS

Температурен диапазон

- Условия за съхранение. Фиг. 24.
- Условия за ползване. Фиг. 25.

Срок на годност

Годността при съхранение за SR 905 е 5 години от датата на производство, вижте маркерите за дата.

6. Легенда за символите



Вижте инструкциите за потребителя



Указатели за дата, година и месец



CE одобрение от INSPEC International B.V.



Относителна влажност

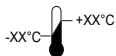

Температурен диапазон



Обозначение на материала

7. Одобрение

SR 905 заедно с SR 900 и SR 951/SR 952 е одобрен в съответствие с EN 12083:1998.

Типово одобрение според Регламента за ЛПС (ЕС) 2016/425 е издадено от нотифициран орган 2849. За адреса вижте обратната страна на инструкциите за потребителя.

Декларацията за съответствие на ЕС е налична на www.srsafety.com

1. Všeobecné informace
2. Díly
3. Použití
4. Údržba
5. Technické údaje
6. Legenda k symbolům
7. Schválení

1. Všeobecné informace

Použití respirátoru musí být vždy součástí programu ochrany dýchacích orgánů. Informace naleznete v normě ČSN EN 529:2005. Informace obsažené v této normě zdůrazňují důležité aspekty programu ochrany dýchacích orgánů, nenahrazují však národní či místní předpisy. Pokud si nejste jisti výběrem a péčí o vybavení, obraťte se na svého nadřízeného nebo kontaktujte prodejce. Můžete také kontaktovat technické oddělení společnosti Sundström Safety AB.

1.1 Popis systému

SR 905 je oddělený držák filtru, který je spolu s polomaskou a dýchací hadicí součástí systémů zařízení ochrany dýchacích orgánů Sundström v souladu s normou ČSN EN 12083:1998.

Oddělený držák filtru musí být vybaven filtry. Vdechovaný vzduch prochází přes filtr a dýchací hadici do polomasky.

Filtry pro SR 905 jsou schválené filtry řady Sundström, které se používají s polomaskami. Před použitím je třeba důkladně prostudovat tento návod k použití a návody k polomasce, dýchací hadici a filtrům.

Obličejová maska

Držák SR 905 se používá s polomaskou SR 900. Obličejová maska se prodává samostatně.

Dýchací hadice

Držák SR 905 se používá s dýchací hadicí SR 951 nebo SR 952. Dýchací hadice se prodává samostatně.

Přezka

Přezka se upevní na vlastní opasek uživatele. Další doplňky na opasek jsou k dispozici jako příslušenství, viz část 2.2 Příslušenství / Náhradní díly.

Filtr

Viz 2.3 Filtr.

1.2 Použití

Držák SR 905 je určen k použití ve stejném prostředí jako polomaska Sundström SR 900. Výhodou je, že filtr je odsazený od obličeje. Uživatel má díky tomu větší volnost pohybu, zařízení je lehčí a polomaska bude menší, takže ji lze nosit pod zorníky.

1.3 Varování/Omezení

V příslušných předpisech pro použití ochranných prostředků dýchacích orgánů se mohou vyskytovat národní rozdíly.

Oddělený držák filtru se smí používat pouze s obličejovou maskou, která má jeden nebo více nádechových ventilů.

Produkt nepoužívejte

- v prostředí bezprostředně ohrožujícím život a zdraví (IDLH);
- jestliže v okolním vzduchu je nadbytek kyslíku nebo v něm není normální obsah kyslíku;
- jestliže nejsou známé znečišťující látky.

Produkt nepoužívejte

- jestliže maska těsně nepřiléhá při zkoušce nasazení. Uvědomte si, že vousy, jizvy nebo jiné fyzické rysy mohou bránit řádnému nasazení respirátoru.
- jestliže nejsou k dispozici informace týkající se znečišťujících látek.

Okamžitě zastavte práci

- jestliže zjistíte, že je dýchání obtížné;
- pokud cítíte závrať, nevolnost nebo jakékoli jiné zjevné fyzické účinky;
- jestliže cítíte, čichem nebo v ústech, znečišťující látky.

Při používání produktu ve výbušném prostředí je třeba postupovat opatrně.

2. Díly

2.1 Kontrola při dodání

Zkontrolujte podle balicího listu, zda je vybavení kompletní a nepoškozené.

Balicí list

Obr. 1

1. Oddělený držák filtru
2. Přezka
3. Návod k použití

2.2 Příslušenství / Náhradní díly

Obr. 2

Položka	Objednáací číslo
1. Oddělený držák filtru	T01-3002
2. Přezka	R01-3028
3. Polyesterový opasek	T01-3005
4. Kožený opasek	R01-3006
4. Kožený opasek, velký	T01-3006
5. Opasek z PVC	T01-3008
6. Polomaska SR 900 S	H01-3012
6. Polomaska SR 900 M	H01-3112
6. Polomaska SR 900 L	H01-3212
7. Hadice SR 951	T01-3003
8. Dvojitá hadice SR 952	R01-3009
9. Čisticí hadříky SR 5226, balení po 50 ks	H09-0401

2.3 Filtr

Typ filtru lze identifikovat podle barvy na filtru. Další informace naleznete v návodu k použití filtrů. Uvědomte si, že částicový filtr poskytuje ochranu pouze před částicemi a plynový filtr poskytuje ochranu pouze před plyny/výpary. Kombinovaný filtr chrání proti plynům/výparům i částicím.

Položka	Objednáací číslo
• Částicový filtr P3 R, SR 510	H02-1312
• Plynový filtr A1, SR 217	H02-2512
• Plynový filtr A2, SR 218-3	H02-2012
• Plynový filtr A2AX, SR 298	H02-2412
• Plynový filtr ABE1, SR 315	H02-3212
• Plynový filtr A2B2E1, SR 294	H02-3312
• Plynový filtr K1, SR 316	H02-4212
• Plynový filtr K2, SR 295	H02-4312
• Plynový filtr ABEK1, SR 297	H02-5312
• Kombinovaný filtr ABEK1-Hg-P3 R, SR 299-2	H02-6512

- Zkontrolujte, zda není prošlá doba použití. Doba použitelnosti je platná, pokud je obal filtru neotevřený.
- Nasadte filtr do držáku filtru tak, aby šipky na filtru směřovaly k držáku filtru. Obr. 5.
- Opatrně zkontrolujte, zdase okraj filtru nachází ve vnitřní drážce uchycení filtru, po celém obvodu. Obr. 6, 7.
- Osadte předfiltr do držáku předfiltru a zamáčkněte ho do filtru. Obr. 8, 9.

Pokud použijete plynový či částicový filtr, částicový filtr bude vždy zacvaknutý do plynového filtru a plynový filtr bude vložený do držáku filtru. Uchopte prsty vnější okraje filtrů kolem dokola a stiskněte filtry k sobě, až zacvaknou. Obr. 10.

Oddělení filtru

- Zasuňte minci mezi spodní okraj částicového filtru a malý výstupek vyliisovaný na boku plynového filtru.
- Mincí pevně zatlačte a otočte, dokud se filtry od sebe neoddělí. Obr. 11.

Oddělený držák filtru SR 905

- Připevněte přezku na opasek. Obr. 12.
- Nasadte SR 905 do přezky. Dvě možnosti. Obr. 13, 14.
- Vložte držák filtru s filtrem do držáku SR 905. Obr. 15.

3.2 Kontrola před použitím

- Zkontrolujte, zda je jednotka kompletní, správně sestavená a řádně vycištěná.
- Zkontrolujte všechny díly. Opatřované, prasklé nebo jinak poškozené díly vyměňte. Obr. 16.
- Zkontrolujte, zda jste vybrali správný filtr a zda byl správně nainstalován. Obr. 16.

3.3 Nasazení

- Vezměte držák SR 905 a seřídte opasek tak, aby byl oddělený držák filtru pevně a pohodlně zajištěn vzadu na pasu.
- Připojte dýchací hadici k polomasce. Obr. 17.
- Nasadte si polomasku. Viz návod k použití SR 900.
- Ujistěte se, že je dýchací hadice vedena po vašich zádech a není překroucená. Obr. 18.
- Otáčejte opasek kolem pasu tak dlouho, dokud nedosáhnete na připojení hadice k držáku SR 905.
- Připojte dýchací hadici k držáku SR 905. Obr. 19.

3. Použití

3.1 Instalace

- Odpojte držák filtru od polomasky SR 900. Obr. 3.
- Odstraňte z držáku filtru nádechovou membránu. Obr. 4. Membránu uschovejte pro pozdější použití.

Vložení filtru do držáku filtru

- Zkontrolujte, zda jste vybrali správný filtr. Další informace naleznete v návodu k použití filtrů.

- Proveďte kontrolu nasazení.
- Otočte opasek zpátky tak, abyste měli držák SR905 vzadu na pasu. Při použití hadice SR951, viz obr. 20. Při použití hadice SR952, viz obr. 21.

Kontrola nasazení

- Přiložte lehce dlaň ruky na otvor v držáku předfiltru a utěsněte ho.
- Zhluboka se nadechněte a zadržte dech asi na 5 sekund. Pokud je maska utěsněná, bude vás tlačit do obličeje. Obr. 22.

Při zjištění netěsnosti:

- *zkontrolujte, zda nejsou poškozené membrány,*
- *zkontrolujte, zda není poškozený spoj s těsnicími kroužky a s těsněním, a zda správně sedí,*
- *zkontrolujte, zda není hadice zkroucená.*

3.4 Sejmutí

Nesnímejte vybavení, dokud zaručeně neopustíte nebezpečný prostor.

- Otáčejte opasek kolem pasu tak dlouho, dokud nedosáhnete na připojení hadice k držáku SR 905.
- Uvolněte dýchací hadici z držáku SR 905. Obr. 23.
- Sundejte si polomasku spolu s dýchací hadicí. Viz návod k použití SR 900.
- Sundejte si opasek s držákem SR 905.

4.2 Skladování

Nejlépe je skladovat držák SR 905 společně s položkami SR900 a SR951/952 v úložné schránce Sundström SR 230. Přečovávejte produkt stranou od přímého slunečního světla nebo jiných zdrojů tepla.

4.3 Plán údržby

Níže uvedený plán ukazuje minimální požadavky na postupy údržby, abyste si byli jisti, že bude zařízení vždy v použitelném stavu.

	Před použitím	Po použití
Vizuální kontrola	●	
Kontrola nasazení	●	
Čištění		●
Výměna membrány	<i>Viz návod k použití pro dýchací hadici SR 951/SR 952</i>	
Výměna těsnění	<i>Viz návod k použití pro polomasku SR 900 a dýchací hadici SR 951/SR 952</i>	
Výměna filtru	<i>Viz návod k použití filtrů</i>	

4. Údržba

4.1 Čištění

- Vyměňte držák filtru a filtr.
 - Očistěte držák SR 905 a všechny díly pomocí čisticích hadříků Sundström SR 5226. Pokud je držák SR905 silně znečištěn, použijte vlažný (do 40 °C) mýdlový roztok a měkký kartáč, a pak držák opláchněte čistou vodou a nechte uschnout na vzduchu při pokojové teplotě.
 - V případě potřeby postříkejte držák za účelem dezinfekce 70% roztokem etanolu nebo isopropanolu.
 - Zkontrolujte všechny díly a v případě potřeby je vyměňte za nové. Důležitá místa jsou membrány a spoje, které musí mít čisté a nepoškozené kontaktní povrchy.
 - Nechte vybavení uschnout a pak ho sestavte.
- POZNÁMKA:** K čištění nikdy nepoužívejte rozpouštědla.

4.4 Výměna dílů

Vždy používejte pouze originální díly Sundström. Na vybavení neprovádějte úpravy. Použití neoriginálních dílů nebo úpravy vybavení mohou snížit účinnost ochranných funkcí a zneplatnit schválení vydaná pro tento výrobek. Informace o výměně filtru, držáku filtru, těsnění a membrány najdete v návodu k použití polomasky SR 900.

5. Technické údaje

Materiály

PC/ABS

Teplotní rozsah

- Skladovací podmínky. Obr. 24.
- Podmínky použití. Obr. 25.

Skladovatelnost

Doba skladovatelnosti držáku SR 905 je 5 let od data výroby, viz štítek s datem.

6. Legenda k symbolům



Podívejte se do návodu k použití



Rok a měsíc výroby

CE
2849

Schválení CE od INSPEC
International B.V.



<XX% RH

Relativní vlhkost

$-XX^{\circ}\text{C}$  $+XX^{\circ}\text{C}$ Teplotní rozsah

>XX+XX< Označení materiálu

7. Schválení

Držák SR 905 spolu s polomaskou SR 900 a hadicí SR 951/SR 952 je schválen v souladu s normou ČSN EN 12083:1998.

Osvědčení o schválení typu v souladu s nařízením o osobních ochranných prostředcích (EU) 2016/425 vydal označený subjekt č. 2849. Adresa je uvedena na zadní straně návodu k použití.

EU prohlášení o shodě je k dispozici na webu www.srsafety.com

Bæltebåret filterholder SR 905 DA

1. Generel information
2. Dele
3. Anvendelse
4. Vedligeholdelse
5. Tekniske specifikationer
6. Symbolforklaringer
7. Godkendelse

1. Generel information

Brug af et åndedrætsværn skal altid omfatte et åndedrætsbeskyttelsesprogram. Se EN 529:2005 for vejledning. Vejledningen i disse standarder fremhæver de vigtige aspekter i et åndedrætsbeskyttelsesprogram, men den erstatter ikke nationale eller lokale bestemmelser.

Hvis du er i tvivl om, hvilket udstyr du skal vælge, eller hvordan du skal vedligeholde det, så spørg din arbejdsleder eller kontakt din forhandler. Du er også velkommen til at kontakte den tekniske serviceafdeling hos Sundström Safety AB.

1.1 Systembeskrivelse

SR 905 er en bæltebåret filterholder, som sammen med halvmaske og åndedrætsslange er en del af Sundströms åndedrætsværn, der opfylder kravene i EN 12083:1998.

Den bæltebårne filterholder skal udstyres med et eller flere filtre. Luften indåndes gennem filtret og åndedrætsslangen til halvmasken.

Filtrene til SR 905 er de samme godkendte filtre fra Sundströms filtersortiment, der bruges sammen med halvmasker.

Før anvendelse skal både denne brugervejledning og brugervejledningen til halvmasken, åndedrætsslangen og filtrene gennemgås omhyggeligt.

Ansigtsstykke

SR 905 bruges sammen med halvmaske SR 900. Ansigtsstykket købes separat.

Åndedrætsslange

SR 905 bruges sammen med åndedrætsslange SR 951 eller SR 952. Åndedrætsslangen købes separat.

Bælteplade

Bæltepladen fastgøres på brugerens eget bælte. Andet bælteudstyr fås som tilbehør. Se 2.2 *Tilbehør/reservedele*.

Filter

Se 2.3 *Filter*.

1.2 Anvendelse

SR 905 er beregnet til brug under samme forhold som en Sundstrøm-halvmaske SR 900. Fordelen er, at filterdelen fjernes fra ansigtet. Dette giver større bevægelsesfrihed og mindre tyngde, og halvmasken er mindre i størrelse, hvilket muliggør anvendelse under visir.

1.3 Advarsler/begrænsninger

Bemærk, at der kan være nationale forskelle i bestemmelserne for anvendelse af åndedrætsbeskyttelsessystemer.

En bæltebåret filterholder må kun bruges sammen med et ansigtsstykke, der er udstyret med en eller flere indåndningsventiler.

Udstyret må ikke bruges i miljøer,

- hvor der er umiddelbar fare for liv og helbred (IDLH).
- hvor den omgivende luft er iltberiget eller ikke har et normalt iltindhold.
- hvor forureningskilderne er ukendte.

Udstyret må ikke bruges,

- hvis du ikke kan få masken til at passe godt under tilpasningstesten. Bemærk, at skægvækst, ar eller andre fysiske karakteristika kan forhindre korrekt tilpasning af åndedrætsværnet.
- hvis der ikke er nogen advarseloplysninger om forureningskilder.

Stop øjeblikkeligt arbejdet,

- hvis du oplever, at det er svært at ånde.
- hvis du oplever svimmelhed, kvalme eller nogen anden fysisk virkning.
- hvis du lugter eller smager forureningen.

Vær forsigtig, når udstyret anvendes i eksplosionsfarlige miljøer.

2. Dele

2.1 Leveringskontrol

Kontrollér, at udstyret er komplet som vist på pakkelisten og ubeskadiget.

Pakkeliste

Fig. 1

1. Bæltebåret filterholder
2. Bælteplade
3. Brugervejledning

2.2 Tilbehør/reservedele

Fig. 2

Vare

Vare	Bestillingsnr.
1. Bæltebåret filterholder	T01-3002
2. Bælteplade	R01-3028
3. Polyesterbælte	T01-3005
4. Læderbælte	R01-3006
4. Læderbælte, stort	T01-3006
5. Bælte PVC	T01-3008
6. Halvmaske SR 900 S	H01-3012
6. Halvmaske SR 900 M	H01-3112
6. Halvmaske SR 900 L	H01-3212
7. Slange SR 951	T01-3003
8. Tvillingslange SR 952	R01-3009
9. Rengøringservietter SR 5226, æske med 50	H09-0401

2.3 Filter

Du kan identificere filtertypen vha. farvekoden på filtret. *Se brugervejledningen til filtrene.* Bemærk, at et partikelfilter kun yder beskyttelse mod partikler, og at et gasfilter kun yder beskyttelse mod gasser/dampe. Et kombineret filter beskytter mod både gasser/dampe og partikler.

Vare

Vare	Bestillingsnr.
• Partikelfilter P3 R, SR 510	H02-1312
• Gasfilter A1, SR 217	H02-2512
• Gasfilter A2, SR 218-3	H02-2012
• Gasfilter A2AX, SR 298	H02-2412
• Gasfilter ABE1, SR 315	H02-3212
• Gasfilter A2B2E1, SR 294	H02-3312
• Gasfilter K1, SR 316	H02-4212
• Gasfilter K2, SR 295	H02-4312
• Gasfilter ABEK1, SR 297	H02-5312
• Kombineret filter ABEK1-Hg-P3 R, SR 299-2	H02-6512

3. Anvendelse

3.1 Installation

- Tag filterholderen af halvmaske SR 900. Fig. 3.
- Fjern indåndingsmembranen fra filterholderen. Fig. 4. Gem membranen til fremtidig brug.

Sæt filtret i filterholderen

- Kontrollér, at du har valgt det korrekte filter. *Se brugervejledningen til filtrene.*
- Kontrollér, at udløbsdatoen ikke er overskredet. Udløbsdatoen er gyldig, hvis filteremballogen er uåbnet.
- Sæt filtret i holderen, således at pilene på filtret peger mod filterholderen. Fig. 5.
- Tjek omhyggeligt, at kanten af filtret sidder i den indvendige rille hele vejen rundt på filtermonteringen. Fig. 6, 7.
- Sæt forfiltret i forfilterholderen, og tryk det på plads i filtret. Fig. 8, 9.

Når der bruges både gasfilter og partikelfilter, skal partikelfiltret altid sættes på gasfiltret, og gasfiltret skal altid indsættes i filterholderen. Tryk filtrene sammen med fingrene placeret rundt om filternes ydre kanter, indtil du hører et klik. Fig. 10.

Adskillelse af filtre

- Anbring en mønt mellem partikelfiltrets nedre kant og den lille flig, der er indbygget i siden af gasfiltret.
- Tryk mønten ind, og drej den, indtil filtrene skilles ad. Fig. 11.

Bæltebåret filterholder SR 905

- Saml bæltet i bæltepladen. Fig. 12.
- Monter SR 905 på bæltepladen. Der er to alternativer. Fig. 13, 14.
- Monter filterholderen med filtret på SR 905. Fig. 15.

3.2 Inspektion før brug

- Kontrollér, at enheden er hel, korrekt samlet og helt ren.
- Kontrollér alle dele. Udskift slide, ødelagte eller på anden måde defekte dele. Fig. 16.
- Kontrollér, at du har valgt det rigtige filter, og at det er monteret korrekt. Fig. 16.

3.3 Påtagning

- Tag SR 905 på, og juster bæltet, så den bæltebårne filterholder sidder tæt og behageligt bag på livet af dig.
- Monter åndedrætsslangen på halvmasken. Fig. 17.
- Tag halvmasken på. *Se brugervejledningen til SR 900.*
- Sørg for, at åndedrætsslangen løber langs din ryg, og at den ikke er snoet. Fig. 18.

- Drej bæltet omkring livet, så du kan nå slangeforbindelsen på SR 905.
- Monter åndedrætsslangen på SR 905. Fig. 19.
- Foretag tilpasningskontrol.
- Drej bæltet tilbage, så SR 905 sidder bag på livet af dig. Med slange SR 951, se fig. 20. Med slange SR 952, se fig. 21.

Tilpasningskontrol

- Læg håndfladen let over hullet på forfilterholderen for at gøre den tæt.
- Tag en dyb indånding, og hold vejret i omkring 5 sek. Hvis masken er tæt, trykkes den mod ansigtet. Fig. 22.

Hvis der er tegn på utætheder:

- *Kontrollér, at membranerne er ubeskadigede.*
- *Kontrollér, at forbindelsen mellem O-ring(e) og pakningsanordningen er ubeskadiget og sidder korrekt.*
- *Kontrollér, at slangen ikke er snoet.*

3.4 Aftagning

Tag først udstyret af, når du ikke længere befinder dig i det farlige område.

- Drej bæltet omkring livet, så du kan nå slangeforbindelsen på SR 905.
- Frigor åndedrætsslangen fra SR 905. Fig. 23.
- Tag halvmasken af sammen med åndedrætsslangen. *Se brugervejledningen til SR 900.*
- Tag bæltet med SR 905 af.

4. Vedligeholdelse

4.1 Rengøring

- Fjern filterholderen og filtret.
- Rengør SR 905 og alle dele med Sundstrøms rengøringsservietter SR 5226. Hvis SR 905 er meget snavset, skal du anvende en varm (op til +40 °C), mild sæbeopløsning og en blød børste og efterfølgende skylle med rent vand og lade den lufttørre ved stuetemperatur.
- Ved behov kan SR 905 desinficeres med en ethanol- eller isopropanolopløsning på 70 %.
- Inspicer alle dele, og udskift med nye efter behov. Kritiske områder er membraner og tilslutninger/anordninger, som skal have rene og ubeskadigede kontaktflader.
- Lad udstyret tørre, og saml det dernæst. **BEMÆRK!** Anvend aldrig opløsningsmidler til rengøring af udstyret.

4.2 Opbevaring

Den bedste måde at opbevare SR 905 sammen med SR 900 og SR 951/952 er i en Sundström-opbevaringsboks SR 230. Hold den væk fra direkte sollys og andre varmekilder.

4.3 Vedligeholdelsesplan

Anbefalede mindstekrav til vedligeholdelsesrutiner, så du er sikker på, at udstyret altid er funktionsdygtigt.

	Før anvendelse	Efter anvendelse
Visuel kontrol	●	
Tilpasning-skontrol	●	
Rengøring		●
Udskiftning af membran	Se <i>Brugervejledningen til SR 951/SR 952</i>	
Udskiftning af pakning	Se <i>Brugervejledningen til SR 900 og SR 951/SR 952</i>	
Udskiftning af filter	Se <i>brugervejledningen til filtrene</i>	

4.4 Udskiftning af dele

Anvend altid originale reservedele fra Sundström. Udstyret må ikke ændres. Anvendelse af uoriginale dele eller enhver form for ændringer kan reducere den beskyttende funktion og vil kompromittere produktets godkendelser.

Se *brugervejledningen til SR 900* for udskiftning af filter, filterholder, pakning og membran.

6. Symbolforklaringer



Se brugervejledningen



Dato, år og måned



CE-godkendt af INSPEC International B.V.



Relativ luftfugtighed

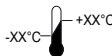

Temperaturområde



Materialebetegnelse

7. Godkendelse

SR 905 er sammen med SR 900 og SR 951/SR 952 godkendt i henhold til EN 12083:1998.

PPE-forordning(EU)2016/425-typegodkendelsen er udstedt af godkendende myndighed 2849. Adressen er angivet på bagsiden af brugervejledningen.

EU-overensstemmelseserklæringen kan findes på www.srsafety.com

5. Tekniske specifikationer

Materialer

PC/ABS

Temperaturområde

- Opbevaringsforhold. Fig. 24.
- Anvendelsesforhold. Fig. 25.

Holdbarhed

SR 905 har en holdbarhed på 5 år fra fremstillingsdatoen. Se datoen.

Rückenhalter-Filtersystem SR 905

DE

1. Allgemeine Informationen
2. Teile
3. Verwendung
4. Wartung
5. Technische Spezifikation
6. Zeichenerklärung
7. Zulassung

Gürtelhalter

Der Gürtelhalter wird am Gürtel des Benutzers angebracht. Andere Gürtel-Optionen sind als Zubehörteile erhältlich, siehe 2.2 *Zubehör-/Ersatzteile*.

Filter

Siehe 2.3 Filter.

1. Allgemeine Informationen

Die Verwendung einer Atemschutzmaske muss im Rahmen eines Atemschutzprogramms stattfinden. Für weitere Informationen siehe EN 529:2005. Die in diesen Normen enthaltenen Leitlinien zeigen wichtige Aspekte eines Atemschutzgerätes auf, ersetzen jedoch nicht nationale oder lokale Vorschriften.

Wenn Sie bzgl. der Auswahl und Pflege Ihrer Ausrüstung unsicher sind, wenden Sie sich an Ihren Vorgesetzten oder an die Verkaufsstelle. Sie können auch jederzeit mit dem Technischen Kundendienst von Sundström Safety AB Kontakt aufnehmen.

1.1 Systembeschreibung

Das SR 905 ist ein Rückenhalter-Filter-system, das zusammen mit Halbmaske und Atemschläuchen ein Bestandteil des Atemschutzvorrichtungssystems von Sundström gemäß EN 12083:1998 ist.

Das Rückenhalter-Filtersystem muss mit Filter(n) ausgestattet werden. Die Luft wird durch den Filter und den Atemschlauch in die Halbmaske eingeatmet.

Bei den Filtern für das SR 905 handelt es sich um die gleichen zugelassenen Filter aus dem Sundström-Filter Sortiment, die zusammen mit Halbmasken verwendet werden.

Vor der Anwendung sind sowohl diese als auch die Gebrauchsanleitungen für Halbmaske, Atemschlauch und Filter sorgfältig zu lesen.

Maske

Das SR 905 wird zusammen mit der Halbmaske SR 900 verwendet. Die Maske muss separat gekauft werden.

Atemschlauch

Das SR 905 wird zusammen mit dem Atemschläuchen SR 951 oder SR 952 verwendet. Der Atemschlauch muss separat gekauft werden.

1.2 Anwendungen

Das SR 905 ist für die Verwendung in den gleichen Umgebungen wie die Sundström-Halbmaske SR 900 vorgesehen. Der Vorteil liegt darin, dass sich das Filterteil nicht mehr in Gesichtsnähe befindet. Dies ermöglicht Ihnen größere Bewegungsfreiheit bei reduziertem Gewicht. Außerdem ist die Halbmaske kleiner, so dass sie auch unter Visieren verwendet werden kann.

1.3 Warnungen/Begrenzungen

Beachten Sie, dass es hinsichtlich der Verwendung von Atemschutzgeräten nationale Unterschiede in der Gesetzgebung geben kann.

Ein Rückenhalter-Filtersystem darf nur zusammen mit einer Gesichtsmaske mit einem oder mehreren Einatemventilen verwendet werden.

Verwenden Sie die Ausrüstung nicht in Umgebungen:

- die unmittelbar lebensgefährlich und gesundheitsschädlich sind (IDLH).
- wo die Umgebungsluft mit Sauerstoff angereichert ist oder keinen normalen Sauerstoffgehalt aufweist.
- in der die Schadstoffe nicht bekannt sind.

Verwenden Sie die Ausrüstung nicht:

- wenn beim Anprobieren der Maske keine Dichtheit erzielt wird. Beachten Sie, dass Bartwuchs, Narben oder sonstige körperliche Eigenheiten einen sicheren Halt des Atemschutzgerätes beeinträchtigen können.
- wenn keine Warnhinweise in Bezug auf Verunreinigungen vorhanden sind.

Unterbrechen Sie die Anwendung sofort:

- wenn das Atmen schwer fällt.

- wenn Sie Schwindel, Übelkeit oder andere spürbaren physikalischen Wirkungen wahrnehmen.
- wenn Sie den Geruch oder Geschmack von Verunreinigungen wahrnehmen.

Es gilt, Vorsicht walten zu lassen, wenn die Ausrüstung in explosiven Atmosphären eingesetzt wird.

- | | |
|--|----------|
| • Gasfilter A2AX, SR 298 | H02-2412 |
| • Gasfilter ABE1, SR 315 | H02-3212 |
| • Gasfilter A2B2E1, SR 294 | H02-3312 |
| • Gasfilter K1, SR 316 | H02-4212 |
| • Gasfilter K2, SR 295 | H02-4312 |
| • Gasfilter ABEK1, SR 297 | H02-5312 |
| • Kombinationsfilter ABEK1-Hg-P3 R, SR 299-2 | H02-6512 |

2. Teile

2.1 Überprüfung der Lieferung

Überprüfen Sie die Ausrüstung anhand der Packliste auf Vollständigkeit und Unversehrtheit.

Packliste

Abb. 1

1. Rückenhalter-Filtersystem
2. Gürtelhalter
3. Gebrauchsanleitung

2.2 Zubehör/Ersatzteile

Abb. 2

Pos.

- | | |
|--|----------|
| 1. Rückenhalter-Filtersystem | T01-3002 |
| 2. Gürtelhalter | R01-3028 |
| 3. Polyester Gürtel | T01-3005 |
| 4. Ledergürtel | R01-3006 |
| 4. Ledergürtel, Groß | T01-3006 |
| 5. PVC-Gürtel | T01-3008 |
| 6. Halbmaske SR 900 S | H01-3012 |
| 6. Halbmaske SR 900 M | H01-3112 |
| 6. Halbmaske SR 900 L | H01-3212 |
| 7. Atemschlauch SR 951 | T01-3003 |
| 8. Doppelschlauch SR 952 | R01-3009 |
| 9. Reinigungstücher SR 5226, 50er-Karton | H09-0401 |

Bestell-Nr.

2.3 Filter

Sie können den Filtertyp mit Hilfe des Farbcodes auf dem Filter identifizieren. *Siehe Filtergebrauchsanweisung.* Beachten Sie, dass ein Partikelfilter lediglich vor Partikeln und ein Gasfilter lediglich vor Gasen/Dämpfen schützt. Ein Kombinationsfilter schützt gegen Gase, Dämpfe und Partikel.

Pos.

- | | |
|-------------------------------|----------|
| • Partikelfilter P3 R, SR 510 | H02-1312 |
| • Gasfilter A1, SR 217 | H02-2512 |
| • Gasfilter A2, SR 218-3 | H02-2012 |

3. Verwendung

3.1 Installation

- Lösen Sie den Filterhalter von der Halbmaske SR 900. Abb. 3.
- Einatemmembran aus dem Filterhalter lösen. Abb. 4. Bewahren Sie die Membran für eine zukünftige Verwendung auf.

Setzen Sie den Filter in den Filterhalter ein.

- Überprüfen Sie, ob Sie den richtigen Filter ausgewählt haben. *Siehe Filtergebrauchsanweisung.*
- Vergewissern Sie sich, dass das Verfallsdatum nicht abgelaufen ist. Das Verfallsdatum ist gültig, vorausgesetzt, die Filterverpackung ist ungeöffnet.
- Setzen Sie den Filter so in den Filterhalter ein, dass die Pfeile auf dem Filter in Richtung des Filterhalters zeigen. Abb. 5.
- Achten Sie unbedingt darauf, dass der Filter rundum in der Innennut der Filterfassung zum Liegen kommt. Abb. 6, 7.
- Vorfilter in den Vorfilterhalter einsetzen und am Filter andrücken. Abb. 8, 9.

Bei der Verwendung von sowohl Gas- als auch Partikelfiltern muss der Partikelfilter stets eingeschnappt auf dem Gasfilter sitzen und der Gasfilter muss stets in den Filterhalter eingelegt werden. Setzen Sie die Filter zusammen, indem Sie mit Ihren Fingern die Außenränder der Filter zusammendrücken, bis ein Klicken zu hören ist. Abb. 10.

Trennfilter

- Setzen Sie eine Münze zwischen die untere Lippe des Partikelfilters und der kleinen Öse an der Seite des Gasfilters.
- Fest drücken und Münze drehen, bis sich die Filter trennen. Abb. 11.

Rückenhalter-Filtersystem SR 905

- Montieren Sie den Gürtel an den Gürtelhalter. Abb. 12.

- Montieren Sie das SR905 an den Gürtelhalter. Zwei Alternativen. Abb. 13, 14.
- Montieren Sie den Filterhalter mit Filter an das SR 905. Abb. 15.

3.2 Kontrolle vor der Benutzung

- Prüfen Sie, ob das Gerät vollständig und sachgerecht zusammengesetzt und gründlich gereinigt ist.
- Überprüfen Sie alle Teile. Ersetzen Sie diese, wenn sie abgenutzt, beschädigt oder auf andere Weise defekt sind. Abb. 16.
- Überprüfen Sie, ob Sie den richtigen Filter gewählt haben und ob dieser ordnungsgemäß eingebaut wurde. Abb. 16.

3.3 Anlegen

- Legen Sie das SR 905 an, und stellen Sie den Gürtel so ein, dass das Rückenhalter-Filterssystem sicher und bequem an der Gürtelrückseite sitzt.
- Montieren Sie den Atemschlauch an der Halbmaske. Abb. 17.
- Setzen Sie die Halbmaske auf. *Siehe Gebrauchsanleitung für SR 900.*
- Achten Sie darauf, dass der Atemschlauch am Rücken entlangläuft und nicht verdreht ist. Abb. 18.
- Drehen Sie den Gürtel um Ihre Hüfte, so dass Sie den Schlauchanschluss am SR905 erreichen.
- Montieren Sie den Atemschlauch an das SR 905. Abb. 19.
- Führen Sie eine Passformprüfung durch.
- Drehen Sie den Gurt zurück, so dass sich das SR905 auf der Gürtelrückseite befindet. Mit Einzelschlauch SR 951, siehe Abb. 20. Mit Doppelschlauch SR 952, siehe Abb. 21.

Passformprüfung

- Legen Sie Ihre Handfläche leicht auf das Loch des Vorfilterhalters, um es zu schließen.
- Atmen Sie tief ein und halten Sie etwa fünf Sekunden lang den Atem an. Ist die Maske dicht, wird sie gegen das Gesicht gedrückt. Abb. 22.

Wenn eine Undichtigkeit festgestellt wird:

- *Überprüfen Sie, ob die Membranen unbeschädigt sind.*
- *Überprüfen Sie, ob der Anschluss mit O-Ring(en) und die Befestigung samt Dichtung nicht beschädigt sind und richtig passen.*
- *Überprüfen Sie, ob der Schlauch nicht verdreht ist.*

3.4 Ablegen

Nehmen Sie das Gerät nicht ab, solange Sie sich im Gefahrenbereich befinden.

- Drehen Sie den Gürtel um Ihre Hüfte, so dass Sie den Schlauchanschluss am SR905 erreichen.
- Lösen Sie den Atemschlauch vom SR 905. Abb. 23.
- Nehmen Sie die Halbmaske zusammen mit dem Atemschlauch ab. *Siehe Gebrauchsanleitung für SR 900.*
- Legen Sie den Gürtel zusammen mit dem SR 905 ab.

4. Wartung

4.1 Reinigung

- Entfernen Sie Filterhalter und Filter.
 - Reinigen Sie das SR 905 sowie alle Teile mit den Sundström-Reinigungstüchern SR5226. Bei stärkerer Verschmutzung des SR905 mit warmer (bis zu +40 °C), milder Seifenlösung und weicher Bürstereinigen und anschließend mit sauberem Wasser abspülen und an der Luft bei Zimmertemperatur trocknen lassen.
 - Sprühen Sie das SR 905 gegebenenfalls mit 70%iger Ethanol- oder Isopropanollösung ein, um sie zu desinfizieren.
 - Inspizieren Sie alle Bauteile und ersetzen Sie diese bei Bedarf durch neue Teile. Kritische Bereiche sind die Membranen und die Anschlüsse / Befestigungselemente, die saubere und unbeschädigte Kontaktflächen haben müssen.
 - Lassen Sie die Ausrüstung trocknen und setzen Sie sie dann zusammen.
- HINWEIS! Verwenden Sie zur Reinigung niemals Lösungsmittel.

4.2 Aufbewahrung

Das SR 905 wird am besten zusammen mit der SR 900 und den SR 951/952 in der Sundström-Aufbewahrungsbox SR 230 gelagert. Direkte Sonneneinstrahlung oder sonstige Wärmequellen vermeiden.

4.3 Wartungsplan

Empfohlene Mindestanforderungen in Bezug auf Wartungsroutinen, die dem Anwender versichern, dass die Ausrüstung stets verwendungsfähig ist.

	Vor dem Gebrauch	Nach dem Gebrauch
Sichtprüfung	●	
Passformprüfung	●	
Reinigung		●
Austausch der Membran	<i>Siehe Gebrauchsanleitung SR 951/SR 952</i>	
Austausch der Dichtung	<i>Siehe Gebrauchsanleitung für SR 900 und SR 951/SR 952</i>	
Filterwechsel	<i>Siehe Filtergebrauchsanweisung</i>	

4.4 Austausch von Teilen

Verwenden Sie immer Originalteile von Sundström. Nehmen Sie keine Umbauten am Gerät vor. Die Verwendung von anderen als Originalteilen oder Umbauten am Gerät können die Schutzfunktion verringern und die Produktzulassungen gefährden. Für den Austausch von Filtern, Filterhaltern, Dichtung und Membranen *siehe Gebrauchsanleitung für SR 900*.



<XX% RH Relative Luftfeuchte

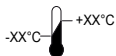

+XX°C Temperaturbereich

>XX+XX<

Werkstoffbezeichnung

7. Zulassung

Das SR 905 ist zusammen mit der SR 900 und den SR 951/SR 952 nach der EN 12083 zugelassen.

Die Typenzulassung nach PSA-Verordnung (EU) 2016/425 wurde von der Zertifizierungsstelle 2849 ausgestellt. Die Adresse finden Sie auf der Rückseite dieser Gebrauchsanleitung.

Die EU-Konformitätserklärung kann unter www.srsafety.com eingesehen werden

5. Technische Spezifikation

Werkstoffe

PC/ABS

Temperaturbereich

- Lagerbedingungen. Abb. 24.
- Betriebsbedingungen. Abb. 25.

Lagerfähigkeit

Die Lagerfähigkeit für das SR 905 beträgt 5 Jahre ab Herstellungsdatum, siehe Datumsuhr.

6. Zeichenerklärung



Siehe Gebrauchsanweisung



Datumsuhr, Jahr und Monat

CE
2849

CE-Zulassung durch INSPEC International B.V.

Απομακρυσμένος συγκρατητήρας φίλτρου SR 905

EL

1. Γενικές πληροφορίες
2. Εξαρτήματα
3. Χρήση
4. Συντήρηση
5. Τεχνική προδιαγραφή
6. Επεξήγηση συμβόλων
7. Έγκριση

1. Γενικές πληροφορίες

Η χρήση αναπνευστικής συσκευής πρέπει να αποτελεί μέρος του προγράμματος αναπνευστικής προστασίας. Για συμβουλές, ανατρέξτε στο EN 529:2005. Οι οδηγίες που περιέχονται σε αυτά τα πρότυπα, τονίζουν τα σημαντικά στοιχεία του προγράμματος μιας συσκευής αναπνευστικής προστασίας, αλλά δεν αντικαθιστούν τους εθνικούς ή τοπικούς κανονισμούς.

Εάν έχετε αμφιβολίες σχετικά με την επιλογή και τη φροντίδα του εξοπλισμού, συμβουλευτείτε τον επόπτη εργασίας σας ή απευθυνθείτε στο σημείο πώλησης. Επίσης, μπορείτε να απευθυνθείτε στο Τμήμα Τεχνικής Εξυπηρέτησης της Sundström Safety AB.

1.1 Περιγραφή συστήματος

Ο SR 905 είναι ένας απομακρυσμένος συγκρατητήρας φίλτρου, ο οποίος σε συνδυασμό με τη μάσκα ημίσειας κάλυψης προσώπου και τον αναπνευστικό σωλήνα, περιλαμβάνεται στα συστήματα αναπνευστικής προστασίας της Sundström, σύμφωνα με το πρότυπο EN 12083:1998.

Ο απομακρυσμένος συγκρατητήρας φίλτρου πρέπει να εξοπλίζεται με φίλτρο(α). Ο αέρας εισέρχεται στη μάσκα ημίσειας κάλυψης προσώπου μέσω του φίλτρου και του αναπνευστικού σωλήνα.

Τα φίλτρα για το SR 905 είναι τα ίδια με εκείνα της εγκεκριμένης σειράς φίλτρων της Sundström που χρησιμοποιούνται σε συνδυασμό με τις μάσκες ημίσειας κάλυψης προσώπου.

Πριν από τη χρήση, πρέπει να διαβάσετε ενδελεχώς τις παρούσες οδηγίες χρήσης όπως και εκείνες που αφορούν τη μάσκα ημίσειας κάλυψης προσώπου, τον αναπνευστικό σωλήνα και τα φίλτρα.

Προσωπίδα

Το SR 905 χρησιμοποιείται με τη μάσκα ημίσειας κάλυψης προσώπου SR 900. Η προσωπίδα πωλείται ξεχωριστά.

Αναπνευστικός σωλήνας

Ο SR 905 χρησιμοποιείται σε συνδυασμό με τον αναπνευστικό σωλήνα SR 951 ή SR 952. Ο αναπνευστικός σωλήνας πωλείται ξεχωριστά.

Προσάρτημα ζώνης

Το προσάρτημα ζώνης τοποθετείται στη ζώνη του ίδιου του χρήστη. Διατίθενται και άλλες επιλογές ζώνης, ανατρέξτε στο 2.2 Παρελκόμενα/Ανταλλακτικά.

Φίλτρο

Ανατρέξτε στο 2.3 Φίλτρο.

1.2 Εφαρμογές

Ο SR 905 προορίζεται για χρήση στα ίδια περιβάλλοντα με τη μάσκα ημίσειας κάλυψης προσώπου Sundström SR 900. Το πλεονέκτημά του είναι ότι το τμήμα φίλτρου δεν βρίσκεται στο πρόσωπο. Αυτό σας προσφέρει μεγαλύτερη ελευθερία κινήσεων και μικρότερο βάρος, καθώς η μάσκα ημίσειας κάλυψης προσώπου θα είναι μικρότερου μεγέθους, γεγονός που καθιστά δυνατή τη χρήση της κάτω από μετωπικό περιβάλλοντα διόπτευσης.

1.3 Προειδοποιήσεις/ Περιορισμοί

Σημειώστε ότι ενδέχεται να υπάρχουν διαφορές σε εθνικό επίπεδο όσον αφορά στους κανονισμούς χρήσης εξοπλισμού αναπνευστικής προστασίας.

Ο απομακρυσμένος συγκρατητήρας φίλτρου χρησιμοποιείται μόνο με προσωπίδα που διαθέτει μία ή περισσότερες βαλβίδες εισπνοής.

Μην χρησιμοποιείτε τον εξοπλισμό σε περιβάλλοντα

- Άμεσα επικίνδυνα για τη ζωή και την υγεία (IDLH).
- όπου ο αέρας είναι εμπλουτισμένος με οξυγόνο ή δεν περιέχει σύνθετες περιεχόμενο οξυγόνου.
- όπου οι ρύποι δεν είναι γνωστοί.

Μην χρησιμοποιείτε τον εξοπλισμό

- εάν δεν είναι ικανοποιητική η απόδοση της εφαρμογής της μάσκας στη διάρκεια της δοκιμής εφαρμογής. Σημειώστε ότι τα γένια, οι ουλές ή άλλα φυσικά χαρακτηριστικά ενδέχεται να παρεμποδίσουν την ορθή εφαρμογή της αναπνευστικής συσκευής.
- εάν δεν υπάρχουν προειδοποιητικές πληροφορίες αναφορικά με τους ρύπους.

Σταματήστε άμεσα την εργασία

- εάν παρατηρήσετε δυσκολία στην αναπνοή.
- εάν αισθανθείτε ζάλη, ναυτία ή οποιαδήποτε άλλη αισθητή φυσική επίδραση.
- εάν μπορείτε να μυρίσετε ή να γευτείτε τους ρύπους.

Κατά τη χρήση του εξοπλισμού σε εκρηκτικές ατμόσφαιρες, πρέπει να επιδεικνύεται προσοχή.

2. Εξαρτήματα

2.1 Έλεγχος παράδοσης

Ελέγξτε ότι ο εξοπλισμός είναι πλήρης, σύμφωνα με τη λίστα συσκευασίας και ότι δεν έχει υποστεί ζημία.

Λίστα συσκευασίας

Εικ. 1

1. Απομακρυσμένος συγκρατητήρας φίλτρου
2. Προσάρτημα ζώνης
3. Οδηγίες χρήσης

2.2 Παρελκόμενα / Ανταλλακτικά

Εικ. 2

Είδος	Κωδ. παραγγελίας
1. Απομακρυσμένος συγκρατητήρας φίλτρου	T01-3002
2. Προσάρτημα ζώνης	R01-3028
3. Ζώνη από πολυεστέρα	T01-3005
4. Δερμάτινη ζώνη	R01-3006
4. Δερμάτινη ζώνη, Μεγάλο μέγεθος	T01-3006
5. Ζώνη από PVC	T01-3008
6. Μάσκα ημίσειας κάλυψης προσώπου SR 900 S	H01-3012
6. Μάσκα ημίσειας κάλυψης προσώπου SR 900 M	H01-3112
6. Μάσκα ημίσειας κάλυψης προσώπου SR 900 L	H01-3212
7. Σωλήνας SR 951	T01-3003
8. Διπλός σωλήνας SR 952	R01-3009
9. Μαντηλάκια καθαρισμού SR 5226, συσκευασία 50 τεμ.	H09-0401

2.3 Φίλτρο

Μπορείτε να προσδιορίσετε τον τύπο του φίλτρου μέσω της χρωματικής κωδικοποίησης επάνω στο φίλτρο. Ανατρέξτε στις *Οδηγίες χρήσης των φίλτρων*. Σημειώστε ότι το φίλτρο σωματιδίων παρέχει προστασία μόνο έναντι σωματιδίων και το φίλτρο αερίων παρέχει προστασία μόνο έναντι αερίων/ατμών. Ένα συνδυασμένο φίλτρο παρέχει προστασία έναντι αερίων/ατμών και σωματιδίων.

Είδος	Κωδ. παραγγελίας
• Φίλτρο σωματιδίων P3 R, SR 510	H02-1312
• Φίλτρο αερίων A1, SR 217	H02-2512
• Φίλτρο αερίων A2, SR 218-3	H02-2012
• Φίλτρο αερίων A2AX, SR 298	H02-2412
• Φίλτρο αερίων ABE1, SR 315	H02-3212
• Φίλτρο αερίων A2B2E1, SR 294	H02-3312
• Φίλτρο αερίων K1, SR 316	H02-4212
• Φίλτρο αερίων K2, SR 295	H02-4312
• Φίλτρο αερίων ABEK1, SR 297	H02-5312
• Συνδυασμένο φίλτρο ABEK1-Hg-P3 R, SR 299-2	H02-6512

3. Χρήση

3.1 Εγκατάσταση

- Αποσπάστε τον συγκρατητήρα φίλτρου από τη μάσκα ημίσειας κάλυψης προσώπου SR 900. Εικ. 3.
- Αφαιρέστε τη μεμβράνη εισπνοής από το συγκρατητήρα φίλτρου. Εικ. 4. Φυλάξτε τη μεμβράνη για μελλοντική χρήση.

Τοποθετήστε το φίλτρο στον συγκρατητήρα φίλτρου

- Ελέγξτε ότι επιλέξατε το σωστό φίλτρο. Ανατρέξτε στις *Οδηγίες χρήσης των φίλτρων*.
- Ελέγξτε ότι δεν έχει παρέλθει η ημερομηνία λήξης. Η ημερομηνία λήξης ισχύει εφόσον η συσκευασία του φίλτρου παραμένει κλειστή.
- Τοποθετήστε το φίλτρο στο συγκρατητήρα φίλτρου, έστρωστε τα βέλη επάνω στο φίλτρο να είναι στραμμένα προς το συγκρατητήρα φίλτρου. Εικ. 5.
- Ελέγξτε με προσοχή ότι το άκρο του φίλτρου έχει ασφαλιστεί καθ' όλο το μήκος της εσωτερικής αύλακας στη βάση του φίλτρου. Εικ. 6, 7.
- Τοποθετήστε το προφίλτρο στο συγκρατητήρα προφίλτρου και πιέστε το πάνω στο φίλτρο, έως ότου ασφαλιστεί. Εικ. 8, 9.

Όταν χρησιμοποιείτε φίλτρο αερίων και φίλτρο σωματιδίων, το φίλτρο σωματιδίων πρέπει πάντα να ασφαλίσει επάνω στο φίλτρο αερίων και το φίλτρο αερίων πρέπει πάντα να εισαγάζεται στο συγκρατητήρα φίλτρου. Πιέστε τα φίλτρα μαζί με τα δάκτυλά σας γύρω από τα εξωτερικά άκρα των φίλτρων, μέχρι να ακούσετε ήχο ασφάλισης (κλικ). Εικ. 10.

Διαχωρισμός φίλτρου

- Τοποθετήστε ένα νόμισμα μεταξύ του κάτω χείλους του φίλτρου σωματιδίων και της μικρής χυτής ωτίδας στην πλευρά του φίλτρου αερίων.
- Πιέστε σταθερά και στρέψτε το νόμισμα, έως ότου διαχωριστούν τα φίλτρα. Εικ. 11.

Απομακρυσμένος συγκρατητήρας φίλτρου SR 905

- Συναρμολογήστε τη ζώνη στο προσάρτημα ζώνης. Εικ. 12.
- Συναρμολογήστε τον SR 905 στο προσάρτημα ζώνης. Δύο εναλλακτικές. Εικ. 13, 14.
- Συναρμολογήστε τον συγκρατητήρα φίλτρου με το φίλτρο στον SR 905. Εικ. 15.

3.2 Έλεγχος πριν από τη χρήση

- Βεβαιωθείτε ότι η μονάδα είναι πλήρης, έχει συναρμολογηθεί κατάλληλα και έχει καθαριστεί ενδελεχώς.
- Ελέγξτε όλα τα εξαρτήματα. Αντικαταστήστε, εάν έχουν φθαρεί, καταστραφεί ή φέρουν οποιοδήποτε άλλο ελάττωμα. Εικ. 16.
- Βεβαιωθείτε ότι επιλέξατε το κατάλληλο φίλτρο και ότι έχει τοποθετηθεί σωστά. Εικ. 16.

3.3 Τοποθέτηση

- Τοποθετήστε τον SR 905 και ρυθμίστε τη ζώνη ώστε ο απομακρυσμένος συγκρατητήρας φίλτρου να συγκρατείται σταθερά και άνετα στο πίσω μέρος της μέσης σας.
- Συναρμολογήστε τον αναπνευστικό σωλήνα επάνω στη μάσκα ημίσειας κάλυψης προσώπου. Εικ. 17.
- Φορέστε τη μάσκα ημίσειας κάλυψης προσώπου. Ανατρέξτε στις οδηγίες χρήσης του SR 900.
- Ελέγξτε ότι ο αναπνευστικός σωλήνας κατέρχεται κατά μήκος της πλάτης και δεν είναι συστραμμένος. Εικ. 18.
- Περιστρέψτε τη ζώνη γύρω από τη μέση σας, ώστε να φθάσετε το σύνδεσμο του σωλήνα στον SR 905.
- Συναρμολογήστε τον αναπνευστικό σωλήνα στον SR 905. Εικ. 19.

- Πραγματοποιήστε έναν έλεγχο εφαρμογής.
- Περιστρέψτε ξανά τη ζώνη, ώστε ο SR 905 να βρίσκεται στο πίσω μέρος της μέσης σας. Με τον αναπνευστικό σωλήνα SR 951, ανατρέξτε στην Εικ. 20. Με τον αναπνευστικό σωλήνα SR 952, ανατρέξτε στην Εικ. 21.

Έλεγχος εφαρμογής

- Τοποθετήστε την παλάμη σας ελαφρά επάνω από την οπή του συγκρατητήρα προ-φίλτρου για να τον στεγανοποιήσετε.
- Πάρτε βαθιά αναπνοή και κρατήστε την αναπνοή σας για 5 δευτ. Εάν η μάσκα είναι στεγανή, θα παραμείνει κολλημένη στο πρόσωπό σας. Εικ. 22.

Εάν εντοπιστεί οποιαδήποτε διαρροή:

- *ελέγξτε ότι οι μεμβράνες δεν έχουν υποστεί ζημιά,*
- *ελέγξτε ότι η σύνδεση με τους δακτυλίους κυκλικής διατομής και το προσάρτημα με το παρέμβυσμα δεν έχει υποστεί ζημιά και προσαρμόζεται κατάλληλα,*
- *ελέγξτε ότι ο σωλήνας δεν έχει συστραφεί.*

3.4 Αφαίρεση

Μην αφαιρέσετε τον εξοπλισμό, προτού απομακρυνθείτε πλήρως από την επικίνδυνη περιοχή.

- Περιστρέψτε τη ζώνη γύρω από τη μέση σας, ώστε να φθάσετε τον σύνδεσμο του σωλήνα στον SR 905.
- Αφαιρέστε τον αναπνευστικό σωλήνα από τον SR 905. Εικ. 23.
- Αφαιρέστε τη μάσκα ημίσειας κάλυψης προσώπου μαζί με τον αναπνευστικό σωλήνα. Ανατρέξτε στις οδηγίες χρήσης του SR 900.
- Αφαιρέστε τη ζώνη με τον SR 905.

4. Συντήρηση

4.1 Καθαρισμός

- Αφαιρέστε το συγκρατητήρα φίλτρου και το φίλτρο.
- Καθαρίστε τον SR 905 και όλα τα εξαρτήματα με μαντηλάκια καθαρισμού Sundström SR 5226. Εάν ο SR 905 είναι πολύ λερωμένος, χρησιμοποιήστε χλιαρό (έως και +40 °C) ήπιο διάλυμα σαπουνιού και μαλακή βούρτσα και, στη συνέχεια, ξεπλύνετε με καθαρό νερό και αφήστε να στεγνώσει στον αέρα σε θερμοκρασία δωματίου.
- Εάν είναι απαραίτητο, ψεκάστε τον SR 905 με διάλυμα 70% αιθανόλης ή ισοπροπανόλης για να τον απολυμάνετε.

- Ελέγξτε όλα τα εξαρτήματα και φροντίστε για την αντικατάσταση με νέα εξαρτήματα, εάν απαιτείται. Κρίσιμες περιοχές είναι οι μεμβράνες και οι συνδέσεις/ταπροσαρτήματα, οι επιφάνειες επαφής των οποίων πρέπει να είναι καθαρές και χωρίς ίχνοσ ζημίας.
- Αφήστε τον εξοπλισμό να στεγνώσει και, ακολούθως, συναρμολογήστε τον.

ΣΗΜΕΙΩΣΗ! Μη χρησιμοποιείτε ποτέ διαλυτικά για καθαρισμό.

4.2 Φύλαξη

Ο βέλτιστος τρόπος αποθήκευσης του SR 905 μαζί με την SR 900 και τον SR 951/952 είναι στο κουτί φύλαξης της Sundström SR 230. Φυλάξτε τη μακριά από έκθεση σε απευθείας ηλιακό φως ή άλλη πηγή θερμότητας.

4.3 Πρόγραμμα συντήρησης

Συνιστώμενες ελάχιστες απαιτήσεις όσον αφορά στις διαδικασίες συντήρησης, ώστε να διασφαλιστεί ότι ο εξοπλισμός θα παραμένει πάντα σε κατάλληλη κατάσταση χρήσης.

	Πριν τη χρήση	Μετά τη χρήση
Οπτικός έλεγχος	●	
Έλεγχος εφαρμογής	●	
Καθαρισμός		●
Αντικατάσταση μεμβράνης	Ανατρέξτε στις οδηγίες χρήσης των SR 951/SR 952	
Αντικατάσταση παρεμβύσματος	Ανατρέξτε στις οδηγίες χρήσης των SR 900 και SR 951/SR 952	
Αντικατάσταση φίλτρου	Ανατρέξτε στις οδηγίες χρήσης των φίλτρων	

4.4 Αντικατάσταση εξαρτημάτων

Να χρησιμοποιείτε πάντα γνήσια εξαρτήματα Sundström. Μην τροποποιείτε τον εξοπλισμό. Η χρήση μη γνήσιων εξαρτημάτων ή τυχόν τροποποιήσεις του εξοπλισμού ενδέχεται να προκαλέσουν μείωση του βαθμού προστασίας και θα ακυρώσουν τις εγκρίσεις που φέρει το προϊόν. Για την αντικατάσταση του φίλτρου, του συγκρατητήρα φίλτρου, του παρεμβύσματος και της μεμβράνης, ανατρέξτε στις οδηγίες χρήσης της SR 900.

5. Τεχνικές προδιαγραφές

Υλικά
PC/ABS

Εύρος θερμοκρασιών

- Συνθήκες αποθήκευσης. Εικ. 24.
- Συνθήκες χρήσης. Εικ. 25.

Χρόνος αποθήκευσης

Η διάρκεια ζωής του SR 905 είναι 5 έτη από την ημερομηνία κατασκευής, ανατρέξτε στα στοιχεία ημερομηνίας.

6. Επεξήγηση συμβόλων



Ανατρέξτε στις οδηγίες χρήσης



Στοιχεία ημερομηνίας, έτος και μήνας

CE
2849

Έγκριση CE από την INSPEC International B.V.



Σχετική υγρασία

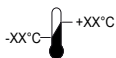

-XX°C — +XX°C Εύρος θερμοκρασιών

>XX+XX<

Περιγραφή υλικού

7. Έγκριση

Ο SR 905 σε συνδυασμό με την SR 900 και τον SR 951/SR 952 φέρει έγκριση σύμφωνα με το πρότυπο EN 12083:1998.

Το πιστοποιητικό έγκρισης τύπου 2016/425 (EE) για τον Κανονισμό ΜΑΠ έχει εκδοθεί από το Διακοινωμένο Όργανο 2849. Για τη διεύθυνση, ανατρέξτε στην πίσω πλευρά των οδηγιών χρήσης.

Η δήλωση συμμόρφωσης για την ΕΕ διατίθεται στη διεύθυνση www.srsafety.com

Remote filter holder SR 905

EN

1. General information
2. Parts
3. Use
4. Maintenance
5. Technical specification
6. Key to symbol
7. Approval

1. General information

Use of a respirator must be part of a respiratory protection program. For advice see EN 529:2005 or AS/NZS 1715:2009. The guidance contained in these standards highlights important aspects of a respiratory protective device program but does not replace national or local regulations.

If you feel uncertain about the selection and care of the equipment, consult your work supervisor or get in touch with the sales outlet. You are also welcome to get in touch with the Technical Service Department at Sundström Safety AB.

1.1 System description

The SR 905 is a remote filter holder that, together with half mask and breathing hose, is included in the Sundström respiratory protective device systems conforming to EN 12083:1998.

The remote filter holder is to be equipped with filter(s). The air is inhaled through the filter and breathing hose to the half mask.

Filters to the SR 905 is the same approved filters from Sundström filter range that is used together with half masks.

Before use, both this user instruction and those for the half mask, the breathing hose and the filters must be carefully studied.

Facepiece

The SR 905 is used together with half mask SR 900. The facepiece is purchased separately.

Breathing hose

The SR 905 is used together with breathing hose SR 951 or SR 952. The breathing hose is purchased separately.

Belt attachment

The belt attachment mounts in the users own belt. Other belt options are available as accessories, see 2.2 *Accessories/Spare Parts*.

Filter

See 2.3 Filter.

1.2 Applications

The SR 905 is intended to be used in the same environments as a Sundström half mask SR 900. The advantage is that the filter part is moved from the face. This gives you greater freedom of movement, less weight, and the half mask will be smaller to its size, which makes it possible to use under visors.

1.3 Warnings/ Limitations

Note that there can be national differences in the regulations for use of respiratory protective equipment.

A remote filter holder shall be used only together with a facepiece having one or more inhalation valves.

Do not use the equipment in environments

- that are Immediately Dangerous to Life and Health (IDLH).
- where the ambient air is oxygen-enriched air or does not have a normal oxygen content.
- where the pollutants are unknown.

Do not use the equipment

- if you cannot make the mask a tight fit during the fitting test. Note that beard growth, scars, or other physical characteristics may interfere with a proper fit of the respirator.
- if there is no warning information regarding pollutants.

Stop the work immediately

- if you find that breathing is difficult.
- if you experience dizziness, nausea, or any other noticeable physical effect.
- if you smell or taste the pollutants.

Caution must be taken when using the equipment in explosive atmospheres.

2. Parts

2.1 Delivery check

Check that the equipment is complete in accordance with the packing list, and undamaged.

Packing list

Fig. 1

1. Remote filter holder
2. Belt attachment
3. User instruction

2.2 Accessories / Spare parts

Fig. 2

Item	OrderingNo.
1. Remote filter holder	T01-3002
2. Belt attachment	R01-3028
3. Polyester belt	T01-3005
4. Leather belt	R01-3006
4. Leather belt, Large	T01-3006
5. Belt PVC	T01-3008
6. Half mask SR 900 S	H01-3012
6. Half mask SR 900 M	H01-3112
6. Half mask SR 900 L	H01-3212
7. Hose SR 951	T01-3003
8. Twin hose SR 952	R01-3009
9. Cleaning tissues SR 5226, box of 50	H09-0401

2.3 Filter

You can identify the filter type by the colour code on the filter. See *the User instructions for filters*. Note that a particle filter provides protection only against particles and a gas filter provides protection only against gases/vapours. A combined filter protects against both gases/vapours and particles.

Item	OrderingNo.
• Particle filter P3 R, SR 510	H02-1312
• Gas filter A1, SR 217	H02-2512
• Gas filter A2, SR 218-3	H02-2012
• Gas filter A2AX, SR 298	H02-2412
• Gas filter ABE1, SR 315	H02-3212
• Gas filter A2B2E1, SR 294	H02-3312
• Gas filter K1, SR 316	H02-4212
• Gas filter K2, SR 295	H02-4312
• Gas filter ABEK1, SR 297	H02-5312
• Combined filter ABEK1-Hg-P3 R, SR 299-2	H02-6512

Fit the filter in the filter holder

- Check that you have selected the correct filter. See *the User instructions for filters*.
- Check that the use-by date has not been passed. The use-by date is valid provided that the filter packaging is unopened.
- Fit the filter in the filter holder so that the arrows on the filter point towards the filter holder. Fig. 5.
- Carefully check that the edge of the filter is in the internal groove of the filter mounting all around. Fig. 6, 7.
- Fit the pre-filter in the pre-filter holder and press it into place on the filter. Fig. 8, 9.

When using both gas filter and particle filter, the particle filter shall always be snapped onto the gas filter and the gas filter shall always be inserted in the filter holder. Press the filters together with your fingers placed around the outer edges of the filters until you hear a click. Fig. 10.

Separating filter

- Place a coin between the lower lip of the particle filter and the small tab moulded into the side of the gas filter.
- Push firmly and twist the coin until the filters separate. Fig. 11.

Remote filter holder SR 905

- Assemble the belt in the belt attachment. Fig. 12.
- Assemble the SR 905 to the belt attachment. Two alternative. Fig 13, 14.
- Assemble the filter holder with filter onto the SR 905. Fig. 15.

3.2 Inspection before use

- Check that the unit is complete, correctly assembled and thoroughly cleaned.
- Check all parts. Replace if worn, broken, or in other way defect. Fig. 16.
- Check that you have selected the right filter and it has been installed properly. Fig. 16.

3.3 Donning

- Take the SR 905 on and adjust the belt so that the remote filter holder is firmly and comfortably secured at the back of your waist.
- Assemble the breathing hose into the half mask. Fig. 17.
- Put on the half mask. See *SR 900 User instruction*.

3. Use

3.1 Installation

- Detach the filter holder from half mask SR 900. Fig. 3.
- Remove the inhalation membrane from the filter holder. Fig. 4. Save the membrane for future use.

- Make sure that the breathing hose runs along your back and is not twisted. Fig. 18.
- Rotate the belt around your waist so that you reach the hose connection on SR 905.
- Assemble the breathing hose into SR 905. Fig. 19.
- Perform a fit check.
- Rotate back the belt so that the SR 905 is placed at the back of your waist. With hose SR 951, see fig. 20. With hose SR 952, see fig. 21.

Fit check

- Place the palm of your hand lightly over the hole on the pre-filter holder to make it tight.
- Take a deep breath and hold your breath for 5 s. If the mask is tight, it will be pressed against your face. Fig. 22.

If any leakage is detected:

- check that the membranes is undamaged,
- check that the connection with o-ring(s) and attachment with gasket is undamaged and fits properly,
- check that the hose not is twisted.

3.4 Doffing

Do not take off the equipment until clear of the hazardous area.

- Rotate the belt around your waist so that you reach the hose connection on the SR 905.
- Release the breathing hose from the SR 905. Fig. 23.
- Take the half mask together with the breathing hose off. See SR 900 User instruction.
- Take the belt with the SR 905 off.

4. Maintenance

4.1 Cleaning

- Remove the filter holder and the filter.
- Clean the SR 905 and all parts with Sundström cleaning tissues SR 5226. If the SR 905 is heavily soiled, use a warm (up to +40 °C), mild soap solution and a soft brush, followed by rinsing with clean water and drying in air at room temperature.
- If necessary, spray the SR 905 with 70 % ethanol or isopropanol solution for disinfection.
- Inspect all parts and replace with new parts as necessary. Critical areas are the membranes

and the connections/attachments which must have clean and undamaged contact surfaces.

- Leave the equipment to dry, and then assemble it.

NOTE! Never use solvents for cleaning.

4.2 Storage

The best way to store the SR 905 together with the SR 900 and SR 951/952 is in Sundström storage box SR 230. Keep it away from direct sunlight or other sources of heat.

4.3 Maintenance schedule

Recommended minimum requirements on maintenance routines so you will be certain the the equipment will always be in usable condition.

	Before use	After use
Visual check	●	
Fit check	●	
Cleaning		●
Change membrane	See User instructions for SR 951/ SR 952	
Change gasket	See User instructions for SR 900 and SR 951/SR 952	
Change filter	See User instructions for filters	

4.4 Change parts

Always use genuine Sundström parts. Do not modify the equipment. The use of non-genuine parts or modification of the equipment may reduce the protective function and put at risk the approvals received by the product.

For changing filter, filter holder, gasket and membrane, see SR 900 User instruction.

5. Technical specification

Materials

PC/ABS

Temperature range

- Storing condition. Fig. 24.
- Using conditions. Fig. 25.

Shelf life

The shelf life for SR 905 is 5 years from the date of manufacture, see the date clocks.

6. Key to symbol



See user instructions



Date clocks, year and month



CE approved by
INSPEC International B.V.



Relative humidity



Temperature range



Material designation

7. Approval

The SR 905 together with the SR 900 and SR 951/SR 952 is approved in accordance with EN 12083:1998.

The PPE Regulation (EU) 2016/425 type approval has been issued by Notified Body 2849. For the address, see the reverse side of the user instructions.

The EU declaration of conformity is available at www.srsafety.com

UKCA

UKCA Type-examination by UK Approved Body No 0194, INSPEC International Ltd, 56 Leslie Hough Way, Salford, Greater Manchester, M6 6AJ, United Kingdom.

The UKCA declaration of conformity is available at www.srsafety.com

Australian StandardsMark

The SR 905 together with the SR 900 and SR 951/SR 952 is tested and certified to AS/NZS 1716:2012. The StandardsMark is issued under licence by SAI Global Pty Limited Lic No.766 (ACN 108 716 669) ("SAI Global").

Soporte de filtro remoto SR 905 ES

1. Información general
2. Componentes
3. Uso
4. Mantenimiento
5. Características técnicas
6. Explicación de los símbolos
7. Homologaciones

1. Información general

Todo sistema de protección respiratoria debe utilizar un respirador. Si desea más información, consulte la norma EN 529:2005. Esta norma proporciona información sobre aspectos importantes del sistema de protección respiratoria, pero no sustituye a las normas nacionales o locales.

Ante cualquier duda sobre la elección y el mantenimiento del equipo, consulte con su supervisor o póngase en contacto con el distribuidor. Le invitamos igualmente a ponerse en contacto con el Servicio Técnico de Sundström Safety AB.

1.1 Descripción del sistema

El SR 905 es un soporte de filtro remoto que, junto con la semimáscara y la manguera de respiración, se incluye en los sistemas protectores de respiración de Sundström, de conformidad con la norma EN 12083:1998.

El soporte de filtro remoto debe equiparse con un filtro. El aire se inhala hasta la semimáscara a través del filtro y la manguera de respiración. Los filtros del SR 905 son los mismos filtros homologados de la gama de filtros de Sundström que se emplean con semimáscaras. Antes de su uso, debe leer detenidamente este manual de instrucciones y los de la semimáscara, la manguera de respiración y los filtros.

Máscara

El SR 905 se usa en combinación con la semimáscara SR 900. La máscara se compra por separado.

Manguera de respiración

El SR 905 se usa en combinación con la manguera de respiración SR 951 o SR 952. La manguera de respiración se compra por separado.

Adaptador de cinturón

El adaptador de cinturón encaja en el cinturón del usuario. Hay disponibles otras opciones de cinturón como accesorios; consulte el apartado 2.2 Accesorios y piezas de repuesto.

Filtro

Consulte el apartado 2.3 Filtro.

1.2 Aplicaciones

El SR 905 está indicado para utilizarse en los mismos entornos que una semimáscara SR 900 de Sundström, pero le permite retirar la pieza del filtro de la máscara, lo cual le aporta muchas ventajas: mayor libertad de movimientos, menos peso y la posibilidad de utilizarlo bajo viseras, gracias al menor tamaño de la semimáscara.

1.3 Advertencias y limitaciones

Tenga en cuenta que las normas para el uso de equipos de protección respiratoria pueden variar en función del país.

El soporte de filtro remoto debe utilizarse únicamente junto con una máscara que disponga de una o más válvulas de inhalación.

No use el equipo en entornos:

- que supongan un riesgo inmediato para la salud o para la vida (IDLH);
- donde el aire del entorno esté enriquecido con oxígeno o no tenga el contenido de oxígeno normal;
- con contaminantes desconocidos.

No use el equipo:

- si durante el proceso de colocación no consigue que la máscara quede perfectamente ajustada. Tenga en cuenta que la presencia de barba, cicatrices u otras características físicas pueden interferir en la colocación correcta del respirador;
- si no cuenta con información de aviso de los contaminantes.

Detenga el trabajo de inmediato:

- si nota dificultad para respirar;

- si experimenta mareos, náuseas u otros síntomas físicos;
- si nota olor o sabor de sustancias contaminantes.

Hay que proceder con precaución si el equipo se usa en atmósferas explosivas.

2. Componentes

2.1 Comprobación en el momento de la entrega

Compruebe que el equipo está completo según la lista de bultos y que no presenta defectos.

Lista de bultos

Fig. 1

1. Soporte de filtro remoto
2. Adaptador de cinturón
3. Manual de instrucciones

2.2 Accesorios y recambios

Fig. 2

Artículo	Núm. de pedido
1. Soporte de filtro remoto	T01-3002
2. Adaptador de cinturón	R01-3028
3. Cinturón de poliéster	T01-3005
4. Cinturón de cuero	R01-3006
4. Cinturón de cuero, grande	T01-3006
5. Correa de PVC	T01-3008
6. Semimáscara SR 900 S	H01-3012
6. Semimáscara SR 900 M	H01-3112
6. Semimáscara SR 900 L	H01-3212
7. Manguera SR 951	T01-3003
8. Manguera doble SR 952	R01-3009
9. Toallitas limpiadoras SR 5226, caja de 50 unidades	H09-0401

2.3 Filtro

Es posible identificar el tipo de filtro por el código de colores del filtro. Consulte el manual de instrucciones de los filtros. Tenga en cuenta que un filtro de partículas solo ofrece protección contra partículas y que un filtro de gases solo ofrece protección contra gases y vapores. Los filtros combinados protegen tanto contra gases y vapores como contra partículas.

Artículo	Núm. de pedido
• Filtro de partículas P3 R, SR 510	H02-1312

- Filtro de gases A1, SR 217 H02-2512
- Filtro de gases A2, SR 218-3 H02-2012
- Filtro de gases A2AX, SR 298 H02-2412
- Filtro de gases ABE1, SR 315 H02-3212
- Filtro de gases A2B2E1, SR 294 H02-3312
- Filtro de gases K1, SR 316 H02-4212
- Filtro de gases K2, SR 295 H02-4312
- Filtro de gases ABEK1, SR 297 H02-5312
- Filtro combinado ABEK1-Hg-P3 R, SR 299-2 H02-6512

Soporte de filtro remoto SR 905

- Coloque el cinturón en el adaptador de cinturón. Fig. 12.
- Coloque el SR 905 en el adaptador de cinturón. Dos alternativas. Fig. 13 y 14.
- Coloque el soporte de filtro con el filtro en el SR 905. Fig. 15.

3.2 Inspección antes del uso

- Compruebe que la unidad esté completa, correctamente montada y bien limpia.
- Compruebe todas las piezas. En caso de rotura, desgaste o defectos, sustitúyalos. Fig. 16.
- Controle que se ha elegido el filtro adecuado y que se ha montado correctamente. Fig. 16.

3.3 Colocación

- Colóquese el SR 905 y ajuste el cinturón de modo que el soporte de filtro remoto quede colocado de forma estable y cómoda detrás de la cintura.
- Coloque la manguera de respiración en la semimáscara. Fig. 17.
- Póngase la semimáscara. Consulte el manual de instrucciones de SR 900.
- Compruebe que la manguera de respiración quede colocada a lo largo de la espalda, y que no esté retorcida. Fig. 18.
- Gire el cinturón por la cintura, para poder acceder a la conexión de la manguera del SR 905.
- Encaje la manguera de respiración en el SR 905. Fig. 19.
- Haga un control de adaptación.
- Vuelva a girar el cinturón de manera que el SR 905 quede colocado en la parte posterior de la cintura. Con manguera SR 951, consulte la fig. 20. Con manguera SR 952, consulte la fig. 21.

Control de ajuste

- Coloque la palma de la mano ligeramente por encima del orificio del soporte del prefiltro para ajustarlo.
- Respire hondo y deje de respirar durante unos 5 segundos. Si la máscara está ajustada, hará presión contra el rostro. Fig. 22.

Si detecta alguna fuga:

- compruebe que la membrana no tenga daños;
- compruebe que la conexión de juntas tóricas y el adaptador de junta no tengan daños y encajen correctamente;

3. Uso

3.1 Instalación

- Separe el soporte de filtro de la semimáscara SR 900. Fig. 3.
- Desmonte la membrana de inhalación del soporte de filtro. Fig. 4. Guardela membrana para utilizarla más adelante.

Monte el filtro en el soporte de filtro

- Compruebe que ha seleccionado el filtro correcto. Consulte el manual de instrucciones de los filtros.
- Compruebe que no se ha sobrepasado la fecha de caducidad. La fecha de caducidad es válida a condición de que no se haya abierto el embalaje.
- Monte el filtro en el soporte de filtro de manera que las flechas del filtro queden orientadas hacia su soporte. Fig. 5.
- Compruebe atentamente que el borde del filtro encaja en todo el perímetro de la ranura interior de la montura del filtro. Fig. 6 y 7.
- Monte el prefiltro en su soporte y apriételo hasta que encaje en el filtro. Fig. 8 y 9.

Si utiliza el filtro de partículas y el filtro de gases juntos, el de partículas debe encajarse en el de gases y debe ser el filtro de gases el que se introduzca en el soporte de filtro. Una los dos filtros haciendo presión con los dedos sobre los bordes exteriores hasta que oiga un clic. Fig. 10.

Separación de los filtros

- Inserte una moneda entre el borde inferior del filtro de partículas y la pequeña solapa moldeada que hay a un lado del filtro de gases.
- Apriete con firmeza y gire la moneda hasta que se separen los filtros. Fig. 11.

- compruebe que la manguera no esté retorcida.

3.4 Desmontaje

No se quite el equipo hasta estar lejos del área peligrosa.

- Gire el cinturón por la cintura, para poder acceder a la conexión de la manguera del SR 905.
- Retire la manguera de respiración del SR 905. Fig. 23.
- Quítese la semimáscara junto con la manguera de respiración. Consulte el manual de instrucciones de SR 900.
- Quítese el cinturón con el SR 905.

	Antes de usar el equipo	Después de usar el equipo
Comprobación visual	●	
Control de ajuste	●	
Limpieza		●
Cambio de membrana	Consulte las instrucciones de uso de SR 951/SR 952	
Cambio de junta	Consulte las instrucciones de uso de SR 900 y SR 951/SR 952	
Cambio de filtro	Consulte el manual de instrucciones de los filtros	

4.4 Cambio de piezas

Utilice siempre piezas originales de Sundström. No modifique el equipo. El uso de piezas no originales o los cambios en el equipo pueden reducir su función protectora y poner en riesgo las homologaciones del producto. Para cambiar el filtro, el soporte de filtro, la junta y la membrana, consulte el manual de instrucciones de SR 900.

4. Mantenimiento

4.1 Limpieza

- Retire el soporte de filtro y el filtro.
- Limpie el SR 905 y todas las piezas con servilletas de limpieza SR 5226 de Sundström. Si el SR 905 está muy sucio, puede utilizarse una solución suave de jabón caliente (hasta +40 °C) y un cepillo suave. Se aclarará después con abundante agua limpia y se dejará secar al aire a temperatura ambiente.
- Si fuera necesario, pulverice el SR 905 con una solución de etanol o isopropanol al 70 % para su desinfección.
- Inspeccione todas las piezas y, en caso necesario, ponga unas nuevas. Son áreas críticas las membranas y las conexiones/adaptadores, cuyas superficies de contacto han de estar limpias y sin desperfectos.
- Deje que se seque el equipo y ármelo posteriormente.

NOTA: No utilice nunca disolventes para limpiar.

4.2 Almacenamiento

La mejor manera de guardar el SR 905 junto con la SR 900 y las SR 951/952 es ponerlo en la caja de almacenamiento SR 230 de Sundström. Evite la luz directa del sol u otras fuentes de calor.

4.3 Método de mantenimiento

Necesidades mínimas de mantenimiento rutinario recomendadas, que garantizan que el equipo esté siempre en buen estado de uso.

5. Especificaciones técnicas

Materiales

PC/ABS

Intervalo de temperaturas

- Condiciones de almacenamiento. Fig. 24.
- Condiciones de uso. Fig. 25.

Vida útil en almacenamiento

El SR 905 tiene una vida útil de cinco años a partir de su fecha de fabricación; consulte los relojes de fecha.

6. Explicación de los símbolos



Consulte el manual de instrucciones



Relojes de fecha, año y mes



Con aprobación CE por INSPEC International B.V.



Humedad relativa



>XX+XX< Denominación de materiales

7. Homologaciones

El SR 905, junto con la SR 900 y las SR 951/ SR 952, ha sido homologado de conformidad con la norma EN 12083:1998.

El certificado de homologación CE requerido por el Reglamento (UE) 2016/425 relativo a los EPI ha sido emitido por el organismo de certificación n.º 2849. Para conocer la dirección, consulte el reverso de las instrucciones de uso.

La declaración de conformidad de la UE está disponible en www.srsafety.com

Eemaleviidud filtrihoodik SR 905 **ET**

1. Üldine teave
2. Osad
3. Kasutamine
4. Hooldus
5. Tehnilised andmed
6. Sümboli selgitus
7. Kinnitus

1. Üldine teave

Respiraatori kasutamine peab olema osa hingamisteede kaitseprogrammist. Lisateavet leiate standardist EN 529:2005. Nendes standardites sisalduvad nõuanded toovad esile hingamisteede kaitsevahendite programmi tähtsaid aspekte, kuid ei asenda riiklikke ega kohalikke õigusnorme.

Kui te ei ole kindel õige seadme valikus ja selle hooldamises, pöörduge tööandja või müügiesindaja poole. Samuti võite pöörduda Sundström Safety AB tehnikaosakonna poole.

1.1 Süsteemi kirjeldus

SR 905 on eemaleviidud filtrihoodik, mis kuulub koos poolmaski ja hingamisvoolikuga Sundströmi respiraatoritega varustatud hingamissüsteemide kaitseseadmete hulka, mis vastavad standardile EN 12083:1998.

See eemaleviidud filtrihoodik tuleb varustada filtriga (s). Sissehingatav õhk voolab läbi filtri ja hingamisvooliku poolmaski.

SR 905 sobivad filtrid on samad heakskiidetud filtrid Sundströmi filtrisortimendist, mida kasutatakse poolmaskidega.

Enne kasutamist tutvuge hoolikalt nii käesoleva kasutusjuhendi kui ka poolmaski, hingamisvooliku ja filtrite kasutusjuhenditega.

Näomask

SR 905 kasutatakse koos poolmaskiga SR 900. Poolmask tuleb eraldi osta.

Hingamisvoolik

SR 905 kasutatakse koos hingamisvoolikuga SR 951 või SR 952. Hingamisvoolik tuleb eraldi osta.

Vöökinnitus

Vöökinnitus paigaldatakse kasutaja enda vööle. Teised vöövariandid on saadaval lisavarustusena, vt osa 2.2 Lisavarustus/ varuosad.

Filter

Vt 2.3 Filter.

1.2 Kasutamine

SR905 on ette nähtud kasutamiseks samas keskkonnas, kus Sundströmi poolmask SR 900. Eeliseks on asjaolu, et filtriosa on näose eemale viidud. See annab kasutajale suurema liikumisvabaduse, kaalub vähem ja poolmaski suurus on väiksem, mis võimaldab selle kandmist visiiri all.

1.3 Hoiatused/piirangud

Riigiti võivad hingamiskaitsevahendite kasutamist reguleerivad eeskirjad erineda.

Eemaleviidud filtrihoidikut tohib kasutada ainult koos näomaskiga, millel on üks või rohkem sissehingamisklappi.

Ärge kasutage varustust keskkonnas,

- mis on elule ja tervisele vahetult ohtlik (IDLH);
- kus ümbritsev õhk on hapnikuga rikastatud või ei sisalda tavapärasest kogusest hapnikku;
- kus esinevad tundmatud saasteained.

Ärge kasutage varustust,

- kui te ei suuda maski proovimise ajal tihedalt pähe sobitada. Arvestage, et habemekasv, armid või teistsugused füüsilised tunnused võivad segada respiraatori korrallikku sobitamist;
- kui puudub hoiatusteave saasteainete kohta.

Katkestage töö otsekohe,

- kui hingamine on raskendatud;
- kui tunnete peapööritust, iiveldust või mis tahes teistsugust märgatavat füüsilist mõju;
- kui tunnete saasteainete lõhna või maitset.

Eriti ettevaatlik tuleb olla seadme kasutamisel plahvatusohtlikus keskkonnas.

Toode

Toode	Tellimisnumber
1. Eemaleviidud filtrihoidik	T01-3002
2. Vöökinnitus	R01-3028
3. Polüestervöö	T01-3005
4. Nahkvöö	R01-3006
4. Nahkvöö, suur	T01-3006
5. PVC vöö	T01-3008
6. Poolmask SR 900 S	H01-3012
6. Poolmask SR 900 M	H01-3112
6. Poolmask SR 900 L	H01-3212
7. Voolik SR 951	T01-3003
8. Topeltvoolik SR 952	R01-3009
9. Puhastuslapid SR 5226 (50 tk karbis)	H09-0401

2.3 Filter

Filtri tüüpe saab eristada filtri värvimärgistuse alusel. *Vt Filtrite kasutusjuhendit.* Pange tähele, et osakeste filter kaitseb ainult osakeste eest ning gaasifilter kaitseb ainult gaaside/aurude eest. Kombineeritud filter kaitseb nii gaaside/aurude kui ka osakeste eest.

Toode

Toode	Tellimisnumber
• P3 R, SR 510 osakeste filter	H02-1312
• Gaasifilter A1, SR 217	H02-2512
• Gaasifilter A2, SR 218-3	H02-2012
• A2AX, SR 298 gaasifilter	H02-2412
• ABE1, SR 315 gaasifilter	H02-3212
• A2B2E1, SR 294 gaasifilter	H02-3312
• K1, SR 316 gaasifilter	H02-4212
• K2, SR 295 gaasifilter	H02-4312
• ABEK1, SR 297 gaasifilter	H02-5312
• ABEK1-Hg-P3 R, SR 299-2, kombineeritud filter	H02-6512

3. Kasutamine

3.1 Kokkupanek

- Võtke filtrihoidik poolmaski SR 900 küljest ära. Joonis 3.
- Eemaldage filtrihoidikult sissehingamiskile. Joonis 4. Hoidke kile edaspidiseks kasutamiseks alles.

Paigaldage filter filtrihoidikusse

- Veenduge, et oleksite valinud õige filtri. *Vt Filtrite kasutusjuhendit.*
- Veenduge, et viimane kasutuskuupäev ei oleks möödunud. Viimane kasutuskuupäev on kehtiv juhul, kui filtri pakend on avamata.

2. Osad

2.1 Tarnekomplekti kontrollimine

Kontrollige, kas vahendikomplekt on kahjustamata ja täielikult vastavuses pakkelehega.

Pakkeleht

Joonis 1

1. Eemaleviidud filtrihoidik
2. Vöökinnitus
3. Kasutusjuhend

2.2 Lisavarustus/varuosad

Joonis 2

- Filtrit filtrihoidikule paigaldades peavad filtri nooled osutama filtrihoidiku poole. Joonis 5.
- Kontrollige tähelepanelikult, et filtri kant asub täielikult filtri servas paiknevas soones. Joonised 6, 7.
- Paigaldage eelfilter eelfiltri hoidikusse ja vajutage see filtris oma kohale. Joonised 8 ja 9.

Kui kasutate nii gaasifiltrit kui ka osakeste filtrit, tuleb osakeste filter alati kinnitada klõpsatusega gaasifiltri külge ja gaasifilter alati paigaldada filtrihoidikusse. Seadke sõrmed filtrite välisservadele ja suruge filtreid kokku, kuni kuulete klõpsatust. Joonis 10.

Filtrite lahtivõtmine

- Asetage münt osakeste filtri alumise ääre ja gaasifiltri küljele vormitud väikese saki vahele.
- Suruge tugevalt ning keerake münti, kuni filtrid eralduvad. Joonis 11.

Eemaleviidud filtrihoidik SR 905

- Kinnitage vöö vöökinnitusse. Joonis 12.
- Kinnitage SR 905 vöökinnitusse. Kaks võimalust. Joonised 13, 14.
- Kinnitage filtriga filtrihoidik SR 905 külge. Joonis 15.

3.2 Kasutamiseelne kontroll

- Kontrollige, et seade oleks ühtne, õigesti kokku pandud ja täielikult puhastatud.
- Kontrollige kõiki osi. Asendage kulunud, katkised või muude defektidega osad. Joonis 16.
- Kontrollige, kas olete valinud õige filtri ja see on korralikult paigaldatud. Joonis 16.

3.3 Päheseadmine

- Pange SR 905 pähe ja reguleerige vöö nii, et eemaleviidud filtrihoidik on tugevalt, kuid mugavalt kinnitatud vöö tagaküljele.
- Ühendage hingamisvoolik poolmaskiga. Joonis 17.
- Pange poolmask pähe. *Vt SR 900 kasutusjuhendit.*
- Kontrollige, et hingamisvoolik kulgeb piki selga ega ole keerdunud. Joonis 18.
- Keerake vööd nii, et ulatute SR 905 voolikühenduseni.
- Kinnitage hingamisvoolik SR 905 külge. Joonis 19.
- Tehke tihedustest.

- Keerake vöö tagasi, nii et SR 905 on teie selja taga. Vooliku SR 951 korral vt joonist 20. Vooliku SR 952 korral vt joonist 21.

Tihedustest

- Katke peopesaga kergelt eelfiltri hoidikus asuv ava, et mask hermeetiliseks muuta.
- Hingake sügavalt sisse ja hoidke umbes 5 sekundit hinge kinni. Kui mask on tihedalt näos, siis liubub see vastu nägu. Joonis 22.

Kui tuvastatakse leke:

- *kontrollige, kas kiled on kahjustamata,*
- *kontrollige, kas O-rõnga(ste)ga ühendus ja tihendiga kinnituskoht on kahjustamata ja korralikult kokku pandud,*
- *veenduge, et voolik ei ole keerdunud.*

3.4 Äravõtmine

Varustust ei tohi enne eemaldada, kui olete ohtlikust alast turvalises kauguses.

- Keerake vööd nii, et ulatute SR 905 voolikühenduseni.
- Võtke hingamisvoolik SR 905 küljest lahti. Joonis 23.
- Võtke poolmask koos hingamisvoolikuga ära. *Vt SR 900 kasutusjuhendit.*
- Võtke vöö koos SR 905 ära.

4. Hooldus

4.1 Puhastamine

- Eemaldage filtrihoidik ja filter.
- Puhastage SR 905 ja kõiki osi Sundströmi puhastuslappidega SR 5226. Kui SR 905 on väga määrdunud, kasutage sooja (kuni +40 °C) väikese kontsentratsiooniga seebilahust ja pehmet harja. Pärast pesemist loputage puhta veega ja laske kuivada toatemperatuuril.
- Vajaduse korral pihustage SR 905 desinfitseerimiseks 70% etanooli- või isopropanoolilahusega.
- Kontrollige kõik osad põhjalikult üle ja asendage need vajaduse korral uutega. Olulisimad detailid on kiled ja ühendused/kinnitused, mille kontaktpinnad peavad olema puhtad ja kahjustusteta.
- Jätke varustus kuivama ning hiljem pange uuesti kokku.

MÄRKUS. Ärge kasutage puhastamiseks kunagi lahusteid.

4.2 Hoiustamine

Parim võimalus hoida SR 905 koos seadmetega SR 900 ja SR 951/952 on Sundströmi hoiukarbis SR 230. Vältige selle sattumist otsese päikesevalguse kätte või teiste soojusallikate mõjualasle.

4.3 Hoolduskava

Soovitavad miinimumnõuded hooldamiseks, mis tagavad alati töökorras varustuse.

	Enne kasutamist	Pärast kasutamist
Visuaalne kontroll	●	
Tihedustest	●	
Pu-hastamine		●
Kile vahetamine	Vaadake respiraatori SR 951/ SR 952 kasutusjuhendit	
Tihendi vahetamine	Vaadake respiraatori SR 900 ja SR 951/SR 952 kasutusjuhendit	
Filtri vahetamine	Vt Kasutusjuhend filtritele	

4.4 Osade vahetamine

Kasutage ainult Sundströmi originaalvaruosi. Seadme modifitseerimine on keelatud. Mitteoriginaalvaruosade kasutamine või kaitsevahendi modifitseerimine võib vähendada seadme kaitsevõimet ja tühistab seadmele antud heakskiidud.

Filtri, filtrihoidiku, tihendi ja kile vahetamiseks vt SR 900 kasutusjuhendit.

6. Sümbolite selgitus



Vaadake kasutusjuhendit



Kuupäeva kellad, aasta ja kuu

CE
2849

CE-kinnitus ettevõtte
INSPEC International B.V.
poolt



Suhteline niiskus

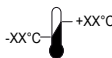

Temperatuurivahemik

>XX+XX<

Materjali märgistus

7. Heakskiit

SR 905 vastab koos SR 900 ja SR 951/SR 952 standardile EN 12083:1998.

PPE määruse (EL) 2016/425 tüübikinnituse sertifikaadi on väljastanud teavitatud asutus nr 2849. Aadressi leiate kasutusjuhendi tagakaanelt.

Eli vastavusdeklaratsioon on saadaval aadressil www.srsafety.com

5. Tehnilised andmed

Materjalid

PC/ABS

Temperatuurivahemik

- Hoiutingimused. Joonis 24.
- Kasutustingimused. Joonis 25.

Kõlblikkusaeg

SR 905 kõlblikkusaeg on 5 aastat alates valmistamiskuupäevast, vt kuupäevakellasid.

Suodattimen etäpidike SR 905

FI

1. Yleistä tietoa
2. Osat
3. Käyttö
4. Huolto
5. Tekniset tiedot
6. Symbolit
7. Hyväksyntä

1. Yleistä tietoa

Hengityskoneen käytön on oltava osa hengityssuojainohjelmaa. Lisätietoja on standardissa EN 529:2005. Näihin standardeihin sisältyvässä oppaassa on korostettu hengityssuojainohjelman tärkeitä näkökohtia, mutta se ei korvaa kansallisia tai paikallisia määräyksiä.

Jos et ole varma varusteiden valinnasta ja hoidosta, ota yhteyttä työnjohtajaan tai myyntipisteeseen. Voit myös ottaa yhteyttä Sundström Safety AB:n tekniseen palveluun.

1.1 Järjestelmän kuvaus

SR905 on suodattimen etäpidike, joka yhdessä puolinaamarin ja hengitysletkun kanssa sisältyy Sundströmin hengityssuojainjärjestelmiin standardin EN 12083:1998 mukaisesti.

Suodattimen etäpidikkeen on oltava varustettu suodattimilla. Ilma kulkeutuu suodattimen ja hengitysletkun läpi naamariin.

SR905 -suodattimet ovat samoja hyväksytyjä suodattimia Sundströmin suodatinsarjasta, joita käytetään yhdessä puolinaamareiden kanssa.

Ennen käyttöä on tutustuttava huolellisesti sekä näihin käyttöohjeisiin että puolinaamarin, hengitysletkun ja suodattimien käyttöohjeisiin.

Kasvo-osa

SR 905 -suodatinpidikettä käytetään yhdessä SR 900 -puolinaamarin kanssa. Kasvo-osa ostetaan erikseen.

Hengitysletku

SR 905 -suodatinpidikettä käytetään yhdessä SR 951- tai SR 952 -hengitysletkun kanssa. Hengitysletku ostetaan erikseen.

Hihnakiinnike

Hihnakiinnike kiinnitetään käyttäjän omaan hihnaan. Muita hihnavaihtoehtoja on saatavana lisävarusteina, *katso 2.2 Lisävarusteet ja varaosat.*

Suodatin

Katso 2.3 Suodatin.

1.2 Käyttökohteet

SR905 on tarkoitettu käytettäväksi samassa ympäristössä kuin Sundström-puolinaamari SR 900. Etuna on, että suodatinosa siirtyy pois kasvoilta. Tämä lisää liikkumavapautta ja vähentää painoa ja puolinaamari on kooltaan pienempi, joten sitä voi käyttää myös visiirien alla.

1.3 Varoitukset ja rajoitukset

Huomaa, että hengityssuojainten käyttöä koskeissa määräyksissä voi esiintyä kansallisia eroja.

Käytä suodattimen etäpidikettä ainoastaan sellaisen kasvo-osan kanssa, jossa on yksi tai useampi sisäänhengitysenttiili.

Älä käytä laitteita ympäristöissä,

- jotka ovat välittömän vaarallisia hengelle ja terveydelle (IDLH).
- joissa ympäröivä ilma on hapella rikastettua tai sen happipitoisuus ei ole normaali.
- joiden epäpuhtauksia ei tunneta.

Älä käytä laitetta,

- jos et pysty tekemään naamarista tiukasti istuvaa asennustestin aikana. Huomaa, että parta, arvet tai muut fyysiset ominaisuudet voivat häiritä hengityslaitteen oikeaa sopivuutta.
- jos epäpuhtauksia koskevia varoitustietoja ei ole saatavilla.

Lopeta työskentely välittömästi,

- jos hengitys on vaikeaa.
- jos koet huihasta, pahoinvointia tai muita selkeitä fyysisiä vaikutuksia.
- jos haistat tai maistat epäpuhtauksia.

Varovaisuutta on noudatettava, kun laitetta käytetään räjähdysvaarallisissa tiloissa.

2. Osat

2.1 Toimituksen tarkistus

Tarkista, että varusteet vastaavat pakkausluetteloa ja että ne eivät ole vaurioituneet.

Pakkausluettelo

Kuva 1

1. Suodattimen etäpidike
2. Hihnakiinnike
3. Käyttöohje

2.2 Lisävarusteet ja varaosat

Kuva 2

Tuote

1. Suodattimen etäpidike
2. Hihnakiinnike
3. Polyesterihihna
4. Nahkahihna
4. Nahkahihna, suuri
5. Hihna, PVC
6. Puolinaamari SR 900 S
6. Puolinaamari SR 900 M
6. Puolinaamari SR 900 L
7. Letku SR 951
8. Kaksoisletku SR 952
9. Puhdistusliinat SR 5226,
50 kpl laatikko

Tilausno

- T01-3002
R01-3028
T01-3005
R01-3006
T01-3006
T01-3008
H01-3012
H01-3112
H01-3212
T01-3003
R01-3009
H09-0401

2.3 Suodatin

Suodatintyyppiin voi tunnistaa suodattimen värikoodista. *Katso suodatinten käyttöohjeet.* Huomaa, että hiukkassuodatin suojaa vain hiukkasilta ja kaasusuodatin suojaa ainoastaan kaasuilta/höyryiltä. Yhdistelmäsuodatin suojaa sekä kaasuilta/höyryiltä että hiukkasilta.

Tuote

- Hiukkassuodatin P3 R, SR 510
- Kaasusuodatin A1, SR 217
- Kaasusuodatin A2, SR 218-3
- Kaasusuodatin A2AX, SR 298
- Kaasusuodatin ABE1, SR 315
- Kaasusuodatin A2B2E1, SR 294
- Kaasusuodatin K1, SR 316
- Kaasusuodatin K2, SR 295
- Kaasusuodatin ABEK1, SR 297
- Yhdistelmäsuodatin ABEK1-Hg-P3 R, SR 299-2

Tilausno

- H02-1312
H02-2512
H02-2012
H02-2412
H02-3212
H02-3312
H02-4212
H02-4312
H02-5312
H02-6512

- Irrota sisäänhengityskalvo suodattimen pidikkeestä. Kuva 4. Säästä kalvo myöhempää käyttöä varten.

Asenna suodatin suodattimen pidikkeeseen.

- Tarkista, että olet valinnut oikean suodattimen. *Katso suodatinten käyttöohjeet.*
- Tarkista, ettei viimeinen käyttöpäivä ole mennyt. Viimeinen käyttöpäivä on voimassa sillä edellytyksellä, että suodattimen pakkausta ei ole avattu.
- Aseta suodatin suodattimen pidikkeeseen niin, että suodattimen nuolet osoittavat suodattimen pidikettä kohti. Kuva 5.
- Varmista huolellisesti, että suodattimen reuna on kauttaaltaan pidikkeen sisäurassa. Kuva 6, 7.
- Aseta esisuodatin esisuodattimen pidikkeeseen ja paina se paikalleen suodattimeen. Kuva 8, 9.

Kun käytät sekä kaasusuodatinta että hiukkassuodatinta, napsauta hiukkassuodatin ainakaasusuodatimeen ja aseta kaasusuodatin aina suodattimen pidikkeeseen. Paina suodattimia yhteen sormilla suodattimien ulkoreunoilta, kunnes kuulet napsahduksen. Kuva 10.

Suodattimien erottaminen

- Aseta kolikko hiukkassuodattimen alahuulen ja kaasusuodattimen sivussa olevan pienen läpän väliin.
- Paina kolikkoa napakasti ja väännä sitä, kunnes suodattimet ovat erillään. Kuva 11.

Suodattimen etäpidike SR 905

- Kiinnitä hihna hihnakiinnikkeeseen. Kuva 12.
- Kiinnitä SR 905 hihnakiinnikkeeseen. Kaksi vaihtoehtoa. Kuva 13, 14.
- Kiinnitä suodattimen pidike suodattimen kanssa SR 905:een. Kuva 15.

3.2 Tarkastus ennen käyttöä

- Tarkista, että laitteessa on kaikki osat, se on koottu oikein ja puhdistettu huolellisesti.
- Tarkista kaikki osat. Vaihda, jos se on kulunut, rikki tai muulla tavoin viallinen. Kuva 16.
- Tarkista, että olet valinnut oikean suodattimen ja että se on asennettu oikein. Kuva 16.

3. Käyttö

3.1 Asennus

- Irrota suodattimen pidike puolinaamarista SR 900. Kuva 3.

3.3 Pukeminen

- Pue SR 905 ja säädä hihnaa siten, että etäsuodattimen pidike on napakasti ja mukavasti kiinni vyötärösi takaosassa.
- Kiinnitä hengitysletku puolinaamariin. Kuva 17.
- Pue puolinaamari. *Katso SR 900 -käyttöohjeet.*
- Varmista, että hengitysletku kulkee selkääsi pitkin eikä ole kierteellä. Kuva 18.
- Kierrä hihnaa vyötärölläsi siten, että pääset käsiksi SR 905: n letkuliitántään.
- Kiinnitä hengitysletku SR 905:een. Kuva 19.
- Tarkista istuvuus.
- Kierrä hihnaa takaisin päin niin, että SR 905 on vyötärösi takaosassa. SR 951 -letkun kanssa, katso kuva 20. SR 952 -letkun kanssa, katso kuva 21.

Istuvuustarkastus

- Aseta kämmen kevyesti esisuodattimen pidikkeen aukkoon ja sulje se.
- Hengitä syvään ja pidätä hengitystä 5 sekuntia. Jos naamari on tiivis, se puristuu kasvoja vasten. Kuva 22.

Jos vuotoja havaitaan:

- *varmista, että kalvot ovat ehjiä.*
- *varmista, että o-rengasliitántä ja kiinnitys tiivisteeseen on ehjä ja istuu oikein.*
- *tarkista, ettei letkussa ole kierteitä.*

3.4 Riisuminen

Älä riisu laitetta, ennen kuin olet poistunut vaaralliselta alueelta.

- Kierrä hihnaa vyötäröllä siten, että pääset käsiksi SR 905:n letkuliitántään.
- Irrota hengitysletku SR 905:stä. Kuva 23.
- Riisu puolinaamari yhdessä hengitysletkun kanssa. *Katso SR 900 -käyttöohjeet.*
- Riisu hihna yhdessä SR 905 -pidikkeen kanssa.

- Suihkuta tarvittaessa SR 905:een 70-prosenttista etanoli-taiisopropanoliliuosta desinfiointia varten.
- Tarkista kaikki osat ja vaihda ne tarvittaessa uusiin. Kriittisiä alueita ovat kalvot ja liitännät/kiinnikkeet, joiden kosketuspintojen on oltava puhtaita ja ehjiä.
- Jätä laitteet kuivumaan ja kokoa ne sen jälkeen.

HUOM! Älä koskaan käytä puhdistukseen liuottimia.

4.2 Säilytys

Paras tapa säilyttää SR 905 yhdessä SR 900:n ja SR 951/952:n kanssa on Sundström-säilytyslaatikossa SR230. Pidä poissa suorasta auringonvalosta tai muista lämmönlähteistä.

4.3 Huoltoaikataulu

Suosittelut vähimmäisvaatimukset huoltotoimenpiteille, jotta varusteet pysyvät varmasti aina käyttökunnossa.

	Ennen käyttöä	Käytön jälkeen
Silmämääräinen tarkistus	●	
Istuvuustarkastus	●	
Puhdistus		●
Vaihda kalvo	<i>Katso SR 951/SR 952:n käyttöohjeet</i>	
Vaihda tiiviste	<i>Katso SR 900- ja SR 951/ SR 952 -mallien käyttöohjeet.</i>	
Vaihda suodatin	<i>Katso suodatinten käyttöohjeet</i>	

4.4 Osien vaihtaminen

Käytä aina aitoja Sundström-osia. Älä muokkaa laitetta. Muiden kuin alkuperäisten osien käyttäminen tai laitteeseen tehdyt muutokset voivat heikentää laitteen suojaustoimintoja ja vaarantaa tuotteen hyväksynnät.

Suodattimen, suodattimen pidikkeen, tiivisteiden ja kalvon vaihtamisesta *on tietoja SR 900 -käyttöohjeessa.*

5. Tekniset tiedot

Materiaalit
PC/ABS

4. Huolto

4.1 Puhdistus

- Irrota suodattimen pidike ja suodatin.
- Puhdista SR 905 ja kaikki osat Sundström-puhdistusliiinoilla SR 5226. Jos SR 905 on hyvin likainen, käytä lämmintä (enintään +40 °C) saippualluosta ja pehmeää harjaa, huuhtelee puhtaalla vedellä ja kuivaa huoneenlämmössä.

Lämpötila-alue

- Säilytysolosuhteet. Kuva 24.
- Käyttöolosuhteet. Kuva 25.

Varastointiaika

SR 905 -mallin varastointiaika on 5 vuotta valmistuspäivästä, katso päivämäärämerkinnät.



7. Hyväksyntä

SR 905 yhdessä SR 900- ja SR 951/SR 952 -mallejen kanssa on hyväksytty standardin EN 12083:1998 mukaisesti.

Henkilösuojainasetuksen (EU) 2016/425 tyyppihyväksynnän on myöntänyt ilmoitettu laitos 2849. Katso osoite käyttöohjeiden kääntöpuolelta.

EU-vaatimustenmukaisuusvakuutus on saatavana osoitteesta www.srsafety.com.

6. Symbolit



Katso käyttöohjeet



Päivämäärämerkinnät, vuosi ja kuukausi



CE-hyväksytty: INSPEC International B.V.



Suhteellinen kosteus

Support de filtre distant SR 905 FR

1. Informations générales
2. Éléments
3. Utilisation
4. Entretien
5. Caractéristiques techniques
6. Signification des symboles
7. Homologation

1. Informations générales

L'utilisation d'un respirateur doit s'inscrire dans un programme de protection respiratoire. Pour en savoir plus, consultez la norme EN 529:2005. Les recommandations formulées dans ces normes mettent en avant les aspects fondamentaux d'un programme de protection respiratoire sans toutefois se substituer aux réglementations nationales ou locales.

En cas de doutes quant au choix et à l'entretien de l'équipement de protection respiratoire, demandez conseil à votre superviseur ou contactez le point de vente de cet équipement. Il est également possible de s'adresser directement au service technique de Sundström Safety AB.

1.1 Description du système

Le SR 905 est un support de filtre distant qui, en combinaison avec un demi-masque et un flexible d'alimentation en air, est inclus dans les équipements de protection respiratoire à ventilation Sundström conformes à la norme EN 12083:1998.

Le support de filtre distant doit être équipé de filtre(s). L'air pénètre dans le filtre et le tuyau respiratoire pour arriver jusqu'au demi-masque. Les filtres du SR 905 sont les mêmes filtres homologués que ceux de la gamme de filtres Sundström utilisés avec les demi-masques. Avant toute utilisation, le présent mode d'emploi et celui du demi-masque, du flexible d'alimentation en air et des filtres doivent être soigneusement étudiés.

Pièce faciale

Le SR 905 est utilisé avec le demi-masque SR 900. Le masque s'achète séparément.

Flexible d'alimentation en air

Le SR 905 est utilisé avec un flexible d'alimentation en air SR 951 ou SR 952.

Le flexible d'alimentation en air s'achète séparément.

Fixation pour courroie

La fixation pour ceinture s'installe sur la ceinture des utilisateurs. D'autres options de ceinture sont disponibles en tant qu'accessoires, voir 2.2 Accessoires/pièces de rechange.

Filtere

Voir 2.3 Filtere.

1.2 Domaines d'applications

Le SR 905 est conçu pour être utilisé dans les mêmes environnements qu'un demi-masque SR 900 de Sundström. L'avantage est que le filtre à charbon est éloigné du visage. Cela vous confère une plus grande liberté de mouvement et plus de légèreté. De plus, la taille du demi-masque est réduite, ce qui vous permet de l'utiliser sous une visière.

1.3 Mises en garde/limitations

Notez que les règles d'utilisation de l'équipement de protection respiratoire peuvent varier d'un pays à l'autre.

Un support de filtre distant doit être utilisé uniquement avec une pièce faciale comprenant une ou plusieurs soupapes inspiratoires.

N'utilisez pas l'équipement dans des environnements

- présentant un danger immédiat pour la vie ou la santé (IDLH).
- dans lesquels l'air ambiant est enrichi en oxygène ou ne présente pas une teneur normale en oxygène.
- dans lesquels les agents polluants sont inconnus.

N'utilisez pas l'équipement

- si vous n'arrivez pas à obtenir l'étanchéité du masque lors de l'essai d'adaptation. Sachez que de la barbe, des cicatrices ou d'autres caractéristiques physiques peuvent affecter l'étanchéité du respirateur.
- si aucune information d'avertissement n'est disponible concernant les agents polluants.

Arrêtez immédiatement le travail

- si vous éprouvez des difficultés à respirer.
- si vous ressentez des étourdissements, éprouvez des nausées ou tout autre effet physique notable.

- si vous décelez une odeur ou un goût d'agent polluant.

Il convient d'être prudent lorsque vous utilisez l'équipement dans des atmosphères explosives.

2. Éléments

2.1 Vérification du contenu de la livraison

Contrôlez qu'il ne manque rien par rapport à la liste du contenu de l'emballage et que tout est en bon état.

Liste du contenu de l'emballage

Fig. 1

1. Support de filtre distant
2. Fixation pour courroie
3. Mode d'emploi

2.2 Accessoires/pièces de rechange

Fig. 2

Élément	No de référence
1. Support de filtre distant	T01-3002
2. Fixation pour ceinture	R01-3028
3. Ceinture en polyester	T01-3005
4. Ceinture en cuir	R01-3006
4. Ceinture en cuir, large	T01-3006
5. Ceinture PVC	T01-3008
6. Demi-masque SR 900 S	H01-3012
6. Demi-masque SR 900 M	H01-3112
6. Demi-masque SR 900 L	H01-3212
7. Flexible SR 951	T01-3003
8. Flexible jumelé SR 952	R01-3009
9. Lingettes nettoyantes SR 5226, boîte de 50	H09-0401

2.3 Filtere

Vous pouvez identifier le type de filtre d'après le code couleur sur le filtre. *Référez-vous au mode d'emploi des filtres.* Sachez qu'un filtre à particules protège uniquement des particules et qu'un filtre à gaz protège uniquement contre les gaz et les vapeurs. Le filtre combiné protège contre les gaz, les vapeurs et les particules.

Élément	No de référence
• Filtre à particules P3 R, SR 510	H02-1312
• Filtre à gaz A1, SR 217	H02-2512

- Filtre à gaz A2, SR 218-3 H02-2012
- Filtre à gaz A2AX, SR 298 H02-2412
- Filtre à gaz ABE1, SR 315 H02-3212
- Filtre à gaz A2B2E1, SR 294 H02-3312
- Filtre à gaz K1, SR 316 H02-4212
- Filtre à gaz K2, SR 295 H02-4312
- Filtre à gaz ABEK1, SR 297 H02-5312
- Filtre combiné
ABEK1-Hg-P3 R, SR 299-2 H02-6512

Support de filtre distant SR 905

- Assemblez la ceinture et la fixation de la ceinture. Fig. 12.
- Assemblez le SR 905 et la fixation de la ceinture. Deux possibilités. Fig 13, 14.
- Assemblez le support de filtre garni d'un filtre et le SR 905. Fig. 15.

3.2 Contrôle avant utilisation

- Vérifiez que l'unité est complète, correctement assemblée et soigneusement nettoyée.
- Vérifiez tous les éléments. Remplacez-les en cas d'usure, de pièce cassée ou de tout autre défaut. Fig. 16.
- Vérifiez que vous avez sélectionné le bon filtre et qu'il a été correctement installé. Fig. 16.

3.3 Mise en place

- Mettez en place le SR 905 et ajustez la ceinture de sorte que le support de filtre distant soit fermement et confortablement fixé au bas du dos.
- Assemblez le flexible d'alimentation en air au demi-masque. Fig. 17.
- Mettez le demi-masque. *Référez-vous à la notice d'utilisation du SR 900.*
- Vérifiez que le flexible d'alimentation en air descend le long du dos et n'est pas vrillé. Fig. 18.
- Tournez la ceinture autour de votre taille afin de pouvoir atteindre le raccord de flexible sur le SR 905.
- Assemblez le flexible d'alimentation en air et le SR 905. Fig. 19.
- Procédez à un contrôle d'étanchéité à l'inspiration et à l'expiration.
- Tournez l'arrière de la ceinture de façon à ce que le SR 905 soit placé au bas de votre taille. Avec flexible SR 951, voir fig. 20. Avec flexible SR 952, voir fig. 21.

Contrôle d'étanchéité

- Pressez légèrement la paume de la main sur le trou du porte-préfiltre afin de créer l'étanchéité.
- Inspirer profondément et bloquer votre respiration pendant 5 secondes environ. Si le masque est étanche, il sera comprimé contre votre visage. Fig. 22.

En cas de fuite :

- vérifier que la membrane n'est pas endommagée.

3. Utilisation

3.1 Montage

- Détachez le support de filtre distant du demi-masque SR 900. Fig. 3.
- Retirez la membrane d'inspiration du support de filtre. Fig. 4. Garder la membrane pour une utilisation ultérieure.

Placez le filtre dans le support de filtre

- Contrôlez que vous avez sélectionné le bon filtre. *Référez-vous au mode d'emploi des filtres.*
- Vérifiez que la durée de conservation n'est pas dépassée. La date de péremption est valable à condition que l'emballage du filtre ne soit pas ouvert.
- Montez le filtre sur le support de filtre de sorte que les flèches tracées sur le filtre soient tournées vers le support du filtre. Fig. 5.
- Vérifiez avec soin que le bord du filtre est positionné dans la cannelure intérieure de la monture du filtre sur tout son pourtour. Fig. 6, 7.
- Installez le préfiltre sur le support de préfiltre et appuyez pour le mettre en place sur le filtre. Fig. 8, 9.

Lorsque vous utilisez un filtre à gaz et un filtre à particules, le filtre à particules doit toujours être enclenché sur le filtre à gaz et le filtre à gaz doit toujours être inséré dans le support de filtre. Pressez simultanément les filtres avec vos doigts placés sur les bords extérieurs des filtres, jusqu'à entendre un clic. Fig. 10.

Séparer les filtres.

- Placez une pièce de monnaie entre la lèvre inférieure du filtre à particules et le petit onglet moulé sur le côté du filtre à gaz.
- Appuyez fermement et tournez la pièce jusqu'à ce que les filtres se séparent. Fig. 11.

- vérifier que le raccord entre le(s) joint(s) torique(s) et la fixation avec joint n'est pas endommagé et qu'il est parfaitement adapté.
- vérifiez que le tuyau n'est pas tordu.

3.4 Retrait

Attendez d'avoir quitté la zone dangereuse avant de retirer l'équipement.

- Tournez la ceinture autour de votre taille afin de pouvoir atteindre le raccord de tuyau sur le SR 905.
- Libérez le flexible d'alimentation en air du SR 905. Fig. 23.
- Retirez le demi-masque et le flexible d'alimentation en air. *Référez-vous à la notice d'utilisation du SR 900.*
- Retirez la ceinture avec le SR 905.

	Avant utilisation	Après utilisation
Contrôle visuel	●	
Contrôle d'étanchéité	●	
Nettoyage		●
Remplacement de la membrane	<i>Reportez-vous aux notices d'utilisation des ventilateurs SR 951/ SR 952.</i>	
Remplacement du joint d'étanchéité	<i>Reportez-vous aux notices d'utilisation des ventilateurs SR 951/ SR 952.</i>	
Remplacement du filtre	<i>Consulter le mode d'emploi des filtres</i>	

4. Entretien

4.1 Nettoyage

- Retirez le support de filtre et le filtre.
- Nettoyez le SR 905 et tous les éléments à l'aide de serviettes de nettoyage SR 5226 Sundström. En cas d'encrassement plus important du SR 905, utilisez une solution savonneuse chaude (+40 °C maximum) et une brosse douce, rincez ensuite à l'eau claire et laissez sécher à l'air libre à température ambiante.
- Au besoin, désinfecter le masque SR 905 en pulvérisant une solution d'isopropanol ou d'éthanol à 70 %.
- Vérifiez toutes les pièces et remplacez le cas échéant. Les éléments critiques que sont les membranes et les raccords/fixations doivent présenter des surfaces de contact propres et intactes.
- Laissez sécher l'équipement avant de le remonter.

REMARQUE ! N'utilisez jamais de solvants pour le nettoyage.

4.2 Stockage

La meilleure façon de stocker le SR 905 avec le SR 900 et le SR 951/952 est de les ranger dans l'étui de rangement Sundström SR 230. Tenez-le éloigné de la lumière directe du soleil ou de toute autre source de chaleur.

4.3 Schéma d'entretien

Exigences minimales relatives aux routines de maintenance permettant à l'utilisateur d'être assuré d'avoir en permanence un équipement en état de fonctionnement.

4.4 Pièces de rechange

Utiliser exclusivement des pièces de rechange Sundström d'origine. N'apporter aucune modification à l'équipement. L'utilisation de pièces pirates ou une modification effectuée au niveau de l'équipement peut réduire son efficacité et rendre caducs les agréments dont il fait l'objet.

Pour changer le filtre, le support de filtre, le joint d'étanchéité et la membrane, *référez-vous au mode d'emploi du SR 900.*

5. Caractéristiques techniques

Matériaux

PC/ABS

Plage de température

- Condition de stockage. Fig. 24.
- Conditions d'utilisation. Fig. 25.

Durée de conservation

Le SR 905 peut être stocké pendant 5 ans à compter de la date de fabrication, référez-vous aux dates gravées.

6. Signification des symboles



Voir la notice d'utilisation



Date gravée, année et mois

CE
2849

Marquage CE (INSPEC
International B.V.)



Humidité relative

-XX°C — +XX°C Plage de température

>XX+XX< Désignation du matériel

7. Homologation

Le SR 905 ainsi que le SR 900 et le SR 951/SE 952 sont conformes à la norme EN 12083:1998.

Homologation du modèle conforme à la norme EPI (UE) 2016/425, délivrée par l'organisme notifié 2849. L'adresse figure au verso du mode d'emploi.

La déclaration de conformité CE est disponible sur le site www.srsafety.com.

SR 905 távoli szűrőtartó

HU

1. Általános információk
2. Alkatrészek
3. Használat
4. Karbantartás
5. Műszaki leírás
6. A szimbólumok magyarázata
7. Teljesített előírások

1. Általános információk

A légzőkészüléket mindig légzésvédelmi program részeként kell használni. Az EN 529:2005 további tudnivalókkal szolgál. Az ebben a szabványban foglalt iránymutatás rávilágít a légzésvédőprogramok fontos szempontjaira, de nem helyettesíti a nemzeti vagy helyi előírásokat. Ha bizonytalan a készülék kiválasztásával vagy ápolásával kapcsolatban, érdeklődjön a művezetőnél vagy az értékesítés helyszínén. A Sundström Safety AB műszaki ügyfélszolgálati osztálya ugyancsak készséggel nyújt felvilágosítást.

1.1. A rendszer leírása

Az SR 905 távoli szűrőtartó félélárccal és légzőcsővel együtt az EN 12083:1998 szabványnak megfelelő Sundström légzésvédő eszközrendszerek részét képezi.

A távoli szűrőtartóba szűrő(ke)t kell helyezni. A belélegzett levegő a szűrőn és a légzőcsövön keresztül jut a félélárcaiba.

Az SR 905 távoli szűrőtartóval a félélárchoz jóváhagyott Sundström szűrők használhatók. A használata előtt figyelmesen el kell olvasni a jelen használati utasítást, valamint a félélárca, a légzőcső és a szűrők használati utasítását.

Fejrész

Az SR 905 távoli szűrőtartó az SR 900 félélárccal használható. A fejrész külön vásárolható meg.

Légzőcső

Az SR 905 távoli szűrőtartó az SR 951 vagy SR 952 légzőcsővel használható. A légzőcső külön vásárolható meg.

Szíjlemez

A szíjlemez a felhasználó saját szíjára erősíthető. Egyéb szíjra való opciók is rendelkezésre állnak tartozékként, lásd 2.2. Tartozékok, pótalkatrészek.

Szűrő

Lásd 2.3. Szűrő.

1.2. Alkalmazások

A Sundström SR 900 félélárccal azonos környezetben használható SR 905 előnye, hogy a szűrőrész távolabb kerül az arctól.

Ezzel nagyobb mozgási szabadságot biztosít, kisebb a tömege, és mivel a félálarc mérete kisebb lesz, szemüveg alatt is használható.

1.3. Figyelmeztetések és korlátozások

Vegye figyelembe, hogy a légzésvédők használatára vonatkozó szabályozás nemzetenkénti eltérést mutathat.

Távoli szűrőtartót csak belégzőszeleppel rendelkező fejrésszel szabad használni.

Ne használja az eszközt a következő környezeti feltételek esetén:

- Életet és egészséget közvetlenül veszélyeztetető (IDLH) környezetben.
- Ha a környezeti levegő oxigénnel dúsított vagy nem rendelkezik normál oxigéntartalommal.
- Ha a szennyezőanyagok ismeretlenek.

Ne használja az eszközt:

- Ha a próba során az álarc nem illeszkedik szorosan, hézagmentesen. Borosta, sebhely vagy egyéb fizikai jellemzők akadályozhatják a légzőkészülék szoros illeszkedését.
- Ha nem áll rendelkezésre figyelmeztető információ a szennyezőanyagokkal kapcsolatban.

Azonnal állítsa le a munkát:

- Ha légzési nehézséget tapasztal.
- Ha szédülést, hányingert vagy bármilyen egyéb észrevehető fizikai hatást érez.
- Ha érzi a szennyezőanyagok szagát vagy ízét.

Robbanásveszélyes környezetben körültekintéssel használja az eszközt.

4. Börszj	R01-3006
4. Nagy börszj	T01-3006
5. PVC-szj	T01-3008
6. Félálarc SR 900 S	H01-3012
6. Félálarc SR 900 M	H01-3112
6. Félálarc SR 900 L	H01-3212
7. Légzőcső SR 951	T01-3003
8. Kettős légzőcső SR 952	R01-3009
9. Tisztítókenő SR 5226, 50 darabos doboz	H09-0401

2.3. Szűrő

A szűrő típusa a rajta látható színek alapján határozható meg, *Lásd a szűrők használati utasítását*. Felhívjuk figyelmét, hogy a részecskeszűrő csak a részecskékkel, a gázsűrő pedig csak a gázokkal és gőzökkel szemben nyújt védelmet. A kombinált szűrő mind gázok és gőzök, mind részecskék ellen véd.

Cikk

- P3 R részecskeszűrő, SR 510
- A1 gázsűrő, SR 217
- A2 gázsűrő, SR 218-3
- A2AX gázsűrő, SR 298
- ABE1 gázsűrő, SR 315
- A2B2E1 gázsűrő, SR 294
- K1 gázsűrő, SR 316
- K2 gázsűrő, SR 295
- ABEK1 gázsűrő, SR 297
- ABEK1-Hg-P3 R kombinált szűrő, SR 299-2

Rendelésisz.

- H02-1312
- H02-2512
- H02-2012
- H02-2412
- H02-3212
- H02-3312
- H02-4212
- H02-4312
- H02-5312
- H02-6512

2. Alkatrészek

2.1. Átvételi ellenőrzés

Ellenőrizze a csomagjegyzék alapján, hogy hiánytalan és sérülésmentes-e a készülék.

Csomagjegyzék

1. ábra
1. Távoli szűrőtartó
2. Szíjlemez
3. Használati utasítás

2.2. Tartozékok és pótalkatrészek

2. ábra

Cikk

1. Távoli szűrőtartó
2. Szíjlemez
3. Poliészter szj

Rendelési sz.

- T01-3002
- R01-3028
- T01-3005

3. Használat

3.1. Összeállítás

- Vegye le a szűrőtartót az SR 900 félálarcról. 3. ábra.
- Távolítsa el a belégzőmembránt a szűrőtartóból. 4. ábra. Örizzemegamembránt későbbi használatra.

A szűrő behelyezése a szűrőtartóba

- Ellenőrizze, hogy a megfelelő szűrőt választotta-e ki. *Lásd a szűrők használati utasítását*.
- Ellenőrizze a lejárat dátumot. A lejárat dátum csak akkor érvényes, ha a szűrő csomagolása bontatlan.
- Helyezze be a szűrőt a szűrőtartóba úgy, hogy a szűrőn látható nyílak a tartó felé mutassanak. 5. ábra.

- Gondosan ellenőrizze, hogy a szűrő pereme mindenütt a szűrő rögzítőrészének belső bemélyedésébe illeszkedik-e. 6. és 7. ábra.
- Helyezze az előszűrőt az előszűrőtartóba, és pattintsa be a helyére a szűrőn. 8. és 9. ábra.

Ha gáz- és részecskeszűrőt is használ, akkor a részecskeszűrőt mindig a gázsűrőre kell rögzíteni, és azt így kell behelyezni a szűrőtartóba. Pattintsa össze a két szűrőt úgy, hogy ujjaival egymásba nyomja őket a külső peremükön. 10. ábra.

A szűrők szétválasztása

- Illesszen egy pénzérmét a részecskeszűrő alsó pereme és a gázsűrő oldalán található kisméretű fül közé.
- Erősen nyomva fordítsa el a pénzérmét, hogy a szűrők szétváljanak. 11. ábra.

SR 905 távoli szűrőtartó

- Fűzze át a szíjat a szíjlemezen. 12. ábra.
- Rögzítse az SR 905 távoli szűrőtartót a szíjlemezre. Ezt kétféleképpen is megteheti. 13. és 14. ábra.
- Erősítse a szűrővel ellátott szűrőtartót az SR 905 távoli szűrőtartóra. 15. ábra.

3.2. Használat előtti ellenőrzés

- Győződjön meg róla, hogy az egységről nem hiányzik semmi, jól van összeszerelve, és gondosan meg van tisztítva.
- Ellenőrizzen minden alkatrészt. A kopott, sérült vagy egyéb okból hibás alkatrészeket cserélje ki. 16. ábra.
- Ellenőrizze, hogy a megfelelő szűrőt választotta-e ki, és jól helyezte-e be. 16. ábra.

3.3. Levétel

- Vegye fel az SR 905 távoli szűrőtartót, és állítsa be a szíjat úgy, hogy stabilan és kényelmesen tartsa a távoli szűrőtartót a dereka hátulján.
- Erősítse fel a légzőcsövet a félélarcra. 17. ábra.
- Vegye fel a félélarcot, *Lásd az SR 900 használati utasítását.*
- Fontos, hogy a hátán végighúzódo légzőcső ne legyen megtekeredve. 18. ábra.
- Forgassa el a szíjat a derekán, hogy hozzáférjen az SR 905 csőcsatlakozójához.
- Erősítse a légzőcsövet az SR 905 távoli szűrőtartóhoz. 19. ábra.
- Ellenőrizze az illeszkedést.
- Forgassa vissza a szíjat a derekán, hogy az SR 905 hátulra kerüljön. SR 951: lásd 20. ábra. SR 952: lásd 21. ábra.

Illeszkedés ellenőrzése

- A tenyerével finoman, de tökéletesen fogja be az előszűrőtartó nyílását.
- Vegyen mély lélegzetet, és 5 másodpercig tartsa vissza lélegzetét. Ha az álarc szorosan illeszkedik, nekinyomódik az arcának. 22. ábra.

Ha szivárgást észlel:

- *Ellenőrizze, hogy nem sérültek-e a membránok.*
- *Ellenőrizze, hogy sértetlen és jól illeszkedik-e a csatlakozás a tömítőgyűrű(i)vel és a tartó a tömítéssel.*
- *Ellenőrizze, hogy nem tekeredett-e meg a légzőcső.*

3.4. Felvétel

Amíg biztonságos távolságba nem kerül a veszélyes területtől, ne vegye le a készüléket.

- Forgassa el a szíjat a derekán, hogy hozzáférjen az SR 905 csőcsatlakozójához.
- Válassza le a légzőcsövet az SR 905 távoli szűrőtartóról. 23. ábra.
- Vegye le a félélarcot a légzőcsővel együtt, *Lásd az SR 900 használati utasítását.*
- Vegye le a szíjat az SR 905 távoli szűrőtartóval együtt.

4. Karbantartás

4.1. Tisztítás

- Távolítsa el a szűrőtartót és a szűrőt.
- Tisztítsa meg az SR 905 távoli szűrőtartót és minden alkatrészt SR 5226 Sundström tisztítókezelővel. Ha az SR 905 erősen szennyezett, használjon meleg (legfeljebb +40 °C-os) enyhe szappanos oldatot és lágy kefé, majd tiszta vízzel öblítse le az eszközt, és hagyja szobahőmérsékleten megszáradni.
- Ha fertőtlenítés szükséges, permetezzen az SR 905 távoli szűrőtartóra 70%-os etanol- vagy izopropanol-oldatot.
- Vizsgáljon meg minden alkatrészt, és szükség esetén cserélje őket újra. A membránok és a csatlakozások, rögzítések kritikus területek, amelyeknek tiszta és sérülésmentes érintkezési felülettel kell rendelkezniük.
- Hagyja megszáradni az eszközt, majd szerelje össze.

FONTOS! Ne használjon oldószert a tisztításhoz.

4.2. Tárolás

Az SR 905 tárolására SR 900 félélarcra és SR 951 vagy SR 952 légzőcsővel együtt az

SR 230 Sundström tárolódoboz biztosítja a legmegfelelőbb megoldást. Óvja az eszközt a közvetlen napfénytől és az egyéb hőforrásoktól.

4.3. Karbantartási ütemterv

A karbantartási eljárásra vonatkozó minimális követelmények teljesítésével biztosítsa, hogy az eszköz mindig használható állapotban legyen.

	Használat előtt	Használat után
Szem-revételezés	●	
Illeszkedés ellenőrzése	●	
Tisztítás		●
Mem-bráncseré	Lásd az SR 951/SR 952 használati utasítását	
Tömítéscseré	Lásd az SR 900 és az SR 951/SR 952 használati utasítását	
Szűrőcseré	Lásd a szűrők használati utasítását	

4.4. Alkatrészcsere

Kizárólag eredeti Sundström alkatrészeket használjon. Ne módosítsa a készüléket. Nem eredeti alkatrészek használata vagy a készülék módosítása esetén gyengülhet a készülék védelmi funkciója, és veszélybe kerülhet a termék megfelelősége az előírásoknak.

Szűrő, szűrőtartó, tömítés vagy membrán cseréjéhez lásd az SR 900 használati utasítását.

5. Műszaki leírás

Anyagok
PC/ABS

Hőmérséklet-tartomány

- Tárolási feltételek: 24. ábra.
- Használati feltételek: 25. ábra.

Eltarthatósági időtartam

Az SR905 felhasználhatósági időtartama a gyártás dátumától számított 5 év, lásd a dátumjelzést.

6. A szimbólumok magyarázata



Lásd a használati utasítást



Évet és hónapot megadó dátumjelzés



INSPEC International B.V. által jóváhagyott CE-jelölés



Relatív páratartalom

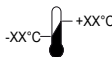

Hőmérséklet-tartomány

>XX+XX<

Anyagjelölés

7. Teljesített előírások

Az SR 905 használata SR 900 felálarccal és SR 951 vagy SR 952 légzőcsővel együtt engedélyezett van az EN 12083:1998 szabványnak megfelelően.

Az egyéni védőeszközökről szóló 2016/425/EU rendeletnek megfelelő típusjóvá hagyást a 2849. számú bejelentett szervezet adta ki. A szervezet címe megtalálható a használati utasítás hátoldalán.

Az EU-megfelelőségi nyilatkozat megtalálható a www.srsafety.com címen.

Supporto per filtro remoto SR 905 **IT**

1. Informazioni generali
2. Componenti
3. Uso
4. Manutenzione
5. Specifiche tecniche
6. Legenda dei simboli
7. Omologazione

1. Informazioni generali

Un programma di protezione delle vie respiratorie deve sempre prevedere l'uso di un respiratore adeguato. Per ulteriori dettagli, fare riferimento alla norma EN 529:2005. Tali norme forniscono informazioni sugli aspetti più importanti di un programma di protezione delle vie respiratorie, ma non sostituiscono le norme locali o nazionali.

In caso di dubbi riguardo alla scelta e alla cura dell'attrezzatura, rivolgersi al proprio supervisore al lavoro o al rivenditore, oppure contattare il reparto di Assistenza Tecnica di Sundström Safety AB.

1.1 Descrizione del sistema

L'SR 905 è un supporto per filtro remoto che, unitamente alla semimaschera e al flessibile di respirazione, fa parte dei dispositivi di protezione respiratoria Sundström, in conformità alla norma EN 12083:1998.

Il supporto per filtro remoto è dotato di uno o più filtri. L'aria, inspirata attraverso il filtro e il flessibile di respirazione, entra nella semimaschera.

I filtri per il supporto SR 905 sono gli stessi della gamma Sundström approvati per l'uso con le semimaschere.

Prima dell'uso, leggere attentamente le presenti istruzioni e quelle relative alla semimaschera, al flessibile di respirazione e ai filtri.

Maschera

Il supporto per filtro remoto SR 905 è utilizzato con la semimaschera SR 900. La maschera è acquistabile separatamente.

Flessibile di respirazione

Il supporto per filtro remoto SR 905 è utilizzato unitamente al flessibile di respirazione SR 951 o SR 952. Il flessibile di respirazione è acquistabile separatamente.

Attacco a cintura

L'attacco a cintura è montato sulla cintura stessa dell'utilizzatore. Altre opzioni relative alla cintura sono disponibili come accessori: consultare la sezione 2.2 Accessori/Ricambi.

Filtro

Consultare la sezione 2.3 Filtro.

1.2 Campi di impiego

Il supporto per filtro remoto SR 905 è inteso per essere utilizzato negli stessi ambienti in cui viene utilizzata la semimaschera Sundström SR 900. Il vantaggio consiste nel fatto che il componente del filtro può essere spostato dal viso. Ciò significa maggiore libertà di movimento e peso inferiore; inoltre, la semimaschera, essendo di dimensioni più ridotte, ne rende possibile l'uso sotto le visiere.

1.3 Avvertenze/Limitazioni

Si tenga presente che, a seconda del Paese, possono esistere differenze normative in merito all'uso delle attrezzature per la protezione respiratoria.

Un supporto per filtro remoto deve essere utilizzato solo unitamente a una maschera dotata di una o più valvole di ispirazione.

Non usare l'attrezzatura in ambienti

- immediatamente pericolosi per la vita e la salute (IDLH),
- in cui l'aria circostante è arricchita con ossigeno o non presenta un contenuto normale di ossigeno,
- in cui gli agenti inquinanti sono sconosciuti.

Non usare l'attrezzatura:

- Se la maschera non assicura l'ermeticità e la perfetta aderenza al viso durante la prova di tenuta. Nota: barba lunga, cicatrici o altre caratteristiche fisiche possono interferire con la corretta tenuta del respiratore.
- Se non ci sono avvertenze informative sugli agenti inquinanti.

Interrompere immediatamente il lavoro

- in presenza di difficoltà di respirazione,
- in presenza di vertigini, nausea o altri sintomi fisici evidenti,

- alla percezione dell'odore o del sapore di agenti inquinanti.

Adottare le opportune precauzioni quando l'attrezzatura è utilizzata in ambienti esplosivi.

- Filtro antigas A2B2E1, SR 294 H02-3312
- Filtro antigas K1, SR 316 H02-4212
- Filtro antigas K2, SR 295 H02-4312
- Filtro antigas ABEK1, SR 297 H02-5312
- Filtro combinato ABEK1-Hg-P3 R, SR 299-2 H02-6512

2. Componenti

2.1 Controllo della fornitura

Controllare che l'attrezzatura sia completa, in conformità alla relativa distinta, e che non sia danneggiata.

Distinta dei componenti forniti

Fig. 1

1. Supporto per filtro remoto
2. Attacco a cintura
3. Istruzioni per l'uso

2.2 Accessori/Ricambi

Fig. 2

Articolo

Articolo	N. d'ordine
1. Supporto per filtro remoto	T01-3002
2. Attacco a cintura	R01-3028
3. Cintura di poliestere	T01-3005
4. Cintura di pelle	R01-3006
4. Cintura di pelle, Large	T01-3006
5. Cintura in PVC	T01-3008
6. Semimaschera SR 900 S	H01-3012
6. Semimaschera SR 900 M	H01-3112
6. Semimaschera SR 900 L	H01-3212
7. Flessibile SR 951	T01-3003
8. Flessibile doppio SR 952	R01-3009
9. Salviette detergenti SR 5226, confezione da 50 pezzi	H09-0401

2.3 Filtro

È possibile identificare il tipo di filtro dal codice colore presente sul filtro stesso. *Fare riferimento alle istruzioni per l'uso dei filtri.* Un filtro antipolvere protegge solamente da particelle e un filtro antigas protegge solamente da gas e vapori. Un filtro combinato protegge sia da gas e vapori che dalle particelle.

Articolo

Articolo	N. d'ordine
• Filtro antipolvere P3 R, SR 510	H02-1312
• Filtro antigas A1, SR 217	H02-2512
• Filtro antigas A2, SR 218-3	H02-2012
• Filtro antigas A2AX, SR 298	H02-2412
• Filtro antigas ABE1, SR 315	H02-3212

3. Uso

3.1 Installazione

- Staccare il supporto per filtro dalla semimaschera SR 900. Fig. 3.
- Rimuovere la membrana di ispirazione dal supporto per filtro. Fig. 4. Conservare la membrana per un utilizzo futuro.

Montare il filtro nel relativo supporto

- Accertarsi di aver selezionato il filtro corretto. *Fare riferimento alle istruzioni per l'uso dei filtri.*
- Accertarsi che il filtro non sia scaduto. La data di scadenza è valida a condizione che l'imballaggio del filtro non sia stato aperto.
- Inserire il filtro nel relativo supporto in modo che le frecce sul filtro siano rivolte verso il supporto per filtro. Fig. 5.
- Controllare con attenzione che il bordo del filtro sia completamente inserito nella scanalatura interna tutt'intorno al supporto del filtro. Figg. 6, 7.
- Inserire il prefiltro nel relativo supporto e premerlo in posizione sul filtro. Figg. 8, 9.

Quando si utilizzano sia il filtro antigas sia il filtro antipolvere, quest'ultimo deve sempre essere applicato a scatto sul filtro antigas e il filtro antigas deve essere sempre inserito nel supporto per filtro. Premere entrambi i filtri con le dita intorno ai bordi esterni degli stessi finché non si sente un clic. Fig. 10.

Separazione del filtro

- Inserire una moneta tra il bordo inferiore del filtro antipolvere e la piccola linguetta sullato del filtro antigas.
- Premere saldamente e ruotare la moneta finché i filtri non si separano. Fig. 11.

Supporto per filtro remoto SR 905

- Montare la cintura inserendola nell'apposito attacco. Fig. 12.
- Montare il supporto per filtro remoto SR 905 sull'attacco a cintura. Due configurazioni alternative. Figg. 13, 14.

- Montare il supporto per filtro con il filtro sull'SR 905. Fig. 15.

3.2 Ispezione prima dell'uso

- Controllare che l'unità sia completa, correttamente montata e accuratamente pulita.
- Controllare tutti i componenti. Sostituirli se sono usurati, rotti o se presentano difetti di altro genere. Fig. 16.
- Accertarsi di aver selezionato il filtro adeguato e di averlo installato correttamente. Fig. 16.

3.3 Posizionamento

- Indossare l'SR 905 e regolare la cintura in modo che il supporto per filtro remoto sia posto stabilmente e comodamente sul retro della vita.
- Montare il flessibile di respirazione sulla semimaschera. Fig. 17.
- Indossare la semimaschera. *Consultare le istruzioni per l'uso dell'SR 900.*
- Accertarsi che il flessibile di respirazione corra lungo il dorso e che non sia attorcigliato. Fig. 18.
- Ruotare la cintura intorno alla vita in modo da raggiungere il raccordo del flessibile presente sull'SR 905.
- Montare il flessibile di respirazione sull'SR 905. Fig. 19.
- Effettuare una prova di tenuta.
- Ruotare la cintura in modo che l'SR 905 sia posizionato sul retro della vita. Configurazione con flessibile SR 951: vedere la Fig. 20. Configurazione con flessibile SR 952: vedere la Fig. 21.

Prova di tenuta

- Posare leggermente il palmo della mano sul foro del supporto del prefiltro per consentire la tenuta.
- Inspirare a fondo e trattenere il respiro per circa 5 s. Se la maschera tiene, aderirà perfettamente al viso con una leggera pressione. Fig. 22.

Se vengono rilevate perdite:

- *verificare che le membrane non siano danneggiate,*
- *verificare che il collegamento con uno o più O-ring e l'attacco con la guarnizione non sia danneggiato e aderisca correttamente,*
- *verificare che il flessibile non sia attorcigliato.*

3.4 Rimozione

Non togliere l'attrezzatura finché non si è lontani dalla zona pericolosa.

- Ruotare la cintura intorno alla vita in modo da raggiungere il raccordo del flessibile presente sull'SR 905.
- Staccare il flessibile di respirazione dall'SR 905. Fig. 23.
- Togliere la semimaschera e il flessibile di respirazione. *Consultare le istruzioni per l'uso dell'SR 900.*
- Togliere la cintura e l'SR 905.

4. Manutenzione

4.1 Pulizia

- Rimuovere il supporto del filtro e il filtro.
- Pulire l'SR 905 e tutti i componenti con salviette detergenti e disinfettanti Sundström SR 5226. Se l'SR 905 è molto sporco, usare una soluzione saponata delicata calda (max. +40 °C) e una spazzola morbida, quindi sciacquare con acqua corrente pulita e lasciar asciugare a temperatura ambiente.
- Se necessario, nebulizzare l'SR 905 con una soluzione di alcol etilico o isopropilico al 70% per disinfettarlo.
- Ispezionare tutti i componenti e, se necessario, sostituirli con pezzi nuovi. I punti critici sono le membrane e i raccordi/gli attacchi, le cui superfici di contatto devono essere pulite e intatte.
- Lasciar asciugare l'attrezzatura, quindi rimontarla.

N.B. Non utilizzare mai solventi per la pulizia.

4.2 Conservazione

Il modo migliore per conservare l'SR 905, la semimaschera SR 900 e i flessibili di respirazione SR 951/952 consiste nel riporli nell'apposita custodia Sundström SR 230. Non esporre alla luce solare diretta o ad altre fonti di calore.

4.3 Programma di manutenzione

Per garantire che l'attrezzatura sia sempre in condizioni di funzionamento ottimali, rispettare i requisiti di manutenzione minimi.

	Prima dell'uso	Dopo l'uso
Controllo visivo	●	
Prova di tenuta	●	
Pulizia		●
Sostituzione della membrana	<i>Consultare le istruzioni per l'uso dell'SR 951/SR 952</i>	
Sostituzione della guarnizione	<i>Consultare le istruzioni per l'uso dell'SR 900 e SR 951/SR 952</i>	
Sostituzione del filtro	<i>Fare riferimento alle istruzioni per l'uso dei filtri</i>	

4.4 Sostituzione dei componenti

Usare solo ricambi originali Sundström. Non apportare modifiche all'attrezzatura. L'uso di ricambi non originali o l'apporto di modifiche possono ridurre l'effetto protettivo del dispositivo e comprometterne le caratteristiche di omologazione.

Per la sostituzione del filtro, del supporto per filtro, della guarnizione e della membrana consultare le istruzioni per l'uso dell'SR 900.

5. Specifiche tecniche

Materiali

PC/ABS

Intervallo di temperatura

- Condizioni di stoccaggio. Fig. 24.
- Condizioni d'uso. Fig. 25.

Durata di conservazione

La durata di conservazione dell'SR 905 è di 5 anni a partire dalla data di produzione: consultare gli appositi indicatori.

6. Legenda dei simboli



Consultare le istruzioni per l'uso



Indicatori di data, anno e mese

CE
2849

Omologazione CE rilasciata da INSPEC International B.V.



Umidità relativa

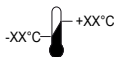

Intervallo di temperatura

>XX+XX<

Designazione del materiale

7. Omologazione

L'SR 905, la semimaschera SR 900 e i flessibili per respirazione SR 951 e SR 952 sono omologati in conformità alla norma EN 12083:1998.

L'omologazione al Regolamento (UE) 2016/425 sui DPI è stata rilasciata dall'Organismo Notificato N. 2849. Per ottenerne l'indirizzo, consultare il retro delle istruzioni per l'uso.

La dichiarazione di conformità UE è disponibile all'indirizzo www.srsafety.com

Atskiras filtro laikiklis SR 905

LT

1. Bendroji informacija
2. Dalys
3. Naudojimas
4. Techninė priežiūra
5. Techninės specifikacijos
6. Simbolio reikšmė
7. Patvirtinimas

1. Bendroji informacija

Respiratoriaus naudojimas turi būti kvėpavimo apsaugos programos dalis. Informacijos ieškokite standarte EN 529:2005. Šiuose standartuose nurodyti svarbiausi kvėpavimo apsaugos aparatų programos reikalavimai, tačiau jie nepakeičia nacionalinių ar vietinių reglamentų.

Jeigu jūs abejojate dėl tinkamos įrangos pasirinkimo ir priežiūros, kreipkitės į savo darbų vadovą arba susisiekite su pardavėjo atstovu. Jūs taip pat galite kreiptis į „Sundström Safety AB“ techninės priežiūros skyrių.

1.1 Sistemos aprašymas

SR 905 yra atskiras filtro laikiklis, kuris kartu su pusę veido dengiančia kauke ir kvėpavimo žarna, sudaro apsauginę „Sundström“ kvėpavimo aparato sistemą, atitinkančią EN 12083:1998 standartą.

Į atskiro filtro laikiklį turi būti įstatytas filtras (-ai). Įkvėptas oras per filtrą ir kvėpavimo žarną patenka į pusę veido dengiančią kaukę.

SR905 įtaise naudojami tokie patys „Sundström“ filtrai, kaip ir su pusę veido dengiančiomis kaukėmis.

Prieš naudojimą reikia atidžiai perskaityti šias naudotojo instrukcijas ir pusę veido dengiančios kaukės, kvėpavimo žarnos ir filtrų naudojimo instrukcijas.

Kaukė

SR 905 naudojamas kartu su pusę veido dengiančia kauke SR900. Kaukė įsigyjama atskirai.

Kvėpavimo žarna

SR 905 naudojamas kartu su kvėpavimo žarna SR 951 arba SR 952. Kvėpavimo žarna įsigyjama atskirai.

Diržo įtaisas

Diržo įtaisas tvirtinamas prie paties naudotojo diržo. Kaip priedus galima pasirinkti ir kitus diržus, žr. 2.2 skyrių „Priedai ir atsarginės dalys“.

Filtrai

Žr. 2.3 skyrių „Filtrai“.

1.2 Pritaikymas

SR905 skirtas naudoti tose pačiose aplinkose, kaip ir „Sundström“ pusę veido dengianti kaukė SR 900. Įtaiso pranašumas yra tas, kad filtro dalį galima nuimti nuo veido. Tokiu būdu padidėja jūsų judėjimo laisvė, sumažėja svoris, o pusę veido dengiančios kaukės dydis sumažėja ir ją galima dėvėti po antveidžiais.

1.3 Įspėjimai ir apribojimai

Atkreipkite dėmesį, kad apsauginės kvėpavimo įrangos naudojimo reikalavimai įvairiose šalyse gali skirtis.

Atskirą filtro laikiklį galima naudoti tik su kauke, kurioje yra vienas ar daugiau įkvėpimo vožtuvų.

Įrangos nenaudokite aplinkose

- kuriose kyla tiesioginė grėsmė gyvybei ir sveikatai (IDLH);
- kuriose aplinkos oras prisotintas deguonies arba deguonies koncentracija nėra normali;
- kuriose teršalai nežinomi.

Įrangos nenaudokite

- jei bandymų užsidėti metu kaukė sandariai nepriklunda; atkreipkite dėmesį, kad barzda, randai ar kitos fizinės ypatybės gali trukdyti respiratoriui tinkamai priglusti;
- jeigu nėra jokios įspėjamosios informacijos apie teršalus.

Nedelsiant nutraukite darbą

- jei kvėpuoti yra sunku;
- jei svaigsta galva, pykina ar jaučiate kokį nors kitą pastebimą fizinį poveikį;
- jei teršalus užuodžiate arba jaučiate jų skonį.

Įrangą naudojant sprogiuose aplinkose, būtina imtis atsargumo priemonių.

2. Dalys

2.1 Komplektavimo patikra

Pagal pakavimo lapą patikrinkite įrangos komplektavimą ir ar ji nepažeista gabenant.

Pakavimo lapas

1 pav.

1. Atskiras filtro laikiklis
2. Diržo įtaisas
3. Naudotojo instrukcijos

2.2 Priedai ir atsarginės detalės

2 pav.

Dalis	Užsakymo Nr.
1. Atskiras filtro laikiklis	T01-3002
2. Diržo įtaisas	R01-3028
3. Diržas iš poliesterio	T01-3005
4. Odinis diržas	R01-3006
4. Odinis diržas, didelis	T01-3006
5. Polivinilchlorido diržas	T01-3008
6. Visą veidą dengianti kaukė SR 900 S	H01-3012
6. Pusę veido dengianti kaukė SR 900 M	H01-3112
6. Pusę veido dengianti kaukė SR 900 L	H01-3212
7. Žarna SR 951	T01-3003
8. Dviguba žarna SR 952	R01-3009
9. Valymo servetėlės SR 5226 (dėžutėje 50 vnt.)	H09-0401

2.3 Filtras

Filtro tipą galite nustatyti pagal spalvos kodą ant filtro. *Žr. filtrų naudojimo instrukcijas.* Atkreipkite dėmesį, kad kietųjų dalelių filtras apsaugo tik nuo kietųjų dalelių, o dujų filtras – tik nuo dujų ir garų. Kombinuotas filtras apsaugo tiek nuo dujų ir garų, tiek nuo kietųjų dalelių.

Dalis	Užsakymo Nr.
• Kietųjų dalelių filtras P3 R, SR 510	H02-1312
• Dujų filtras A1, SR 217	H02-2512
• Dujų filtras A2, SR 218-3	H02-2012
• Dujų filtras A2AX, SR 298	H02-2412
• Dujų filtras ABE1, SR 315	H02-3212
• Dujų filtras A2B2E1, SR 294	H02-3312
• Dujų filtras K1, SR 316	H02-4212
• Dujų filtras K2, SR 295	H02-4312
• Dujų filtras ABEK1, SR 297	H02-5312
• Kombinuotas filtras ABEK1-Hg-P3 R, SR 299-2	H02-6512

3. Naudojimas

3.1 Surinkimas

- Nuimkite filtro laikiklį nuo pusę veido dengiančios kaukės SR 900. 3 pav.
- Nuo filtro laikiklio nuimkite įkvėpimo membraną 4 pav. Membraną pasidėkite, nes jos dar prireiks.

Įstatykite filtrą į filtro laikiklį.

- Patikrinkite, ar pasirinkote tinkamą filtrą *Žr. filtrų naudojimo instrukcijas.*
- Patikrinkite, ar jo galiojimo data nėra pasibaigusi (ji galioja, jei filtro pakuotė nepraplėšta).
- Filtrą į filtro laikiklį įdėkite taip, kad rodyklės ant filtro būtų nukreiptos į filtro laikiklį 5 pav.
- Atidžiai patikrinkite, kad filtro briauna visu perimetru būtų įstatyta į vidinį filtro korpuso griovelį. (6, 7 pav.).
- Įstatykite pirminį filtrą į pirminio filtro laikiklį ir įsprauskite jį į jo vietą ant filtro (8, 9 pav.).

Jeigu naudojate ir dujų, ir kietųjų dalelių filtrą, visada dalelių filtrą įsprauskite į dujų filtrą, o pastarąjį įstatykite į filtro laikiklį. Abu filtrus sujunkite pirštais spausdami išorinius filtrų kraštus, kol išgirsite spragtelėjimą 10 pav.

Filtrų atskyrimas

- Į tarpelį tarp apatinės kietųjų dalelių filtro briaunos ir dujų filtro šonės suformuotos sąselės įkiškite monetą.
- Monetą stipriai įsprauskite ir pasukite, kad filtrai atsikabintų 11 pav.

Atskiras filtro laikiklis SR 905

- Įverkite diržą į diržo įtaisą. 12 pav.
- Pritvirtinkite SR 905 prie diržo įtaiso. (du variantai, 13 ir 14 pav.).
- Prie SR 905 pritvirtinkite filtro laikiklį su filtru. 15 pav.

3.2 Patikrinimas prieš naudojimą

- Patikrinkite, ar įranga sukomplektuota, tinkamai surinkta ir kruopščiai nuvalyta.
- Patikrinkite visas dalis. Pakeiskite susidėvėjusias, sulūžusias ir netinkamas naudoti dalis (16 pav.).
- Patikrinkite, ar pasirinkote tinkamą filtrą ir ar jis tinkamai įstatytas (16 pav.).

3.3 Užsidėjimas

- Užsidėkite SR 905 ir sureguliuokite diržą taip, kad atskiras filtro laikiklis tvirtai ir patogiai kabėtų užpakalinėje juosmens pusėje.
- Sujunkite kvėpavimo žarną su pusę veido dengiančia kauke 17 pav.
- Užsidėkite pusę veido dengiančią kaukę Žr. *SR 900 naudotojo instrukciją*.
- Patikrinkite, ar kvėpavimo žarna nesusisukusi ir eina per nugarą 18 pav.
- Apjuoskite diržu savo juosmenį, kad pasiektumėte SR 905 žarnos jungtį.
- Sujunkite kvėpavimo žarną su SR 905. 19 pav.
- Patikrinkite sandarumą.
- Atsukite diržą atgal, kad SR 905 atsidurtų užpakalinėje jūsų juosmens pusėje. Naudodami SR 951, žr. 20 pav. Naudodami SR 952, žr. 21 pav.

Sandarumo tikrinimas

- Savo rankos delnu sandariai uždenkite pirminio filtro laikiklio angą.
- Gilliai įkvėpkite ir nekėpuokite apie 5 sek. Jei kaukė sandari, ji prisispaus prie jūsų veido. 22 pav.

Jeigu aptinkate nesandarumą:

- *patikrinkite, ar nepažeistos membranos;*
- *patikrinkite, ar nepažeisti sandarinimo žiedai ir tarpikliai ir ar jie tinkamai uždėti;*
- *patikrinkite, ar nesusisukusi žarna.*

3.4 Nusiėmimas

Nenusiimkite įrangos tol, kol neišeisite iš pavojingos zonos.

- Apjuoskite diržu savo juosmenį, kad pasiektumėte SR 905 žarnos jungtį.
- Atjunkite kvėpavimo žarną nuo SR 905. 23 pav.
- Nusiimkite pusę veido dengiančią kaukę kartu su kvėpavimo žarna Žr. *SR 900 naudotojo instrukciją*.
- Nusijuoskite diržą su SR 905.

4. Techninė priežiūra

4.1 Valymas

- Nuimkite filtro laikiklį ir filtrą.
- SR 905 ir visas dalis valykite „Sundström“ valymo šluostėmis SR 5226. Labai nešvarų SR 905 valykite minkštu šepetėliu, pamirkytu šiltame (iki +40 °C) nedidelės koncentracijos muilo tirpale, po to praplaukite švari vandeniu ir palikite išdžiūti kambario temperatūroje.

- Jeigu reikia dezinfekuoti, apipurškite SR 905 70 % etanolio arba izopropanolio dezinfekavimo tirpalu.
- Patikrinkite visas dalis ir, jei reikia, pakeiskite jas naujomis. Membranos ir jungtys bei priedai yra ypač svarbios zonos, kurių sąlyčio paviršiai turi būti švarūs ir nepažeisti.
- Palikite įrangą išdžiūti, o po to ją surinkite. **PASTABA!** Valydami niekada nenaudokite tirpiklių.

4.2 Laikymas

SR 905 geriausia laikyti „Sundström“ saugojimo dėžėje SR 230 kartu su SR 900 ir SR 951/952. Saugokite ją nuo tiesioginių saulės spindulių ar kitų kaitros šaltinių.

4.3 Techninės priežiūros grafikas

Toliau pateiktoje lentelėje nustatyti minimalūs techninės priežiūros reikalavimai, kad įranga visada būtų tinkama naudoti.

	Prieš nau- dojimą	Po naudo- jimo
Regimoji patikra	●	
Sandarumo tikrinimas	●	
Valymas		●
Membranos keitimas	Skaitykite SR 951 / SR 952 naudojimo instrukcijas	
Tarpiklio keitimas	Skaitykite SR 900 ir SR 951 / SR 952 naudojimo instrukcijas	
Filtro keitimas	Žr. filtrų naudojimo instrukcijas	

4.4 Atsarginės dalys

Visada naudokite originalias „Sundström“ dalis. Draudžiama keisti įrangos konstrukciją. Neoriginalių dalių naudojimas ar įrangos keitimas gali pabloginti apsauginę funkciją, o gaminiui suteikti patvirtinimai gali negaliooti. Kaip pakeisti filtrą, filtro laikiklį, tarpiklį ir membraną, rasite SR 900 naudotojo instrukcijoje.

5. Techninės specifikacijos

Medžiagos
PC/ABS

Temperatūra

- Laikymo sąlygos 24 pav.
- Naudojimo sąlygos (25 pav.).

Naudojimo trukmė

SR 905 tinkamumo naudoti terminas yra 5 metai nuo pagaminimo datos, žr. datos laikrodžius.

6. Simbolio reikšmė



Žr. naudotojo instrukcijas



Datos laikrodžiai, metai ir mėnuo

CE
2849

CE atitiktį patvirtino „INSPEC International B.V.“



Santykinis drėgnis

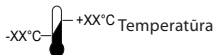

>XX+XX< Medžiagų pavadinimai

7. Patvirtinimas

SR 905 kartu su SR 900 ir SR 951/SR 952 patvirtintas naudoti pagal EN 12083:1998.

AAP reglamento (ES) 2016/425 tipo patvirtinimo sertifikatą išdavė notifikuotoji institucija Nr. 2849. Adresą rasite ant šių naudojimo instrukcijų nugarėlės.

ES atitikties deklaracija pateikiama adresu www.srsafety.com

Attālinātais filtra turētājs SR 905

LV

1. Vispārīga informācija
2. Detaļas
3. Lietošana
4. Apkope
5. Tehniskie dati
6. Simbolu nozīme
7. Kvalitātes standarti

1. Vispārīga informācija

Respiratora lietošanai jābūt daļai no elpceļu aizsardzības programmas. Norādes skatiet EN 529:2005. Šajos standartos ietvertie norādījumi izceļ svarīgus elpceļu aizsardzības ierīču programmas aspektus, bet neaizstāj valsts vai vietējās likumdošanas normas.

Ja neesat drošs par aprīkojuma izvēli un kopšanu, konsultējieties ar darbu vadītāju vai sazinieties ar tirdzniecības vietu. Esat arī laipni aicināts sazināties ar Sundström Safety AB tehniskā servisa nodaļu.

1.1. Sistēmas apraksts

SR 905 ir attālinātais filtra turētājs, kas, kopā ar pusmasku un elpošanas cauruli, ir iekļauts Sundström elpošanas orgānu aizsargierīces sistēmā, kas atbilst standarta EN 12083:1998 prasībām.

Attālinātais filtra turētājs ir aprīkots ar filtru(-iem). Gaiss tiek ieelpots cauri filtram un elpošanas caurulei uz pusmasku.

Filtri lietošanai kopā ar SR 905 ir tie paši apstiprinātie filtri no Sundström filtru klāsta, kas tiek izmantoti kopā ar pusmaskām.

Pirms lietošanas uzmanīgi jāizlasa gan šīs lietošanas instrukcijas, gan pusmaskas, elpošanas caurules, kam arī filtru lietošanas instrukcijas.

Sejas maska

SR905 lieto kopā ar pusmasku SR900. Sejas masku ir jāiegādājas atsevišķi.

Elpošanas šļūtene

SR 905 lieto kopā ar elpošanas cauruli SR 951 vai SR 952. Elpošanas caurule ir jāiegādājas atsevišķi.

Jostas stiprinājums

Jostas stiprinājumu uzstāda uz lietotāja jostas. Jostai kā papildaprīkojums ir pieejami arī citi piederumi, skat. sadaļu 2.2. „Piederumi/ Rezerves daļas”.

Filtrs

Skatīt sadaļu 2.3. „Filtrs.”

1.2. Pielietojums

SR 905 ir paredzēts lietot tādā pašā vidē kā Sundström pusmasku SR 900. Priekšrocība ir tāda, ka filtra daļa ir atvērta no sejas daļas. Jūs iegūstat lielāku pārvietošanās brīvību, pusmaska ir vieglāka un mazāka par tās ierasto lielumu, kas ļauj to izmantot zem sejšiem.

1.3. Brīdinājumi/ierobežojumi

Ievērojiet, ka noteikumi, kas attiecas uz elpceļu aizsargaprīkojuma lietošanu, dažādās valstīs var atšķirties.

Attālināto filtra turētāju izmanto kopā tikai ar sejas masku, kam ir viens vai vairāki elpošanas vārsti.

Nelietojiet aprīkojumu vidē:

- kas rada tūlītējus draudus dzīvībai un veselībai (TDDV);
- kur apkārtējais gaiss ir bagātināts ar skābekli vai tajā nav normāla skābekļa daudzuma;
- kur piesārņotāji nav zināmi.

Nelietojiet aprīkojumu:

- ja masku pielaišanas laikā nevarat stingri nostiprināt; Nemiet vēdā, ka bārdas, rugāji, rētas vai citas fiziskās iezīmes var traucēt pareizai respiratora uzvilšanai;
- ja nav brīdinājuma informācijas par piesārņotājiem.

Nekavējoties pārtrauciet darbu:

- ja ir apgrūtināta elpošana;
- ja sajūtat reiboni, nelabumu vai cita veida fizisku ietekmi;
- ja sajūtat piesārņotāju smaržu vai garšu.

Ievērojiet piesardzību, lietojot aprīkojumu sprādzienbīstamās vai ugunsbīstamās vidēs.

2. Detaļas

2.1. Piegādāto detaļu pārbaude

Pārbaudiet, vai ir piegādātas visas iepakojuma sarakstā norādītās detaļas un vai aprīkojums nav bojāts.

Iepakojuma saraksts

1. att.

- Attālinātais filtra turētājs
- Jostas stiprinājums
- Lietošanas instrukcija

2.2. Piederumi/rezerves daļas

2. att.

Detaja

- Attālinātais filtra turētājs
- Jostas stiprinājums
- Poliestera josta
- Ādas josta
- Ādas josta, liels izmērs
- PVCSiksna
- Pusmaska SR 900 S
- Pusmaska SR 900 M
- Pusmaska SR 900 L
- Caurule SR 951
- Dubultā caurule SR 952
- Tīrīšanas salvetes SR 5226, iepakojumā 50 gab.

PasūtījumaNr.

- T01-3002
R01-3028
T01-3005
R01-3006
T01-3006
T01-3008
H01-3012
H01-3112
H01-3212
T01-3003
R01-3009
H09-0401

2.3 Filtrs

Filtra tipu var noteikt pēc krāsu koda uz filtra marķējuma. *Skatiet sadaļu „Filtru lietotāja instrukcijas”.* Ņemiet vērā, ka daļiņu filtrs nodrošina aizsardzību tikai pret daļiņām, bet gāzes filtrs — tikai pret gāzēm/izgarojumiem. Apvienotais filtrs nodrošina aizsardzību gan pret gāzēm/izgarojumiem, gan daļiņām.

Detaja

- Daļiņu filtrs P3 R, SR 510
- Gāzes filtrs A1, SR 217
- Gāzes filtrs A2, SR 218-3
- Gāzes filtrs A2AX, SR 298
- Gāzes filtrs ABE1, SR 315
- Gāzes filtrs A2B2E1, SR 294
- Gāzes filtrs K1, SR 316
- Gāzes filtrs K2, SR 295
- Gāzes filtrs ABEK1, SR 297
- Apvienotais filtrs ABEK1-Hg-P3 R, SR 299-2

PasūtījumaNr.

- H02-1312
H02-2512
H02-2012
H02-2412
H02-3212
H02-3312
H02-4212
H02-4312
H02-5312
H02-6512

- Izņemiet no filtra turētāja ieelpošanas membrānu. 4. att. Saglabājiet membrānu turpmākai lietošanai.

Piestipriniet filtra turētājam vienu filtru

- Pārbaudiet, vai ir izvēlēts pareizais filtrs. *Skatiet sadaļu „Filtru lietotāja instrukcijas”.*
- Pārbaudiet, vai nav beidzies derīguma termiņš. Derīgums termiņš ir derīgs, ja filtra iepakojums iepriekš nav atvērts.
- Ievietojiet filtru filtra turētājā tā, lai uz filtra redzamās bultiņas būtu vērsta lietotāja sejas virzienā. 5. att.
- Uzmanīgi pārbaudiet, vai visa filtra mala ir ievietota filtra iestiprināšanai domātajā iekšējā grupē. 6., 7. att.
- Ievietojiet priekšfiltru priekšfiltra turētājā un iespiediet paredzētajā filtra vietā. 8., 9. att.

Lietojot gan gāzes, gan arī daļiņu filtru, daļiņu filtru var nostiprināt uz gāzes filtra, bet gāzes filtram vienmēr jābūt ievietotam filtra turētājā. Saņemiet ar pirkstiem ārējās filtra malas un spiediet filtrus kopā, līdz atskan klikšķa skaņa. 10. att.

Filtra atvienošana

- Ievietojiet monētu starp daļiņu filtra apakšējo malu un gāzes filtra sānu izcilniti.
- Monēta ir stingri jāspiež un jāgriež, līdz filtri atdalās. 11. att.

Attālinātais filtra turētājs SR 905

- Jostu stiprinājumā ievietojiet jostu. 12. att.
- Piestipriniet SR 905 pie jostas stiprinājuma. Divas alternatīvas. 13., 14. att.
- Piestipriniet filtra turētāju ar filtru pie SR 905. 15. att.

3.2 Inspicēšana pirms lietošanas

- Pārbaudiet, vai ierīce ir pilnībā sakomplektēta, pareizi samontēta un tīra.
- Pārbaudiet visas daļas. Ja daļas ir nodilušas, bojātas vai tām ir kāds cits defekts, nomainiet tās. 16. att.
- Pārbaudiet, vai esat izvēlējušies pareizo filtru un vai tas ir uzstādīts pareizi. 16. att.

3.3 Uzvilšana

- Paņemiet SR 905 un noregulējiet jostu tā, lai attālinātais filtra turētājs būtu stingri nostiprināts un ērti piekļautos vidukļa mugurpusē.
- Uzstādiet elpošanas cauruli pusmaskā. 17. att.

3. Lietošana

3.1. Uzstādīšana

- Ņemiet filtra turētāju nost no pusmaskas SR 900. 3. att.

- Uzvelciet pusmasku. *Skatiet SR 900 lietošanas instrukciju.*
- Pārļiecinieties, vai elpošanas caurule stiepjas gar jūsu muguru un nav savijusies. 18. att.
- Pagrieziet jostu ap vidukli tā, lai jūs varētu aizsniegt jostas savienojuma vietu uz SR 905.
- Pievienojiet elpošanas cauruli turētājam SR 905. 19. att.
- Pārbaudiet aprīkojumu.
- Pagrieziet jostu atpakaļ, lai SR 905 būtu nostiprināts vidukļa mugurpusē. Ar cauruli SR 951, skatīt 20. att. Ar cauruli SR 952, skatīt 21. att.

Aprīkojuma pārbaude

- Viegli uzlieciet plaukstu uz priekšfiltra turētāja atveres, lai pārļiecinātos, ka maksa cieši piegul.
- Dziļi ievielciet elpu un aizturiet elpu apmēram 5 sekundes. Ja maska cieši piegul, tā spiedīsies pret seju. 22. att..

Ja pamanāt gaisa noplūdi:

- *pārbaudiet, vai nav bojāta membrāna;*
- *pārbaudiet, vai savienojums ar gredzenblīvēm) un stiprinājums ar blīvslēgu nav bojāts un pareizi sakļaujas;*
- *pārbaudiet, vai caurule nav sagriezusies.*

3.4 Novilkšana

Aprīkojumu noņemiet tikai tad, kad esat pametuši bīstamo teritoriju.

- Pagrieziet jostu ap vidukli, lai jūs varētu aizsniegt jostas savienojuma vietu uz SR 905.
- Atvienojiet elpošanas cauruli no SR 905. 23. att.
- Noņemiet pusmasku kopā ar elpošanas cauruli. *Skatiet SR 900 lietošanas instrukciju.*
- Noņemiet jostu kopā ar SR 905.

- Pārbaudiet visas detaļas un, ja nepieciešams, nomainiet pret jaunām. Vissvarīgākās detaļas ir membrānas un savienojumu vietas/piestiprinājumi, kam jābūt tīriem un nebojātiem.
- Ļaujiet aprīkojumam izžūt un pēc tam samontējiet to.

IEVĒROT! Netīriet ar šķīdinātājiem.

4.2. Uzglabāšana

Vislabāk SR 905 ir uzglabāt kopā ar SR 900 un SR 951/952 Sundström uzglabāšanas kārbā SR 230. Neuzglabājiet to tiešā saulesgaismā vai citu siltumu izstarojošu ķermeņu tuvumā.

4.3. Apkopju grafiks

Lai nodrošinātu, ka aprīkojums vienmēr ir lietojamā stāvoklī, jāievēro šajā grafikā norādītās minimālās apkopes prasības.

	Pirms lietošanas	Pēc lietošanas
Vizuālā pārbaude	●	
Aprīkojuma pārbaude	●	
Tīrīšana		●
Membrānas maiņa	<i>Skatiet SR 951/SR 952 lietošanas instrukciju</i>	
Blīvslēga maiņa	<i>Skatiet SR 900 un SR 951/SR 952 lietošanas instrukciju</i>	
Filtra maiņa	<i>Skatiet filtra lietošanas instrukciju</i>	

4.4. Maināmās detaļas

Vienmēr izmantojiet oriģinālās Sundström detaļas. Nemodificējiet aprīkojumu. Cītu, nevis oriģinālo detaļu izmantošana vai aprīkojuma modificēšana var samazināt aizsargfunkciju, un izstrādājuma saņemtie kvalitātes standarti var nebūt spēkā.

Plašāku informāciju par filtra, filtra turētāja, blīvslēga un membrānas maiņu *skatiet SR 900 lietošanas instrukcijā.*

5. Tehniskie dati

Materiāli

PC/ABS

Temperatūras diapazons

- Uzglabāšanas nosacījumi. 24. att.
- Lietošanas nosacījumi. 25. att.

Uzglabāšana

SR 905 glabāšanas ilgums ir 5 gadi pēc ražošanas datuma; skat. datuma indikatorus.

6. Simbolu nozīme



Skatiet lietošanas instrukcijas



Datuma pulksteņi, gads un mēnesis

CE
2849

CE marķējums piešķirts pēc INSPEC International B.V. apstiprinājuma



Relatīvais mitrums



Temperatūras diapazons

>XX+XX<

Materiāla apzīmējums

7. Kvalitātes standarti

SR 905 kopā ar SR 900 un SR 951/SR 952 ir apstiprināts saskaņā ar standarta EN 12083:1998 prasībām.

Regulas (ES) 2016/425 par individuālajiem aizsardzības līdzekļiem (IAL) tipa apstiprinājumu ir izdevusi pilnvarotā iestāde nr.2849. Lai uzzinātu adresi, skatiet lietošanas instrukciju otru pusi.

ES atbilstības deklarācija ir pieejama vietnē www.srsafety.com

1. Algemene informatie
2. Onderdelen
3. Gebruik
4. Onderhoud
5. Technische specificaties
6. Uitleg van de symbolen
7. Goedkeuringen

Riembevestiging

De riembevestiging past in de riem van de gebruiker. Andere riemopties zijn als accessoires verkrijgbaar, zie 2.2 Accessoires / reserveonderdelen.

Filter

Zie 2.3 Filter.

1. Algemene informatie

Ademhalingsbescherming moet altijd een onderdeel zijn van een ademhalingsbeschermingsprogramma. Zie EN 529:2005 voor meer informatie. Deze normen geven informatie over de belangrijke aspecten van een ademhalingsbeschermingsprogramma, maar zijn geen vervanging voor nationale en lokale voorschriften.

Als u vragen hebt over de apparatuurkeuze of het onderhoud van de apparatuur, raadpleeg dan uw leidinggevende of neem contact op met uw verkooppunt. U kunt ook contact opnemen met de technische service van Sundström Safety AB.

1.1 Beschrijving van het systeem

De SR 905 is een losse filterhouder die samen met een halfgelaatsmasker en ademhalings slang deel uitmaakt van de Sundström-ademhalingsbeschermingsapparaat volgens EN 12083:1998.

In de losse filterhouder moeten een of meerdere filters worden geplaatst. De lucht wordt via het filter en de ademhalings slang in het halfgelaatsmasker ingeademd.

Voor de SR905 worden dezelfde goedgekeurde filters uit het Sundström-filterprogramma gebruikt als voor halfgelaatsmaskers.

Vóór gebruik dient u zowel deze gebruiksaanwijzing als die van het halfgelaatsmasker, de ademhalings slang en de filters zorgvuldig te bestuderen.

Masker

De SR905 wordt samen met halfgelaatsmasker SR 900 gebruikt. Het masker wordt apart aangeschaft.

Ademhalings slang

De SR 905 wordt samen met ademhalings slang SR 951 of SR 952 gebruikt. De ademhalings slang wordt apart aangeschaft.

1.2 Toepassingsgebieden

De SR 905 is bedoeld voor gebruik in dezelfde omgevingen als een Sundström-halfgelaatsmasker SR 900. Het voordeel is dat het filtergedeelte van het gelaat los is. Zo hebt u meer bewegingsvrijheid, is uw uitrusting lichter en is het halfgelaatsmasker kleiner zodat het onder een vizier kan worden gedragen.

1.3 Waarschuwingen / beperkingen

Houd er rekening mee dat er lokale verschillen kunnen zijn in de voorschriften voor het gebruik van ademhalingsbeschermingsapparatuur.

Een losse filterhouder mag alleen samen met een masker met een of meerdere inademkleppen worden gebruikt.

Gebruik de uitrusting niet in omgevingen

- die direct levensgevaar of een gezondheidsrisico vormen;
- waar de omgevingslucht met zuurstofverrijkt is of niet het normale zuurstofgehalte heeft;
- waar de aard van de verontreiniging onbekend is.

Gebruik de uitrusting niet

- als u het masker niet nauwsluitend kunt maken tijdens het passen. Let op: baardgroei, litten of andere fysieke kenmerken kunnen de pasvorm van de ademhalingsbescherming nadelig beïnvloeden;
- als er geen waarschuwinginformatie over eventuele verontreiniging is.

Stop onmiddellijk het werk

- als u moeite hebt met ademen;
- als u zich duizelig of misselijk voelt, of andere merkbare fysieke klachten krijgt;
- als u de verontreiniging kunt ruiken of proeven.

Voor gebruik van de uitrusting in een omgeving met explosiegevaar dienen voorzorgsmaatregelen te worden genomen.

- Gasfilter ABEK1, SR 297 H02-5312
- Gecombineerd filter ABEK1-Hg-P3 R, SR 299-2 H02-6512

2. Onderdelen

2.1 Controle bij levering

Controleer aan de hand van de pakbon of de uitrusting compleet en onbeschadigd is.

Pakbon

Afb. 1

1. Losse filterhouder
2. Riembevestiging
3. Gebruiksaanwijzing

2.2 Accessoires/reserveonderdelen

Afb. 2

Artikel

Artikel	Bestelnr.
1. Losse filterhouder	T01-3002
2. Riembevestiging	R01-3028
3. Polyester riem	T01-3005
4. Leren riem	R01-3006
4. Leren riem, Large	T01-3006
5. Riem PVC	T01-3008
6. Halfgelaatsmasker SR 900 S	H01-3012
6. Halfgelaatsmasker SR 900 M	H01-3112
6. Halfgelaatsmasker SR 900 L	H01-3212
7. Slang SR 951	T01-3003
8. Tweelingslang SR 952	R01-3009
9. Reinigingsdoekjes SR 5226, doos met 50	H09-0401

2.3 Filter

U kunt het filtertype herkennen aan de kleurcode op het filter. *Zie de gebruiksaanwijzing voor filters.* Houd er rekening mee dat een deeltjesfilter alleen bescherming biedt tegen stofdeeltjes en dat een gasfilter alleen bescherming biedt tegen gassen/dampen. Een gecombineerd filter beschermt tegen gassen/dampen en stofdeeltjes.

Artikel

Artikel	Bestelnr.
• Deeltjesfilter P3 R, SR 510	H02-1312
• Gasfilter A1, SR 217	H02-2512
• Gasfilter A2, SR 218-3	H02-2012
• Gasfilter A2AX, SR 298	H02-2412
• Gasfilter ABE1, SR 315	H02-3212
• Gasfilter A2B2E1, SR 294	H02-3312
• Gasfilter K1, SR 316	H02-4212
• Gasfilter K2, SR 295	H02-4312

3. Gebruik

3.1 Installatie

- Maak de filterhouder los van het halfgelaatsmasker SR 900. Afb. 3.
- Verwijder het inademmembraan uit de filterhouder. Afb. 4. Bewaar het membraan voor later gebruik.

Filter in de filterhouder plaatsen

- Controleer of u het juiste filter hebt geselecteerd. *Zie de gebruiksaanwijzing voor filters.*
- Controleer of de houdbaarheidsdatum niet is overschreden. De houdbaarheidsdatum geldt alleen als de filterverpakking niet is geopend.
- Plaats het filter zo in de filterhouder dat de pijltjes op het filter in de richting van de filterhouder wijzen. Afb. 5.
- Controleer voorzichtig of de rand van het filter rondom in de groef van de filterbevestiging ligt. Afb. 6, 7.
- Plaats het voorfilter in de voorfilterhouder en druk deze op zijn plaats op het filter. Afb. 8, 9.

Wanneer u zowel een gasfilter als een deeltjesfilter gebruikt, moet het deeltjesfilter altijd op het gasfilter worden vastgeklikt en het gasfilter altijd in de filterhouder worden geschoven. Druk de filters op elkaar vast door met de vingers op de buitenrand van de filters te drukken totdat u een klik hoort. Afb. 10.

Filter uit elkaar halen

- Plaats een munt tussen de onderste lip van het deeltjesfilter en het smalle uitsteeksel aan de zijkant van het gasfilter.
- Druk stevig en draai de munt tot de filters van elkaar loskomen. Afb. 11.

Losse filterhouder SR 905

- Breng de riem aan in de riembevestiging. Afb. 12.
- Monteer de SR 905 op de riembevestiging. Twee alternatieven. Afb. 13, 14.
- Breng de filterhouder met filter aan op de SR 905. Afb. 15.

3.2 Inspectie vóór gebruik

- Controleer of de uitrusting compleet, correct gemonteerd en grondig gereinigd is.
- Controleer alle onderdelen. Vervang deze als ze versleten, gebroken of anderszins defect zijn. Afb. 16.
- Controleer of u het juiste filter hebt geselecteerd en of het correct is geïnstalleerd. Afb. 16.

3.3 Opzetten

- Zet de SR 905 op en pas de riem zo aan dat de losse filterhouder stevig en comfortabel achter uw middel vastzit.
- Monteer de ademhalings slang in het halfgelaatsmasker. Afb. 17.
- Zet het halfgelaatsmasker op. *Zie gebruiksaanwijzing van SR 900.*
- Zorg ervoor dat de ademhalings slang langs uw rug loopt en niet gedraaid zit. Afb. 18.
- Draai de riem rond uw middel tot u aan de slangaansluiting op de SR 905 komt.
- Sluit de ademhalings slang aan op de SR 905. Afb. 19.
- Controleer de pasvorm.
- Draai de riem terug zodat de SR 905 zich achter uw middel bevindt. Met slang SR 951, zie afb. 20. Met slang SR 952, zie afb. 21.

Controle van pasvorm

- Leg uw handpalm voorzichtig over het gat op de voorfilterhouder om deze luchtdicht te maken.
- Haal diep adem en houd uw adem ongeveer 5 sec. in. Als de pasvorm in orde is, wordt het masker tegen uw gezicht gedrukt. Afb. 22.

Als u lekkage vaststelt:

- *controleer of de membranen niet beschadigd zijn;*
- *controleer of de verbinding met de O-ring(en) en de aansluiting op de pakking niet beschadigd zijn en goed aansluiten;*
- *controleer of de slang niet gedraaid is.*

3.4 Afzetten

Trek de uitrusting niet uit totdat u uit de gevarezone bent.

- Draai de riem rond uw middel totdat u bij de slangaansluiting op de SR 905 komt.
- Maak de ademhalings slang los van de SR 905. Afb. 23.

- Zet het halfgelaatsmasker samen met de ademhalings slang af. *Zie gebruiksaanwijzing van SR 900.*
- Maak de riem met de SR 905 los.

4. Onderhoud

4.1 Reinigen

- Verwijder de filterhouder en het filter.
- Reinig de SR 905 en alle onderdelen met Sundström-reinigingsdoekjes SR 5226. Bijerstige vervuiling van de SR 905 gebruikt u een warm (max. +40 °C) sopje en een zachte borstel. Spoel na met schoon water en laat drogen op kamertemperatuur.
- Desinfecteer indien nodig de SR 905 met 70% ethanol of een isopropanoloplossing.
- Inspecteer alle onderdelen en vervang ze zo nodig. Kritieke zones zijn de membranen en de verbindingen/aansluitingen, die schone en onbeschadigde contactvlakken moeten hebben.
- Zet de uitrusting in elkaar als deze droog is. LET OP! Gebruik nooit oplosmiddelen voor het reinigen.

4.2 Opslag

De beste manier om de SR 905 samen met de SR 900 en SR 951/952 op te slaan is in de Sundström-opbergbox SR 230. Houd deze uit de buurt van direct zonlicht en andere warmtebronnen.

4.3 Onderhoudsschema

Aanbevolen minimumeisen voor de onderhoudsprocedures zodat u er zeker van kunt zijn dat de uitrusting altijd goed werkt.

	Vóór gebruik	Na gebruik
Visuele controle	●	
Controle van pasvorm	●	
Reinigen		●
Membraan vervangen	<i>Zie gebruiksaanwijzing voor SR 951/SR 952</i>	
Pakking vervangen	<i>Zie gebruiksaanwijzing voor SR 900 en SR 951/SR 952</i>	
Filter vervangen	<i>Zie gebruiksaanwijzing voor filters</i>	

4.4 Onderdelen vervangen

Gebruik altijd originele onderdelen van Sundström. Breng geen wijzigingen in het apparaat aan. Gebruik van niet originele onderdelen of modificatie van het product kan de bescherming en de goedkeuringen voor het product tenietdoen.

Zie de *gebruiksaanwijzing van SR 900* om het filter, de filterhouder, de pakking en het membraan te vervangen.

7. Goedkeuringen

De SR 905 is samen met de SR 900 en SR 951/ SR 952 goedgekeurd in overeenstemming met EN 12083:1998.

De PPE-typegoedkeuring (EU) 2016/425 is afgegeven door aangemelde instantie 2849. Zie de ommezijde van de gebruiksaanwijzing voor het adres.

U vindt de EU-conformiteitsverklaring op www.srsafety.com

5. Technische specificaties

Materialen

PC/ABS

Temperatuurbereik

- Opslagomgeving. Afb. 24.
- Gebruiksomstandigheden. Afb. 25.

Houdbaarheid

De houdbaarheid van de SR 905 bedraagt 5 jaar vanaf de datum van productie (zie de datumklok).

6. Uitleg van de symbolen



Zie gebruiksaanwijzing



Datumklok, jaar en maand

CE
2849

CE-gekeurd door INSPEC
International B.V.



Relatieve luchtvochtigheid



Temperatuurbereik

>XX+XX<

Materiaalaanduiding

Ekstern filterholder SR 905

NO

1. Generelle opplysninger
2. Deler
3. Bruk
4. Vedlikehold
5. Tekniske spesifikasjoner
6. Symbolforklaring
7. Godkjenning

1. Generell informasjon

Bruk av åndedrettsvern skal være en del av et åndedrettsvern-program. For veiledning, se NS-EN 529:2005. Informasjonene i denne standarden opplyser om viktige faktorer i et pustevernprogram, men erstatter ikke nasjonale eller lokale forskrifter.

Hvis du er usikker på valg og vedlikehold av utstyret, kan du rådføre deg med ledelsen på arbeidsplassen din eller kontakte forhandleren. Du er også velkommen til å kontakte avdelingen for teknisk støtte i Sundström Safety AB.

1.1 Systembeskrivelse

SR 905 er en ekstern filterholder som brukes sammen med halvmaske SR 900 og pusteslange SR 951 eller SR 952 i Sundström pustevernssystemer i samsvar med NS-EN 12083:1998.

Den eksterne filterholderen skal utstyres med filter/filtre. Luften pustes inn gjennom filteret og pusteslangen til halvmasken.

Filtrene til SR 905 er de samme godkjente filtrene fra Sundströms filterutvalg som brukes sammen med halvmaskene.

Les både denne bruksanvisningen og bruksanvisningen for halvmasken, pusteslangen og filtrene nøye.

Ansiktsdel

SR 905 brukes sammen med halvmaske SR 900. Ansiktsdelen kjøpes separat.

Pusteslange

SR 905 brukes sammen med pusteslange SR 951 eller SR 952. Pusteslangen kjøpes separat.

Belteholder

Belteholderen monteres på brukerens eget belte. Andre beltealternativer er tilgjengelige som tilbehør. Se 2.2 *Tilbehør/reservedeler*.

Filter

Se 2.3 Filter.

1.2 Bruksområder

SR 905 er ment for bruk i de samme miljøene som Sundström halvmaske SR 900. Fordelen er at filterdelen er fjernet fra ansiktet. Dette gir større bevegelsesfrihet og lavere vekt, og halvmaskens størrelse blir mindre, slik at den kan brukes under visir.

1.3 Advarsler/begrensninger

Merk at det i tillegg til disse advarslene kan finnes lokale eller nasjonale forskrifter for bruk av åndedrettsvern som må tas i betraktning.

En ekstern filterholder skal ikke brukes sammen med ansiktsdel som har én eller flere innåndingsventiler.

Utstyret må ikke brukes i miljøer

- med akutt fare for liv og helse (IDLH).
- der luften i omgivelsene er oksygenriket luft eller ikke har normalt oksygeninnhold.
- der det finnes ukjent forurensning.

Ikke bruk utstyret

- Hvis du ikke får masken til å sitte tett når du foretar en brukstest. Vær oppmerksom på at skjeggvekst, arr eller andre fysiske særtrekk kan hindre at gassmasken sitter tett.
- hvis det ikke finnes noen advarsler angående forurensning.

Stopp arbeidet umiddelbart

- dersom du finner det vanskelig å puste.
- dersom du opplever svimmelhet, kvalme eller andre merkbare fysiske effekter.
- dersom du lukter eller smaker forurensningene.

Det må utvises forsiktighet når utstyret brukes i eksplosive omgivelser.

2. Deler

2.1 Kontroll av leveranse

Kontroller at utstyret er komplett i samsvar med pakkeseddelen, og at det ikke har skader.

Liste over innhold

Fig. 1

1. Ekstern filterholder
2. Belteholder
3. Bruksanvisning

2.2 Tilbehør / Reservedeler

Fig. 2

Artikkel

	Best.nr.
1. Ekstern filterholder	T01-3002
2. Belteholder	R01-3028
3. Polyesterbelte	T01-3005
4. Lærbelte	R01-3006
4. Lærbelte, Large	T01-3006
5. Belte PVC	T01-3008
6. Halvmaske SR 900 S	H01-3012
6. Halvmaske SR 900 M	H01-3112
6. Halvmaske SR 900 L	H01-3212
7. Slange SR 951	T01-3003
8. Dobbelslange SR 952	R01-3009
9. Rengjøringservietter SR 5226, eske med 50	H09-0401

2.3 Filter

Du kan identifisere filtertypen ved hjelp av fargekoden på filteret. *Se bruksanvisningen for filterne.* Vær oppmerksom på at et partikkelfilter bare gir beskyttelse mot partikler, og at et gassfilter bare gir beskyttelse mot gass/damp. Et kombinert filter beskytter mot både gass/damp og partikler.

Artikkel

	Best.nr.
• Partikkelfilter P3 R, SR 510	H02-1312
• Gassfilter A1, SR 217	H02-2512
• Gassfilter A2, SR 218-3	H02-2012
• Gassfilter A2AX, SR 298	H02-2412
• Gassfilter ABE1, SR 315	H02-3212
• Gassfilter A2B2E1, SR 294	H02-3312
• Gassfilter K1, SR 316	H02-4212
• Gassfilter K2, SR 295	H02-4312
• Gassfilter ABEK1, SR 297	H02-5312
• Kombinert filter ABEK1-Hg-P3 R, SR 299-2	H02-6512

- Fjern innåndingsmembranen fra filterholderen. Fig. 4. Ta vare på membranen for senere bruk.

Monter filteret i filterholderen

- Kontroller at du har valgt riktig filter. *Se bruksanvisningen for filterne.*
- Kontroller at siste bruksdato ikke er passert. Siste bruksdato er gyldig forutsatt at filterpakningen er uåpnet.
- Monter filteret i filterholderen slik at pilene på filteret peker mot filterholderen. Fig. 5.
- Kontroller omhyggelig at kanten på filteret ligger i det innvendige sporet langs hele omkretsen på filtermonteringen. Fig. 6, 7.
- Monter forfilteret i forfilterholderen og trykk det på plass på filteret. Fig. 8, 9.

Ved bruk av både gassfilter og partikkelfilter skal partikkelfilteret alltid festes på gassfilteret, og gassfilteret skal alltid settes inn i filterholderen. Trykk filterne sammen med fingrene rundt de ytre kantene på filterne til du hører et klikk. Fig. 10.

Løse filteret

- Sett en mynt inn mellom den nedre kanten på partikkelfilteret og den lille knasten i siden på gassfilteret.
- Trykk bestemt og vri mynten til filteret løsner. Fig. 11.

Ekstern filterholder SR 905

- Monter beltet i belteholderen. Fig. 12.
- Monter SR 905 i belteholderen. To alternativer. Fig. 13, 14.
- Monter filterholderen med filteret på SR905. Fig. 15.

3.2 Inspeksjon før bruk

- Kontroller at enheten er komplett, korrekt sammensatt og grundig rengjort.
- Kontroller alle deler. Skift deler som er slitte, ødelagte eller defekte av andre årsaker. Fig. 16.
- Kontroller at du har valgt riktig filter og at det er riktig montert. Fig. 16.

3.3 Ta på utstyret

- Ta SR905 og juster beltet slik at den eksterne filterholderen sitter fast og komfortabelt i midjehøyde på ryggen.
- Monter pusteslangen i halvmasken. Fig. 17.

3. Bruk

3.1 Installasjon

- Løse filterholderen fra halvmaske SR 900. Fig. 3.

- Ta på halvmasken. *Se bruksanvisningen for SR 900.*
- Kontroller at pusteslangen går langs ryggen og ikke er vridd. Fig. 18.
- Roter beltet rundt livet slik at du kommer til slangekoblingen på SR 905.
- Monter pusteslangen i SR 905. Fig. 19.
- Utfør en tilpasningskontroll.
- Roter beltet tilbake slik at SR 905 sitter i midjehøyde på ryggen. Med slange SR 951, se fig. 20. Med slange SR 952, se fig. 21.

Passformkontroll

- Legg håndflaten lett over hullet i forfilterholderen for å tette det.
- Pust dypt inn og hold pusten i ca. 5 sekunder. Hvis masken er tett vil den bli presset mot ansiktet. Fig. 22.

Hvis lekkasje påvises:

- *kontroller at membranene er uskadet,*
- *kontroller at koblingen med o-ringen(e) og festet med pakningen er uskadet og sitter som de skal,*
- *kontroller at slangen ikke er vridd.*

3.4 Ta av utstyret

Ikke ta av utstyret før du har forlatt fareområdet.

- Roter beltet rundt livet slik at du kommer til slangekoblingen på SR 905.
- Løsne pusteslangen fra SR 905. Fig. 23.
- Ta av halvmaskensammenmedpusteslangen. *Se bruksanvisningen for SR 900.*
- Ta av beltet med SR 905.

- Lautstyret tørke, og sett det deretter sammen igjen.

MERK! Bruk aldri løsemidler til rengjøring.

4.2 Oppbevaring

Den beste måten å oppbevare SR 905 sammen med SR 900 og SR 951/952 på, er i Sundström oppbevaringsboks SR 230. Hold den borte fra direkte sollys og andre varmekilder.

4.3 Vedlikeholdsskjema

Følg de anbefalte minstekravene til vedlikeholdsrutiner, slik at du er sikker på at utstyret alltid er i funksjonsdyktig stand.

	Før bruk	Etter bruk
Visuell kontroll	●	
Passformkontroll	●	
Rengjøring		●
Skifte membran	<i>Se bruksanvisningen for SR 951/ SR 952</i>	
Skifte pakning	<i>Se bruksanvisningen for SR 900 og SR 951/SR 952</i>	
Skifte filter	<i>Se bruksanvisningen for filtrene</i>	

4.4 Bytte komponenter

Bruk alltid Sundströms originaldeler. Ikke foreta noen endringer på utstyret. Bruk av uoriginale deler eller endringer av utstyret kan redusere vernefunksjonen og risikere at produktets godkjenning kanselleres.

Se anvisninger for utskifting av filter, filterholder, pakning og membran i *bruksanvisningen for SR 900.*

5. Tekniske spesifikasjoner

Materialer

PC/ABS

Temperaturområde

- Oppbevaringsvilkår. Fig. 24.
- Bruksvilkår. Fig. 25.

Holdbarhet

SR 905 har en holdbarhet på 5 år fra produksjonsdato. Se datoangivelsene.

6. Symbolforklaring



Se bruksanvisning



Datohjul, år og måned

CE
2849

CE-godkjent av INSPEC
International B.V.



<XX% RH

Relativ luftfuktighet



-XX°C — +XX°C Temperaturområde

>XX+XX<

Materialbenevnelse

7. Godkjenning

SR 905 sammen med SR 900 og SR 951/SR 952 er godkjent i henhold til NS-EN 12083:1998.

Typegodkjenning i henhold til PVU-forordningen (EU) 2016/425 har blitt utstedt av teknisk kontrollorgan nr. 2849. Adressen finnes på baksiden av omslaget på bruksanvisningen.

EU-samsvarserklæring er tilgjengelig på www.srsafety.com

1. Informacje ogólne
2. Części
3. Użytkowanie
4. Konserwacja
5. Charakterystyka techniczna
6. Objaśnienia symboli
7. Dopuszczenia

1. Informacje ogólne

Stosowanie odpowiedniego sprzętu ochronnego stanowi element programu ochrony układu oddechowego. Informacje można znaleźć w normie PN EN 529:2005. Wytyczne zawarte w tej normie wskazują na ważne aspekty programu ochrony układu oddechowego, ale nie zastępują przepisów krajowych ani lokalnych.

W razie wątpliwości dotyczących doboru i konserwacji tego sprzętu skonsultuj się z przełożonym lub skontaktuj się z punktem sprzedaży. Zachęcamy także do kontaktowania się z Działem Obsługi Technicznej Sundström Safety AB.

1.1 Opis układu

SR 905 jest oprawą filtra zdalnego, który, wraz z półmaską i wężem oddechowym, stanowi część systemów Sundström zabezpieczających drogi oddechowe zgodnych z normą EN 12083:1998. Oprawa filtra zdalnego ma być wyposażona w filtr (y). Powietrze jest wdychane przez filtr i wąż oddechowy do półmasksi.

Filtry do SR 905 to takie same atestowane filtry z serii Sundström, które stosowane są wraz z półmaskami.

Przed użyciem należy uważnie zapoznać się przedwornym z tą instrukcją użytkownika, jak i z instrukcjami dotyczącymi półmasksi, węża oddechowego oraz filtrów.

Element twarzowy

SR 905 jest stosowany wraz z półmaską SR 900. Element twarzowy jest dostępny osobno.

Wąż oddechowy

Oprawa SR 905 jest stosowana razem z wężem oddechowym SR 951 lub SR 952. Wąż oddechowy jest do nabycia osobno.

Mocowanie do pasa

Mocowanie do pasa osadza się w pasie użytkownika. Inne opcje pasa dostępne są

jako akcesoria, patrz 2.2 Akcesoria/Części zamienne.

Filtr

Patrz 2.3 Filtr.

1.2 Zastosowania

Oprawa SR 905 przeznaczona jest do stosowania w takich samych środowiskach jak półmaska SR 900. Jej przewaga polega na tym, że część z filtrem jest odsunięta od twarzy. Daje to większą swobodę ruchu, mniejszą masę, a półmaska ma mniejsze wymiary, co umożliwia zastosowanie pod wizjerami.

1.3 Ostrzeżenia/ograniczenia

Należy pamiętać, że w poszczególnych krajach przepisy dotyczące sprzętu do ochrony układu oddechowego mogą się różnić.

Oprawę filtra zdalnego należy stosować wyłącznie w połączeniu z elementem twarzowym z jednym lub kilkoma zaworami wdechowymi.

Nie stosować tego sprzętu w środowiskach

- , w których zachodzi bezpośrednie zagrożenie dla życia i zdrowia (IDLH),
- w których otaczające powietrze jest wzbogacone w tlen lub nie zawiera normalnej ilości tlenu.
- , w których czynniki szkodliwe są nieznanne.

Nie stosować tego sprzętu,

- jeśli nie można sprawić, by maska ściśle przylegała podczas próby zakładania. Należy pamiętać, że prawidłowe przyleganie może być zakłócone przez zarost, blizny lub inne czynniki fizyczne.
- jeśli brakuje stosownych ostrzeżeń o zanieczyszczeniach.

Natychmiast przerwać pracę:

- gdy użytkownik stwierdzi, że oddychanie jest utrudnione.
- jeśli użytkownik odczuwa zawroty głowy lub inne zauważalne efekty fizyczne.
- jeśli wyczuwalny jest zapach lub smak zanieczyszczeń.

Podczas korzystania ze sprzętu w warunkach zagrożenia wybuchem należy zachować ostrożność.

2. Części

2.1 Sprawdzenie dostawy

Sprawdzić, czy urządzenie jest kompletne zgodnie z listą elementów i nie ma uszkodzeń.

Lista elementów

Rys. 1

1. Oprawa filtra zdalnego
2. Mocowanie do pasa
3. Instrukcja użytkownika

2.2 Akcesoria/części zamienne

Rys. 2

Poz.

	Nrkatalogowy
1. Oprawa filtra zdalnego	T01-3002
2. Mocowanie do pasa	R01-3028
3. Pas z poliestru	T01-3005
4. Pas skórzany	R01-3006
4. Pas skórzany, duży	T01-3006
5. Pas PCV	T01-3008
6. Półmaska SR 900 S	H01-3012
6. Półmaska SR 900 M	H01-3112
6. Półmaska SR 900 L	H01-3212
7. Wąż SR 951	T01-3003
8. Wąż podwójny SR 952	R01-3009
9. Chusteczki do czyszczenia SR 5226, pudełko 50 szt.	H09-0401

2.3 Filtr

Poszczególne typy filtrów można rozpoznać po kodzie barwnym na filtrze. *Patrz instrukcja użytkowania filtrów.* Należy pamiętać, że filtr przeciwpyłowy zapewnia ochronę tylko przed cząstkami stałymi, a przeciwgazowy — tylko przed gazami/oparami. Filtr łączony chroni zarówno przed gazami i oparami, jak i przed cząstkami stałymi.

Poz.

Nrkatalogowy

• Filtr przeciwpyłowy P3 R, SR 510	H02-1312
• Filtr przeciwgazowy A1, SR 217	H02-2512
• Filtr przeciwgazowy A2, SR 218-3	H02-2012
• Filtr przeciwgazowy A2AX, SR 298	H02-2412
• Filtr przeciwgazowy ABE1, SR 315	H02-3212
• Filtr przeciwgazowy A2B2E1, SR 294	H02-3312
• Filtr przeciwgazowy K1, SR 316	H02-4212
• Filtr przeciwgazowy K2, SR 295	H02-4312
• Filtr przeciwgazowy ABEK1, SR 297	H02-5312

- Filtr łączony
ABEK1-Hg-P3 R, SR 299-2 H02-6512

3. Użytkowanie

3.1 Montaż

- Zdemontować oprawę filtra z półmaski SR 900. Rys. 3.
- Zdjąć membranę wdechową z oprawy filtra. Rys. 4. Zachować membranę do wykorzystania w przyszłości.

Zamocować filtr w oprawie filtra

- Upewnić się, że wybrany filtr jest właściwy. *Patrz instrukcja użytkowania filtrów.*
- Upewnić się, że termin ważności nie został przekroczony. Termin ważności obowiązuje pod warunkiem, że opakowanie filtra nie zostało wcześniej otwarte.
- Zamontować filtr w oprawie tak, by strzałki na filtrze były skierowane w stronę oprawy. Rys. 5.
- Dokładnie sprawdzić, czy krawędź filtru spoczywa na całym obwodzie w rowku wewnątrz mocowania. Rys. 6, 7.
- Zamocować filtr wstępny w oprawie i włożyć oprawę z filtrem wstępnym do filtra głównego. Rys. 8, 9.

Przykorzystaniu zarówno filtra przeciwpyłowego jak i przeciwgazowego, filtr przeciwpyłowy zawsze mocować przez zatrzasknięcie na filtrze przeciwgazowym, a filtr przeciwgazowy należy włożyć w oprawę. Docisnąć filtry do siebie, umieszczając palce wokół zewnętrznych krawędzi filtrów, aż do słyszalnego zatrzasknięcia się elementów. Rys. 10.

Oddzielanie filtra

- Włożyć monetę w szczelinę między dolną krawędź filtra przeciwpyłowego a niewielki występ wytłoczony z boku filtra przeciwgazowego.
- Mocno docisnąć i obrócić monetę, aż filtry się rozdzielią. Rys. 11.

Oprawa filtra zdalnego SR 905

- Zamocować pasek w mocowaniu. Rys. 12.
- Przymocować SR 905 do paska. Dwie alternatywy. Rys 13, 14.
- Zamontować oprawę filtra z filtrem na SR 905. Rys. 15.

3.2 Przegląd przed użyciem

- Sprawdzić, czy zespół jest kompletny, prawidłowo zmontowany i dokładnie oczyszczony.
- Sprawdzić wszystkie części. Wymienić wszystkie elementy, które są zużyte, uszkodzone bądź niesprawne. Rys. 16.
- Upewnić się, że został wybrany odpowiedni filtr i jest on prawidłowo zainstalowany. Rys. 16.

3.3 Zakładanie

- Założyć SR 905 i wyregulować długość paska w taki sposób, aby oprawa filtra zdalnego była pewnie i wygodnie zamocowana z tyłu na wysokości pasa.
- Zamontować wąż oddechowy do półmasksi. Rys. 17.
- Założyć półmaskę. *Patrz instrukcja użytkownika SR 900.*
- Sprawdzić, czy wąż oddechowy biegnie wzdłuż pleców i czy nie jest skręcony. Rys. 18.
- Obrócić pasek wokół talii, by możliwe było osiągnięcie złączki węża na SR 905.
- Zamontować wąż oddechowy do SR 905. Rys. 19.
- Sprawdzić dopasowanie.
- Obrócić pasek wstecz tak, aby oprawa SR 905 znajdowała się z tyłu talii. Z wężem SR 951, patrz rys. 20. Z wężem SR 952, patrz rys. 21.

Sprawdzenie przylegania

- Zatkaną dłonią otwór znajdujący się w oprawie filtra wstępnego, aby zapewnić szczelność.
- Wziąć głęboki wdech i wstrzymać oddech na około 5 sekund. Jeśli maska jest szczelna, zostanie dociśnięta do twarzy. Rys. 22.

Jeśli wykryte zostaną nieszczelności:

- *sprawdzić, czy membrany nie są uszkodzone,*
- *sprawdzić, czy złącze z o-ringami i element z uszczelką nie są uszkodzone i dokładnie pasują,*
- *sprawdzić, czy wąż nie jest skręcony.*

3.4 Zdejmowanie

Niewolno zdejmować wyposażenia ochronnego przed wyjściem z obszaru zagrożenia.

- Obrócić pasek wokół talii, by możliwe było osiągnięcie złączki węża na SR 905.
- Odpiąć wąż oddechowy z SR 905. Rys. 23.
- Zdjąć półmaskę razem z wężem oddechowym. *Patrz instrukcja użytkownika SR 900.*
- Zdjąć pas wraz z SR 905.

4. Konserwacja

4.1 Czyszczenie

- Zdemontować oprawę filtra oraz filtr.
- Wyczyścić SR 905 i wszystkie części przy pomocy chusteczek Sundström SR 5226. Jeśli SR 905 jest mocno zanieczyszczona, należy użyć ciepłej (maks. +40°C) wody z mydłem oraz miękkiej szczoteczki, a następnie opłukać maskę czystą wodą i pozostawić do wyschnięcia w temperaturze pokojowej.
- Jeśli potrzeba dezynfekcji, należy spryskać SR 905 70% roztworem etanolu lub izopropanolu.
- Sprawdzić wszystkie części i w razie potrzeby wymienić na nowe. Szczególnie ważne są membrany wydechowe i złączki/przylączy, w których powierzchnie styku muszą być czyste i nieuszkodzone.
- Pozostawić sprzęt do wyschnięcia, a następnie złożyć z powrotem.

UWAGA! Do czyszczenia nie używać rozpuszczalników.

4.2 Przechowywanie

Najlepszy do przechowywania oprawy SR 905 razem z półmaską SR 900 oraz wężem SR 951/952 jest pojemnik Sundström SR 230. Należy unikać bezpośredniego oddziaływania promieni słonecznych lub innych źródeł ciepła.

4.3 Harmonogram konserwacji

Zalecane minimalne wymagania dotyczące procedur konserwacyjnych zapewniające stałą gotowość sprzętu do pracy.

	Przed użyciem	Po użyciu
Ogłędziny	●	
Sprawdzenie przylegania	●	
Czyszczenie		●
Wymiana membrany	<i>Patrz instrukcja obsługi SR 951/ SR 952</i>	
Wymiana uszczelki	<i>Patrz instrukcja obsługi SR 900 oraz SR 951/SR 952</i>	
Wymiana filtra	<i>Patrz instrukcja obsługi filtrów</i>	

4.4 Wymiana części

Należy zawsze używać oryginalnych części Sundström. Nie wprowadzać modyfikacji w sprzęcie. Zastosowanie nieoryginalnych części lub modyfikacja sprzętu może zmniejszyć jego właściwości ochronne i grozi utratą przyznanych temu produktowi certyfikatów.

W celu wymiany filtra, oprawy filtra, uszczelki i membrany, patrz instrukcje użytkownika SR 900.

7. Dopuszczenia

SR 905, wraz z SR 900 oraz SR 951/SR 952 posiadają atesty zgodne z EN 12083:1998.

Homologację typu WE wg rozporządzenia ŚOI (EU) 2016/425 wydała jednostka notyfikowana nr 2849. Adres można znaleźć na odwrocie instrukcji użytkownika.

Deklaracja zgodności UE dostępna jest na stronie www.srsafety.com

5. Charakterystyka techniczna

Materiały

PC/ABS

Zakres temperatur

- Warunki magazynowania Rys. 24.
- Warunki eksploatacyjne. Rys. 25.

Okres przydatności do użytku

Dopuszczalny okres przydatności do użytku oprawy SR 905 wynosi 5 lat od daty produkcji; sprawdzić oznaczenia.

6. Objasnienia symboli



Patrz instrukcja użytkownika



Data godzina, rok i miesiąc

CE
2849

Świadectwo CE wydane przez
INSPEC International B.V.



Wilgotność względna



Zakres temperatur

>XX+XX<

Oznaczenie materiału

Suporte do filtro remoto SR 905 PT

1. Informações gerais
2. Peças
3. Utilização
4. Manutenção
5. Especificações técnicas
6. Explicação dos símbolos
7. Homologação

1. Informações gerais

A utilização de uma máscara respiratória deve ser parte integrante de um programa de proteção respiratória. Para obter aconselhamento, consulte a norma EN 529:2005. A orientação contida nestas normas destaca aspetos importantes de um programa de proteção respiratória, mas não substitui os regulamentos nacionais ou locais.

Em caso de dúvidas relativamente à seleção e manutenção do equipamento, consulte o seu supervisor ou entre em contacto com o revendedor. Pode ainda contactar o Departamento de assistência técnica da Sundström Safety AB.

1.1 Descrição do sistema

O SR 905 é um suporte de filtro remoto que, em conjunto com a semi-máscara e o tubo de respiração, é parte integrante dos sistemas de dispositivos de proteção respiratória da Sundström e está em conformidade com a norma EN 12083:1998.

O suporte de filtro remoto deverá ser equipado com filtro(s). O ar é inalado através do filtro e do tubo de respiração para a semi-máscara.

Os filtros homologados para o SR 905 são os mesmos filtros homologados da gama de filtros da Sundström para utilização em conjunto com as semi-máscaras.

Antes da utilização, analise atentamente o presente manual de instruções, assim como o manual da semi-máscara, do tubo de respiração e dos filtros.

Máscara facial

O SR 905 é utilizado em conjunto com a semi-máscara SR 900. A máscara facial é vendida em separado.

Tubo de respiração

O SR 905 é utilizado em conjunto com o tubo de respiração SR 951 ou SR 952. O tubo de respiração é vendido em separado.

Acessório de fixação para o cinto

O acessório de fixação para o cinto é colocado no cinto do próprio utilizador. Estão disponíveis outras opções de cinto como acessórios, consulte o ponto 2.2 *Acessórios/Peças sobresselentes*.

Filtro

Consulte o ponto 2.3 Filtro.

1.2 Aplicações

O SR 905 destina-se a ser utilizado nos mesmos ambientes que a semi-máscara SR 900 da Sundström. A vantagem reside no facto da peça do filtro se encontrar afastada do rosto. Isto oferece ao utilizador uma maior liberdade de movimentos, menos peso e a possibilidade de utilização sob viseiras, já que a semi-máscara fica com um tamanho mais reduzido.

1.3 Avisos/Limitações

Tenha em conta que os regulamentos para a utilização de equipamentos de proteção respiratória podem variar de país para país.

Um suporte de filtro remoto só deverá ser utilizado em conjunto com uma máscara com uma ou mais válvulas de inalação.

Não utilize o equipamento em ambientes

- com índice Imediatamente Perigoso para a Vida ou para a Saúde (IPVS).
- onde o ar ambiente é constituído por ar enriquecido com oxigénio ou não possui um nível normal de oxigénio.
- onde não são conhecidos os poluentes.

Não utilize o equipamento

- caso não consiga ajustar bem a máscara durante o ensaio de ajuste. Tenha em atenção que o tamanho da barba, cicatrizes ou outras características físicas podem interferir com o ajuste adequado da máscara respiratória.
- caso não existam quaisquer informações de aviso relativamente a poluentes.

Interrompa imediatamente o trabalho

- se sentir dificuldade em respirar.
- se sentir tonturas, náuseas ou qualquer outro efeito físico visível.
- se sentir o cheiro ou o sabor de poluentes.

Deverão ser tomadas as devidas precauções durante a utilização do equipamento em atmosferas explosivas.

2. Peças

2.1 Verificação do conteúdo

Verifique se o equipamento está completo de acordo com a lista de embalagem e se não está danificado.

Lista de embalagem

Fig. 1

1. Suporte de filtro remoto
2. Acessório de fixação para o cinto
3. Instruções de utilização

2.2 Acessórios/Peças sobresselentes

Fig. 2

Item	N.º de encomenda
1. Suporte de filtro remoto	T01-3002
2. Acessório de fixação para o cinto	R01-3028
3. Cinto de poliéster	T01-3005
4. Cinto de couro	R01-3006
4. Cinto de couro, Grande	T01-3006
5. Cinto de PVC	T01-3008
6. Semi-máscara SR 900 S	H01-3012
6. Semi-máscara SR 900 M	H01-3112
6. Semi-máscara SR 900 L	H01-3212
7. Tubo SR 951	T01-3003
8. Tubo duplo SR 952	R01-3009
9. Caixa com 50 toalhetes de limpeza SR 5226	H09-0401

2.3 Filtro

É possível identificar o tipo de filtro pelo código de cor presente no mesmo. *Consulte as Instruções de utilização para os filtros.* Tenha em atenção que um filtro de partículas apenas oferece proteção contra partículas e um filtro de gás apenas oferece proteção contra gases/vapores. Um filtro combinado protege quer de gases/vapores quer de partículas.

Item N.º de encomenda

• Filtro de partículas P3 R, SR 510	H02-1312
• Filtro de gás A1, SR 217	H02-2512
• Filtro de gás A2, SR 218-3	H02-2012
• Filtro de gás A2AX, SR 298	H02-2412
• Filtro de gás ABE1, SR 315	H02-3212
• Filtro de gás A2B2E1, SR 294	H02-3312
• Filtro de gás K1, SR 316	H02-4212
• Filtro de gás K2, SR 295	H02-4312
• Filtro de gás ABEK1, SR 297	H02-5312
• Filtro combinado ABEK1-Hg-P3 R, SR 299-2	H02-6512

3. Utilização

3.1 Instalação

- Separe o suporte do filtro da semi-máscara SR 900. Fig. 3.
- Remova a membrana de inalação do suporte do filtro. Fig. 4. Guarde a membrana para utilização futura.

Coloque o filtro no suporte do filtro

- Verifique se selecionou o filtro correto. *Consulte as Instruções de utilização para os filtros.*
- Verifique se a data de validade não foi ultrapassada. A data de validade é válida desde que a embalagem do filtro não seja aberta.
- Coloque o filtro no respetivo suporte, de forma a que as setas apontem na direção do utilizador do filtro. Fig. 5.
- Verifique se a extremidade do filtro se encontra bem inserida em toda a extensão da ranhura interna do filtro. Fig. 6, 7.
- Coloque o pré-filtro no suporte do pré-filtro e pressione até encaixar no devido lugar no filtro. Fig. 8, 9.

Ao utilizar quer o filtro de gás quer o filtro de partículas, o filtro de partículas deverá ser sempre encaixado no filtro de gás e o filtro de gás deverá ser sempre inserido no suporte do filtro. Com os dedos colocados em torno das extremidades dos filtros, pressione ambos os filtros até ouvir um estalido. Fig. 10.

Separar os filtros

- Coloque uma moeda entre a extremidade inferior do filtro de partículas e a pequena aba moldada na lateral do filtro de gás.

- Empurre com firmeza e torça a moeda até soltar os filtros. Fig. 11.

Suporte do filtro remoto SR 905

- Coloque o cinto no acessório de fixação para o cinto. Fig. 12.
- Coloque o SR 905 no acessório de fixação para o cinto. Duas alternativas. Fig. 13, 14.
- Coloque o suporte do filtro já com o filtro no SR 905. Fig. 15.

3.2 Verificação antes da utilização

- Verifique se a unidade está completa, bem montada e convenientemente limpa.
- Verifique todas as peças. Proceda à substituição das peças caso estejam partidas, apresentem sinais de desgaste ou qualquer outro tipo de defeito. Fig. 16.
- Verifique se selecionou o filtro adequado e se este foi corretamente instalado. Fig. 16.

3.3 Colocar a máscara

- Coloque o SR 905 e ajuste o cinto de modo a que o suporte de filtro remoto fique firme e comodamente preso na parte de trás da cintura.
- Coloque o tubo de respiração na semi-máscara. Fig. 17.
- Coloque a semi-máscara. *Consulte as Instruções de utilização do SR 900.*
- Certifique-se de que o tubo de respiração está disposto ao longo da costas e não se encontra torcido. Fig. 18.
- Rode o cinto à volta da cintura para conseguir alcançar a ligação do tubo no SR 905.
- Monte o tubo de respiração no SR 905. Fig. 19.
- Efetue uma verificação do ajuste.
- Rode o cinto para trás, de modo a que o SR 905 fique colocado na parte de trás da cintura. Para utilização com o tubo SR 951, consulte a fig. 20. Para utilização com o tubo SR 952, consulte a fig. 21.

Verificação do ajuste

- Coloque suavemente a palma da mão sobre o orifício do suporte do pré-filtro para vedar.
- Respire fundo e sustenha a respiração durante cerca de 5 segundos. Se a máscara estiver hermeticamente vedada, sentirá pressão sobre o rosto. Fig. 22.

Caso seja detetada alguma fuga:

- *verifique se as membranas não estão danificadas,*
- *verifique se a ligação ao(s) o-ring(s) e a fixação à junta não estão danificadas e se estão corretamente ajustadas,*
- *verifique se o tubo não está torcido.*

3.4 Retirar a máscara

Não remova o equipamento até estar devidamente afastado da área de perigo.

- Rode o cinto à volta da cintura para conseguir alcançar a ligação do tubo no SR 905.
- Solte o tubo de respiração do SR 905. Fig. 23.
- Remova a semi-máscara juntamente com o tubo de respiração. *Consulte as Instruções de utilização do SR 900.*
- Remova o cinto com o SR 905.

4. Manutenção

4.1 Limpeza

- Remova o suporte do filtro e o filtro.
 - Limpe o SR 905 e todas as peças com os toalhetes de limpeza SR 5226 da Sundström. Se o SR 905 estiver muito sujo, utilize uma solução ligeira de água quente (máx. 40 °C) e sabão juntamente com uma escova suave. Em seguida, passe por água limpa e deixe secar ao ar à temperatura ambiente.
 - Se necessário, pulverize o SR 905 com etanol a 70% ou com uma solução de isopropanol para desinfetar.
 - Inspeccione todas as peças e, caso seja necessário, proceda à sua substituição. As áreas críticas são as membranas e as ligações/acessórios, cujas superfícies de contacto devem estar limpas e sem danos.
 - Deixe o equipamento secar e, em seguida, proceda à montagem do mesmo.
- NOTA! Nunca use solventes na limpeza.

4.2 Armazenamento

A melhor forma para armazenar o SR 905, juntamente com o SR 900 e o SR 951/952, é através da utilização da caixa de armazenamento SR 230 da Sundström. Mantenha o equipamento afastado da luz solar direta ou de quaisquer outras fontes de calor.

4.3 Calendário de manutenção

Requisitos mínimos recomendados referentes às rotinas de manutenção de forma a garantir a operacionalidade contínua do equipamento.

	Antes da utilização	Após a utilização
Verificação visual	●	
Verificação do ajuste	●	
Limpeza		●
Substituir a membrana	<i>Consulte as Instruções de utilização do SR 951/SR 952</i>	
Substituir a junta	<i>Consulte as Instruções de utilização do SR 900 e SR 951/SR 952.</i>	
Substituir o filtro	<i>Consulte as Instruções de utilização dos filtros</i>	

4.4 Substituição de peças

Utilize sempre peças originais da Sundström. Não modifique o equipamento. A utilização de peças não originais ou a modificação do equipamento pode reduzir a função de proteção e pôr em risco as homologações recebidas pelo produto.

Consulte as Instruções de utilização do SR 900 para a substituição do filtro, *do suporte do filtro, da junta e da membrana.*

5. Especificações técnicas

Materiais

PC/ABS

Intervalo de temperaturas

- Condições de armazenamento. Fig. 24.
- Condições de utilização. Fig. 25.

Tempo de vida útil

O tempo de vida útil do SR 905 é de 5 anos após a data de fabrico, consulte os indicadores de data.

6. Explicação dos símbolos



Consulte as instruções de utilização



Indicadores de data, ano e mês



Homologação CE pela INSPEC International B.V.



Humidade relativa

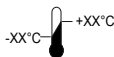

Intervalo de temperaturas



Descrição do material

7. Homologação

O SR 905, em conjunto com o SR 900 e o SR 951/SR 952, está homologado em conformidade com a norma EN 12083:1998.

A homologação do Regulamento (UE) 2016/425 relativo aos EPI foi emitida pelo Organismo Notificado 2849. Consulte o verso das instruções de utilização para obter a morada.

A declaração de conformidade UE está disponível em www.srsafety.com

Suportul SR 905 pentru filtru la distanță

RO

1. Informații generale
2. Componente
3. Utilizarea
4. Întreținerea
5. Specificații tehnice
6. Legenda simbolurilor
7. Avize

1. Informații generale

Folosirea unui aparat de respirație trebuie să facă parte dintr-un program de protecție respiratorie. Pentru recomandări, consultați EN 529:2005. Recomandările incluse în aceste standarde subliniază aspectele importante ale unui program pentru aparate de protecție respiratorie, dar nu înlocuiesc reglementările naționale sau locale în domeniu.

Dacă aveți întrebări referitoare la selecția și îngrijirea echipamentului, consultați-vă superiorul ierarhic sau contactați punctul de vânzare. De asemenea, puteți contacta Departamentul de asistență tehnică din cadrul Sundström Safety AB.

1.1 Descrierea sistemului

SR 905 este un suport pentru filtru la distanță care, împreună cu semi-masca și cu furtunul de respirat, face parte din sistemul Sundström cu aparat de protecție respiratorie, conform cu EN 12083:1998.

Suportul pentru filtru la distanță va fi prevăzut cu filtre. Aerul este inhalat prin filtru și prin furtunul de respirat până la semi-mască.

Filtrele pentru SR 905 sunt cele din gama de filtre aprobate Sundström care se folosesc pentru semi-măști.

Înainte de utilizare, citiți cu atenție instrucțiunile de utilizare, instrucțiunile pentru semi-mască, furtunul de respirat și filtre.

Piesa facială

SR 905 se utilizează împreună cu semi-masca SR 900. Piesa facială se achiziționează separat.

Furtunul de respirat

SR 905 se utilizează împreună cu furtunul de respirat SR 951 sau SR 952. Furtunul de respirat se achiziționează separat.

Dispozitiv de prindere a curelei

Dispozitivul de prindere a curelei se montează la centura utilizatorului. Alte opțiuni de curele sunt disponibile ca accesorii; consultați secțiunea 2.2 Accesorii/Piese de schimb.

Filtrul

Consultați secțiunea 2.3 Filtrul.

1.2 Utilizări

SR 905 a fost conceput pentru a fi utilizat în aceleași medii ca semi-masca Sundström SR 900. Avantajul său este că filtrul a fost mutat de la față. Acest lucru conferă o mai mare libertate de mișcare, reduce greutatea, iar semi-masca va fi de dimensiuni mai mici, motiv pentru care se pot utiliza viziere interioare.

1.3 Avertizări/Limitări

Rețineți că pot să existe diferențe la nivel de țară cu privire la reglementările referitoare la utilizarea echipamentului de protecție respiratorie.

Suportul pentru filtru la distanță se va utiliza doar împreună cu o piesă facială prevăzută cu una sau mai multe supape de inhalare.

Nu utilizați echipamentul în următoarele tipuri de medii:

- medii care prezintă pericole imediate pentru viață și sănătate;
- medii în care aerul ambiant conține aer îmbogățit cu oxigen sau nu are un conținut normal de oxigen;
- medii în care agenții de poluare sunt de natură necunoscută.

Nu utilizați echipamentul:

- dacă nu puteți monta etanș masca în timpul testului de verificare a etanșeității. Rețineți că barba crescută, cicatricile sau alte caracteristici fizice pot împiedica montarea corectă a aparatului respirator;
- dacă nu există informații de avertizare cu privire la agenții de poluare.

Oprii lucrul imediat

- dacă începeți să respirați cu dificultate;

- dacă simțiți amețeală, greață sau altă stare fizică perceptibilă;
- dacă simțiți mirosul ori gustul agenților de poluare.

Procedați cu atenție atunci când folosiți echipamentul în medii explozive.

- Filtru de gaze ABE1, SR 315 H02-3212
- Filtru de gaze A2B2E1, SR 294 H02-3312
- Filtru de gaze K1, SR 316 H02-4212
- Filtru de gaze K2, SR 295 H02-4312
- Filtru de gaze ABEK1, SR 297 H02-5312
- Filtru combinat ABEK1-Hg-P3 R, SR 299-2 H02-6512

2. Componente

2.1 Verificarea pachetului livrat

Asigurați-vă că echipamentul este complet, conform listei cu conținutul pachetului, și că nu este deteriorat.

Lista cu conținutul pachetului

Fig. 1

1. Suport pentru filtru la distanță
2. Dispozitiv de prindere a curelei
3. Instrucțiuni de utilizare

2.2 Accesorii/piese de schimb

Fig. 2

Articol	Nr. comandă
1. Suport pentru filtru la distanță	T01-3002
2. Dispozitiv de prindere a curelei	R01-3028
3. Curea de poliester	T01-3005
4. Curea de piele	R01-3006
4. Curea de piele, mare	T01-3006
5. Curea PVC	T01-3008
6. Semi-mască SR 900 S	H01-3012
6. Semi-mască SR 900 M	H01-3112
6. Semi-mască SR 900 L	H01-3212
7. Furtun SR 951	T01-3003
8. Furtun dublu SR 952	R01-3009
9. Șervețele de curățare SR 5226, cutie de 50	H09-0401

2.3 Filtrul

Puteți identifica tipul de filtru în funcție de codul de culoare de pe filtru. *Consultați Instrucțiunile de utilizare pentru filtre.* Rețineți că filtrul de particule asigură protecție doar împotriva particulelor, iar filtrul de gaze asigură protecție doar împotriva gazelor/vaporilor. Un filtru combinat oferă protecție atât împotriva gazelor/vaporilor, cât și împotriva particulelor.

Articol	Nr. comandă
• Filtru de particule P3 R, SR 510	H02-1312
• Filtru de gaze A1, SR 217	H02-2512
• Filtru de gaze A2, SR 218-3	H02-2012
• Filtru de gaze A2AX, SR 298	H02-2412

3. Utilizarea

3.1 Instalarea

- Scoateți suportul pentru filtru din semi-masca SR 900. Fig. 3.
- Scoateți membrana de inhalare din suportul pentru filtru. Fig. 4. Păstrați membrana pentru utilizare ulterioară.

Montarea filtrului în suportul pentru filtru

- Verificați dacă ați selectat filtrul corect. *Consultați Instrucțiunile de utilizare pentru filtre.*
- Verificați dacă nu a fost depășită data de expirare. Data de expirare este valabilă dacă ambalajul filtrului nu a fost deschis.
- Montați filtrul în suport, astfel încât săgețile de pe filtru să fie orientate spre suportul pentru filtru. Fig. 5.
- Verificați cu atenție dacă marginea filtrului intră în canelura internă a garniturii filtrului de jur împrejur. Fig. 6, 7.
- Montați prefiltrul în suportul pentru prefiltru și apăsați-l pentru a se fixa în poziție pe filtru. Fig. 8, 9.

Dacă utilizați atât filtrul de gaze, cât și filtrul de particule, filtrul de particule va fi întotdeauna prins de filtrul de gaze, iar acesta din urmă va fi introdus în suportul pentru filtru. Apăsați filtrele ținând degetele în jurul marginilor exterioare ale acestora până când auziți un clic. Fig. 10.

Separarea filtrelor

- Puneți o monedă între marginea inferioară a filtrului de particule și mica agățătoare de pe latura filtrului de gaze.
- Împingeți tare și rotiți moneda până când filtrele se separă. Fig. 11.

Suportul SR 905 pentru filtru la distanță

- Montați curea în dispozitivul de prindere a curelei. Fig. 12.
- Montați SR 905 în dispozitivul de prindere a curelei. Două alternative. Fig. 13, 14.
- Montați suportul pentru filtru cu filtru pe dispozitivul SR 905. Fig. 15.

3.2 Verificarea dinaintea utilizării

- Verificați dacă unitatea este completă, montată corect și bine curățată.
- Verificați toate componentele. Înlocuiți-le pe care uzate, rupte sau care prezintă orice fel de deteriorare. Fig. 16.
- Verificați dacă ați ales filtrul corect și dacă l-ați montat în mod adecvat. Fig. 16.

3.3 Punerea măștii

- Prindeți-vă dispozitivul SR 905 și ajustați cureaua, astfel încât suportul pentru filtru la distanță să se fixeze bine și confortabil în spatele mijlocului dvs.
- Montați furtunul de respirat în semi-mască. Fig. 17.
- Îmbrăcați semi-masca. *Consultați Instrucțiunile de utilizare pentru SR 900.*
- Asigurați-vă că furtunul de respirat se întinde de-a lungul spatelui dvs., fără a fi răsucit. Fig. 18.
- Rotiți cureaua în jurul mijlocului dvs. pentru a ajunge la racordul pentru furtun de pe SR 905.
- Montați furtunul de respirat în dispozitivul SR 905. Fig. 19.
- Verificați etanșeitatea.
- Rotiți înapoi cureaua, astfel încât dispozitivul SR 905 să fie plasat în spatele mijlocului dvs. Pentru furtunul SR 951, consultați fig. 20. Pentru furtunul SR 952, consultați fig. 21.

Verificarea etanșeității

- Așezați ușor palma peste orificiul suportului pentru prefiltru pentru a-l fixa etanș.
- Inspirați adânc și țineți-vă respirația timp de 5 secunde. Dacă masca este etanșă, se va presa de față dvs. Fig. 22.

În caz că detectați o scurgere:

- verificați dacă membrana prezintă deteriorări;
- verificați dacă racordul cu garnitura inelară și dispozitivul de prindere cu garnitura de etanșare prezintă deteriorări și dacă se fixează etanș;
- verificați dacă furtunul nu este răsucit.

3.4 Scoaterea măștii

Scoateți echipamentul doar după ce ați părăsit zona periculoasă.

- Rotiți cureaua în jurul mijlocului dvs. pentru a ajunge la racordul pentru furtun de pe SR 905.
- Scoateți furtunul de respirat din SR 905. Fig. 23.
- Îndepărtați semi-masca cu furtunul de respirat. *Consultați Instrucțiunile de utilizare pentru SR 900.*
- Scoateți cureaua cu dispozitivul SR 905.

4. Întreținerea

4.1 Curățarea

- Scoateți suportul pentru filtru și filtrul.
- Curățați SR 905 și toate componentele cu șervețele de curățare Sundström SR 5226. Dacă dispozitivul SR 905 este foarte murdar, folosiți o soluție cu apă caldă (până la +40 °C) și săpun slab și o perie moale, apoi clătiți cu apă curată și lăsați să se usuce la temperatura camerei.
- Dacă este necesar, pulverizați pe dispozitivul SR 905 o soluție cu alcool etilic sau alcool izopropilic în concentrație de 70% pentru dezinfectare.
- Verificați toate componentele și înlocuiți cu piese noi, dacă este necesar. Zonele esențiale sunt membranele și racordurile/dispozitivele de prindere, ale căror suprafețe de contact trebuie să fie curate și nedeteriorate.
- Lăsați echipamentul să se usuce, apoi asamblați-l.

NOTĂ! Nu utilizați niciodată solvenți pentru curățare.

4.2 Depozitarea

Cel mai bun mod de a depozita dispozitivul SR 905 împreună cu SR 900 și SR 951/952 este în cutia de depozitare Sundström SR 230. Veriți de lumina directă a soarelui sau de alte surse de căldură.

4.3 Programul lucrărilor de întreținere

Cerințe minime recomandate privind programul de întreținere, astfel încât să vă asigurați că echipamentul va fi întotdeauna în stare bună de utilizare.

	Înainte de utilizare	După utilizare
Verificare vizuală	●	
Verificarea etanșeității	●	
Curățare		●
Înlocuirea membranei	<i>Consultați Instrucțiunile de utilizare pentru SR 951/SR 952</i>	
Înlocuirea garniturii	<i>Consultați Instrucțiunile de utilizare pentru SR 900 și SR 951/SR 952</i>	
Înlocuirea filtrului	<i>Consultați Instrucțiunile de utilizare pentru filtre</i>	

4.4 Înlocuirea componentelor

Utilizați întotdeauna piese de schimb originale Sundström. Nu modificați echipamentul. Utilizarea altor componente decât cele originale sau modificările aduse echipamentului pot reduce funcția de protecție și pot periclita aprobările primite de produs.

Pentru a înlocui filtrul, suportul pentru filtru, garnitura de etanșare și membrana, consultați *Instrucțiunile de utilizare pentru SR 900*.

7. Avize

Împreună cu SR 900 și SR 951/SR 952, dispozitivul SR 905 este avizat în conformitate cu standardul EN 12083:1998.

Avizul de tip conform Regulamentului (UE) 2016/425 privind echipamentele de protecție individuală a fost emis de Organismul de certificare notificat 2849. Consultați partea din spate a Instrucțiunilor de utilizare pentru detalii privind adresa.

Declarația de conformitate UE este disponibilă la www.srsafety.com

5. Specificații tehnice

Materiale

PC/ABS

Interval de temperatură

- Condiții de depozitare. Fig. 24.
- Condiții de utilizare. Fig. 25.

Perioada de valabilitate

Perioada de valabilitate pentru SR 905 este de 5 ani de la data la care a fost produs; consultați data.

6. Legenda simbolurilor



Consultați instrucțiunile de utilizare



Ceasuri cu data, anul și luna

CE
2849

Avizat CE de INSPEC
International B.V.



Umiditate relativă

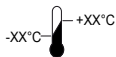

Interval de temperatură

>XX+XX<

Denumirea materialelor

Держатель дистанционного фильтра SR 905

RU

1. Общая информация
2. Детали
3. Использование
4. Техобслуживание
5. Технические характеристики
6. Условные обозначения
7. Сертификация

1. Общая информация

Применение респираторов должно быть составной частью программы защиты органов дыхания. Соответствующие рекомендации приведены в стандарте EN 529:2005. Данные стандарты содержат важные аспекты программы защиты органов дыхания, но не заменяют национальные или местные правила и нормы.

Если вам не ясны вопросы выбора и обслуживания СИЗОД, обратитесь к вашему руководству или свяжитесь с торговой точкой. Обращайтесь также в отдел технического обслуживания компании Sundström Safety AB.

1.1 Описание системы

Держатель дистанционного фильтра SR 905 вместе с полумаской и дыхательным шлангом входит в состав систем защиты органов дыхания Sundström, соответствующих требованиям стандарта EN 12083:1998.

Держатель дистанционного фильтра предназначен для установки в него фильтра (фильтров). Вдыхаемый воздух проходит через фильтр и дыхательный шланг в полумаску.

С держателем SR 905 применяются те же одобренные фильтры из ассортимента фильтров Sundström, что и с полумасками.

Перед использованием пользователю необходимо тщательно изучить это руководство, а также руководство для полумаски, дыхательного шланга и фильтров.

Лицевая маска

Держатель SR 905 используется совместно с полумаской SR 900. Лицевая маска приобретается отдельно.

Соединительный шланг

SR 905 используется совместно с дыхательным шлангом SR 951 или SR 952. Дыхательный шланг приобретается отдельно.

Крепление на ремень

Крепление на ремень устанавливается на собственный ремень пользователя. Другие приспособления для крепления на ремень доступны в качестве аксессуаров: см. «2.2. Принадлежности/запасные части».

Фильтр

См. «2.3 Фильтр».

1.2 Использование

Держатель SR 905 предназначен для использования в тех же средах, что и полумаска SR 900 фирмы Sundström. Преимущество использования держателя заключается в том, что деталь фильтра размещается на некотором расстоянии от лица. Это увеличивает свободу движения, уменьшает вес полумаски и ее размер, благодаря чему ее можно использовать совместно с защитным щитком.

1.3 Предупреждения и ограничения

Обратите внимание на возможность национальных различий в правилах применения средств защиты органов дыхания.

Держатель дистанционного фильтра следует использовать только совместно с лицевой маской с одним или несколькими клапанами для вдоха.

Не используйте оборудование:

- в условиях, представляющих непосредственную угрозу жизни и здоровью;
- при высоком или аномальном содержании кислорода в окружающем воздухе;
- когда загрязняющие вещества неизвестны.

Не используйте оборудование:

- если маска неплотно подогнана в ходе проверки подгонки. Следует учесть, что наличие бороды, шрамов или иных

физических особенностей могут повлиять на надлежащую подгонку респиратора.

- если предупреждающая информация о загрязняющих веществах отсутствует.

Немедленно прекратите работу:

- если вы чувствуете, что дыхание затруднено;
- если вы чувствуете головокружение, тошноту или какое-либо иное физическое воздействие;
- если вы чувствуете запах или вкус загрязняющих веществ.

Соблюдайте осторожность при использовании оборудования во взрывоопасной атмосфере.

2. Детали

2.1 Проверка комплекта поставки

Проверьте оборудование на комплектность согласно упаковочному листу, а также на отсутствие повреждений.

Упаковочный лист

Рис. 1.

1. Держатель дистанционного фильтра
2. Крепление на ремень
3. Руководство пользователя

2.2. Принадлежности/запасные части

Рис. 2.

Поз.	№ для заказа
1. Держатель дистанционного фильтра	T01-3002
2. Крепление на ремень	R01-3028
3. Полиэстеровый ремень	T01-3005
4. Кожаный ремень	R01-3006
4. Кожаный ремень, больше размерный	T01-3006
5. 10. Пояс из ПВХ	T01-3008
6. Полумаска SR 900 S	H01-3012
6. Полумаска SR 900 M	H01-3112
6. Полумаска SR 900 L	H01-3212
7. Шланг SR 951	T01-3003
8. Сдвоенный шланг SR 952	R01-3009
9. Чистящие салфетки SR 5226, коробка 50 шт.	H09-0401

2.3 Фильтр

Тип фильтра можно определить по цветовому обозначению на фильтре. См. руководство пользователя по фильтрам. Обратите

внимание, что противоаэрозольный фильтр обеспечивает защиту только от взвешенных частиц, а газовый фильтр защищает только от газов/испарений. Комбинированный фильтр обеспечивает защиту от газов, паров и частиц.

Поз.	№ для заказа
• Противоаэрозольный фильтр P3 R, SR 510	H02-1312
• Газовый фильтр A1, SR 217	H02-2512
• Газовый фильтр A2, SR 218-3	H02-2012
• Газовый фильтр A2AX, SR 298	H02-2412
• Газовый фильтр ABE1, SR 315	H02-3212
• Газовый фильтр A2B2E1, SR 294	H02-3312
• Газовый фильтр K1, SR 316	H02-4212
• Газовый фильтр K2, SR 295	H02-4312
• Газовый фильтр ABEK1, SR 297	H02-5312
• Комбинированный фильтр ABEK1-Hg-P3 R, SR 299-2	H02-6512

3. Использование

3.1 Установка

- Отсоедините держатель фильтра от полумаски SR 900 (рис. 3).
- Снимите вдыхательную мембрану с держателя фильтра (рис. 4). Отложите мембрану для использования в дальнейшем.

Вставьте фильтр в держатель фильтра.

- Убедитесь в том, что вы выбрали правильный фильтр. См. руководство пользователя по фильтрам.
- Убедитесь в том, что срок годности не истек. Срок годности действителен при условии, что упаковка фильтра не вскрывалась.
- Установите фильтр в держатель таким образом, чтобы стрелки на фильтре были направлены на держатель (рис. 5).
- Внимательно проверьте, чтобы край фильтра по всей окружности находился во внутренней канавке крепления фильтра (рис. 6, 7).
- Установите фильтр предварительной очистки в держатель этого фильтра и вдавите его в свое место на фильтре (рис. 8, 9).

При использовании газового, аэрозольного фильтра следует всегда устанавливать аэрозольный фильтр на газовый фильтр,

а газовый фильтр вставлять в держатель фильтра. Приложите фильтры один к другому и сжимайте их пальцами, надавливая вокруг внешних краев фильтра до щелчка (рис. 10).

Снятие фильтра

- Вложите монету между нижним выступом противозаэрозольного фильтра и маленьким ушком на стороне газового фильтра.
- Крепко толкайте и поворачивайте монету, пока фильтр не отделится (рис. 11).

Держатель дистанционного фильтра SR905

- Соберите ремень на креплении ремня (рис. 12).
- Вставьте SR 905 в крепление на ремень. Возможны два варианта (рис. 13, 14).
- Вставьте держатель фильтра с фильтром в SR 905 (рис. 15).

3.2 Осмотр перед использованием

- Убедитесь в том, что устройство содержит все необходимые части, правильно собрано и тщательно очищено.
- Проверьте все компоненты. Замените их, если они изношены, повреждены или имеют какие-либо другие дефекты (рис. 16).
- Убедитесь в том, что вы выбрали правильный фильтр и правильно его установили (рис. 16).

3.3 Надевание

- Наденьте SR 905 и отрегулируйте ремень так, чтобы держатель дистанционного фильтра плотно и удобно прилегал к пояснице.
- Смонтируйте дыхательный шланг на полумаске (рис. 17).
- Наденьте полумаску. См. руководство пользователя SR 900.
- Убедитесь в том, что соединительный шланг проходит вдоль спины и не перекручен (рис. 18).
- Верните пояс на талии таким образом, чтобы достать до разъема шланга на SR 905.
- Прикрепите дыхательный шланг к SR 905 (рис. 19).
- Выполните проверку подгонки.
- Верните пояс назад, чтобы SR 905 размещался сзади на пояснице. В случае использования шланга SR 951 см. рис. 20. В случае использования шланга SR 952 см. рис. 21.

Проверка подгонки

- Слегка надавите ладонью на отверстие держателя фильтра предварительной очистки, чтобы обеспечить плотное закрепление.
- Сделайте глубокий вдох и задержите дыхание примерно на 5 секунд. Если маска сидит плотно, она будет прижата к вашему лицу. (рис. 22).

При обнаружении любых утечек:

- проверьте, не повреждены ли мембраны,
- проверьте, не повреждено ли хорошо ли герметизировано соединение с уплотнительным кольцом (кольцами) и с прокладкой,
- убедитесь, что шланг не перекручен.

3.4 Снятие

Не снимайте оборудование, пока не выйдете из опасной зоны.

- Поверните пояс на талии таким образом, чтобы достать до разъема шланга на SR 905.
- Снимите дыхательный шланг с SR 905 (рис. 23).
- Снимите полумаску вместе с дыхательным шлангом. См. руководство пользователя SR 900.
- Снимите пояс вместе с SR 905.

4. Техническое обслуживание

4.1 Очистка

- Снимите держатель фильтра и фильтр.
- Очистите SR 905 и все компоненты чистящими салфетками Sundström SR 5226. Если фильтр SR 905 сильно загрязнен, вымойте его теплым (до +40 °C) слабым мыльным раствором мягкой щеткой, после чего промойте в чистой воде и высушите при комнатной температуре.
- При необходимости дезинфекции обработайте SR 905 70-процентным раствором этилового или изопропилового спирта.
- Проверьте все детали и при необходимости замените новыми. Критическими зонами являются мембраны и соединения/крепления, контактные поверхности которых должны быть чистыми и неповрежденными.
- Оставьте оборудование сушиться и затем выполните его сборку.

ПРИМЕЧАНИЕ. Не используйте для очистки растворитель.

4.2 Хранение

Лучше всего хранить держатель SR 905 вместе с SR 900 и SR 951/952 в контейнере для хранения Sundström SR 230. Не подвергайте маску воздействию прямых солнечных лучей и других источников тепла.

4.3 График техобслуживания

Рекомендуемые минимальные требования к стандартным операциям технического обслуживания, осуществляемым в целях обеспечения постоянной эксплуатационной пригодности оборудования.

	Перед использованием	После использования
Визуальный осмотр	●	
Проверка подгонки	●	
Очистка		●
Замена мембраны	<i>См. руководство пользователя SR 951/SR 952</i>	
Замена уплотнителя	<i>См. руководство пользователя SR 900 и SR 951/SR 952</i>	
Замена фильтра	<i>См. руководство пользователя по фильтрам</i>	

4.4 Замена деталей

Используйте только оригинальные детали компании Sundström. Не вносите изменения в оборудование СИЗОД. Использование неоригинальных деталей и любые модификации могут ослабить защитную функцию и дискредитируют сертификацию изделия.

Порядок смены фильтра, держателя фильтра, уплотнителя и мембраны *см. в руководстве пользователя SR 900.*

6. Условные обозначения



См. руководство пользователя



Символы даты (год и месяц)



Сертификация CE: INSPEC International B.V.



Относительная влажность

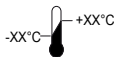

Температурный диапазон



Обозначение материала

7. Сертификация

SR 905 в сочетании с SR 900 и SR 951/SR 952 сертифицированы в соответствии со стандартом EN 12083:1998.

Сертификат разрешения типа в соответствии Регламентом PPE (EU) 2016/425 выдан регистрирующей организацией 2849. Адрес указан на обороте данного руководства пользователя.

Европейская декларация соответствия доступна на сайте www.srsafety.com.

5. Технические характеристики

Материалы

Поликарбонат/АБС-пластик

Температурный диапазон

- Условия хранения (рис. 24).
- Условия использования (рис. 25).

Срок хранения

Срок хранения SR 905 составляет 5 лет с даты производства (см. отпечатанную дату).

Diaľkový držiak filtra SR 905

SK

1. Všeobecné informácie
2. Diely
3. Použitie
4. Údržba
5. Technické parametre
6. Legenda
7. Schválenie

1. Všeobecné informácie

V rámci programu na ochranu dýchacích ciest sa musí používať respirátor. Ďalšie informácie nájdete v norme EN 529:2005. Usmernenia v týchto normách zdôrazňujú dôležité aspekty programu zariadení na ochranu dýchacích ciest, ale nenahrádzajú štátne a miestne predpisy. V prípade pochybností pri výbere a starostlivosti o zariadenie sa poraďte so svojim vedúcim alebo sa obráťte na predajné miesto. Radi vás privítame aj v našom oddelení technických služieb spoločnosti Sundström Safety AB.

1.1 Opis systému

SR 905 je diaľkový držiak filtra, ktorý je spoločne s polomaskou a dýchacou hadicou súčasťou systémov zariadenia na ochranu dýchacích ciest Sundström zodpovedajúcich norme EN 12083:1998.

Diaľkový držiak filtra je vybavený filtrom (filtrami). Vzduch je vdychovaný cez filter a dýchaciu hadicu vedenú do polomasky.

Filtre pre držiak SR 905 sú tie isté schválené filtre zo sortimentu Sundström, ktoré sa používajú spoločne s polomaskami.

Pred použitím je povinnosťou používateľa dôkladne si naštudovať tento návod na používanie a návod na používanie polomasky, dýchacej hadice a filtrov.

Tvárová časť

Držiak SR 905 sa používa spoločne s polomaskou SR 900. Tvárová časť sa predáva ako samostatný diel.

Dýchacia hadica

Držiak SR 905 sa používa spoločne s dýchacou hadicou SR 951 alebo SR 952. Dýchacia hadica sa predáva ako samostatný diel.

Prvky montované na opasok

Prvky určené na montáž na opasok sa montujú na vlastný opasok používateľa. Ďalšie

prvky montované na opasok sú dostupné ako voliteľné príslušenstvo, pozrite časť 2.2 Príslušenstvo/náhradné diely.

Filter

Pozrite 2.3 Filter

1.2 Aplikácie

Držiak SR 905 je určený na používanie v rovnakom prostredí ako polomaska Sundström SR 900. Výhodou je, že filtračná časť sa nachádza mimo tváre. To poskytuje vyšší komfort pri pohybe používateľa, nižšiu hmotnosť a kompaktnú veľkosť polomasky, ktorá jej umožňuje použitie pod prierezmi.

1.3 Varovania/obmedzenia

Upozorňujeme, že v súvislosti s používaním ochranných prostriedkov dýchacích ciest môžu v rôznych krajinách platiť rôzne predpisy.

Diaľkový držiak filtra je možné použiť len spoločne s tvárovou časťou, ktorá je vybavená jedným alebo viacerými vdychovacími ventilmi.

Nepoužívajte zariadenie v prostredí,

- ktoré bezprostredne ohrozuje život a zdravie človeka (IDLH),
- kde je okolité ovzdušie obohatené kyslíkom alebo nemá normálnu hladinu kyslíka,
- kde sú znečisťujúce látky neznáme.

Zariadenie nepoužívajte,

- ak počas testu nasadenia nedokážete tesne nasadiť masku. Uvedomte si, že brada, jazyk alebo iné fyzické vlastnosti môžu narúšať tesné nasadenie respirátora.
- ak neexistujú žiadne varovné informácie týkajúce sa znečisťujúcich látok.

Okamžite prerušte prácu,

- ak zistíte, že máte ťažkosti s dýchaním,
- ak pociťujete závrat, nevoľnosť alebo akékoľvek iné badateľné fyzické účinky,
- ak cítite zápach alebo chuť znečisťujúcich látok.

Pri používaní zariadenia vo výbušnom prostredí treba byť opatrný.

2. Diely

2.1 Kontrola pri dodaní

Podľa zoznamu balenia skontrolujte, či je zariadenie kompletné a nie je poškodené.

Zoznam balenia

Obr. 1

1. Diaľkový držiak filtra
2. Prvky montované na opasok
3. Návod na používanie

2.2 Príslušenstvo/náhradné diely

Obr. 2

Položka

Objednávacie č.

1. Diaľkový držiak filtra	T01-3002
2. Prvky montované na opasok	R01-3028
3. Polyesterový pás	T01-3005
4. Kožený opasok	R01-3006
4. Kožený opasok, veľký	T01-3006
5. Opasok PVC	T01-3008
6. Polomaska SR 900 S	H01-3012
6. Polomaska SR 900 M	H01-3112
6. Polomaska SR 900 L	H01-3212
7. Hadica SR 951	T01-3003
8. Dvojitá hadica SR 952	R01-3009
9. Čistiace utierky SR 5226, 50 ks v škatuli	H09-0401

2.3 Filter

Typ filtra môžete identifikovať prostredníctvom farebného kódovania na filtri. *Pozrite si návod na používanie filtrov.* Uvedomte si, že časticový filter poskytuje ochranu len pred časticami a plynový filter len pred plynmi/výparmi. Kombinovaný filter poskytuje ochranu pred plynmi/výparmi aj časticami.

Položka

Objednávacie č.

• Časticový filter P3 R, SR 510	H02-1312
• Plynový filter A1, SR 217	H02-2512
• Plynový filter A2, SR 218-3	H02-2012
• Plynový filter A2AX, SR 298	H02-2412
• Plynový filter ABE1, SR 315	H02-3212
• Plynový filter A2B2E1, SR 294	H02-3312
• Plynový filter K1, SR 316	H02-4212
• Plynový filter K2, SR 295	H02-4312
• Plynový filter ABEK1, SR 297	H02-5312
• Kombinovaný filter ABEK1-Hg-P3 R, SR 299-2	H02-6512

3. Použitie

3.1 Inštalácia

- Odpojte držiak filtra od polomasky SR 900. Obr. 3.
- Demontujte vdychovaciu membránu z držiaka filtra. Obr. 4. Odložte si membránu pre použitie v budúcnosti.

Nasadte filter do držiaka filtra

- Skontrolujte správny výber filtra. *Pozrite si návod na používanie filtrov.*
- Skontrolujte, či nevypršal dátum expirácie. Dátum expirácie je platný za predpokladu, že balenie filtra je neotvorené.
- Nasadte filter do držiaka filtra tak, aby šípky na filtri smerovali k držiaku filtra. Obr. 5.
- Pozorne skontrolujte, či je okraj filtra vo vnútornej drážke montážneho otvoru filtra po celom obvode. Obr. 6, 7.
- Nasadte predfilter do držiaka predfiltera a zatlačte ho na svoje miesto vo filtri. Obr. 8, 9.

Ak používate plynový aj časticový filter, časticový filter sa vždy pripája na plynový filter a plynový filter sa vždy musí vložiť do držiaka filtra. Stlačte filtre dohromady prstami položenými na vonkajších okrajoch filtrov, kým nebudete počuť kliknutie. Obr. 10.

Oddelenie filtra

- Vložte mincu medzi spodný lem časticového filtra a malú plošku zapustenú v bočnej strane plynového filtra.
- Silno zatlačte a potočte mincou, kým sa filter neoddelí. Obr. 11.

Diaľkový držiak filtra SR 905

- Namontujte opasok na príslušenstvo. Obr. 12.
- Namontujte držiak SR 905 na opasok. Dve alternatívy. Obr. 13, 14.
- Namontujte držiak filtra s filtrom na držiak SR 905. Obr. 15.

3.2 Kontrola pred použitím

- Skontrolujte, či je jednotka kompletná, správne zložená a dôkladne vyčistená.
- Skontrolujte všetky diely. Opotrebované, zlomené alebo inak poškodené diely vymeňte. Obr. 16.
- Skontrolujte, či bol vybratý správny filter, a či je správne nainštalovaný. Obr. 16.

3.3 Nasadenie

- Nasadíte držiak SR 905 a nastavte opasok tak, aby bol držiak dialkového filtra pevne a pohodlne upevnený v zadnej časti pásu.
- Namontujte dýchaciu hadicu na polomasku. Obr. 17.
- Nasadíte si polomasku. *Pozrite návod na používanie SR 900.*
- Uistite sa, že dýchacia hadica vedie pozdĺž chrbta a nie je prekručená. Obr. 18.
- Pootočte opaskom okolo pásu tak, aby ste dosiahli na prípojku hadice na držiaku SR 905.
- Namontujte dýchaciu hadicu k držiaku SR 905. Obr. 19.
- Vykonajte kontrolu nasadenia.
- Otáčajte zadnou časťou pásu tak, aby bol držiak SR 905 umiestnený v zadnej časti vášho pásu. S hadicou SR 951, pozrite obrázok 20. S hadicou SR 952, pozrite obrázok 21.

Kontrola nasadenia

- Dlaňou zľahka prekryte otvor na držiaku predfiltra, aby ste ho utesnili.
- Zhĺboka sa nadýchnite a zadržte dych na približne 5 s. Ak je maska tesne nasadená, pritlačí sa na tvár. Obr. 22.

Ak zistíte akékoľvek netesnosti:

- skontrolujte, či membrány nejavia známky poškodenia,
- skontrolujte, či sú kruhové tesnenie(-ia) a príslušenstvo tesniacoumanžetou nepoškodené a správne nasadené,
- skontrolujte, či nie je hadica pretočená.

3.4 Snímanie

Ochranný prostriedok si nesnímajte, kým sa nenachádzate mimo nebezpečnej oblasti.

- Pootočte opaskom okolo pásu tak, aby ste dosiahli na prípojku hadice na držiaku SR 905.
- Uvoľnite dýchaciu hadicu z držiaku SR 905. Obr. 23.
- Zložte si polomasku spoločne s dýchacou hadicou. *Pozrite návod na používanie SR 900.*
- Zložte si pás s držiakom SR 905.

4. Údržba

4.1 Čistenie

- Demontujte držiak filtra a filter.
- Vyčistíte držiak SR 905 a všetky diely pomocou čistiacich handričiek Sundström SR 5226. Ak je držiak SR 905 silno znečistený, použite

teplý (max. +40 °C) jemný mydlový roztok a mäkkú kefku, potom masku opláchnite čistou vodou a nechajte ju vyschnúť na vzduchu pri izbovej teplote.

- V prípade potreby držiak SR 905 postriekajte 70 % roztokom etanolu alebo izopropanolu na dezinfekciu.
- Skontrolujte všetky diely a v prípade potreby ich vymeňte za nové. Kritické miesta sú membrány a prípojky/príslušenstvo, ktoré musia mať čisté a nepoškodené kontaktné plochy.
- Nechajte zariadenie vyschnúť a potom ho zložte.

POZOR! Na čistenie nikdy nepoužívajte rozpúšťadlá.

4.2 Skladovanie

Najlepší spôsob na uskladnenie držiaku SR 905 spoločne s SR 900 a SR 951/952 je skladovací box Sundström SR 230. Uchovávajte mimo dosahu priameho slnečného žiarenia a iných zdrojov tepla.

4.3 Plán údržby

Dodržiavajte odporúčané minimálne požiadavky na bežnú údržbu tak, aby bol vždy zabezpečený prevádzkyschopný stav zariadenia.

	Pred použitím	Po použití
Vizuálna kontrola	●	
Kontrola nasadenia	●	
Čistenie		●
Výmena membrány	<i>Pozrite si návod na používanie SR 951/SR 952</i>	
Výmena tesnenia	<i>Pozrite si návod na používanie SR 900 a SR 951/SR 952</i>	
Výmena filtra	<i>Pozrite si návod na používanie filtrov</i>	

4.4 Výmena dielov

Vždy používajte originálne náhradné diely od spoločnosti Sundström. Zariadenie neupravujte. Používanie iných ako originálnych dielov alebo úpravy zariadenia môžu znížiť ochrannú funkciu a môžu predstavovať riziko zrušenia schválení udelených tomuto produktu.

Informácie o výmene filtra, držiaku filtra, tesnenia a membrány nájdete v *navode na používanie SR 900*.

5. Technické parametre

Materiály

PC/ABS

Teplotný rozsah

- Podmienky skladovania. Obr. 24.
- Podmienky používania. Obr. 25.

Skladovateľnosť

Skladovateľnosť držiaka SR 905 je 5 rokov od dátumu výroby, pozrite označenie s dátumom.

6. Legenda



Pozrite si návod na používanie



Hodiny dátumom, roka mesiac

CE
2849

Schválenie CE od spoločnosti
INSPEC International B.V.



<XX% RH

Relatívna vlhkosť



-XX°C

+XX°C Teplotný rozsah

>XX+XX<

Označenie materiálu

7. Schválenie

Držiak SR 905 spoločne s SR 900 a SR 951/SR 952 sú schválené na základe požiadaviek normy EN 12083:1998.

Typové schválenie podľa nariadenia (EÚ) 2016/425 o OOP vydal notifikovaný orgán 2849. Adresu nájdete na zadnej strane návodu na používanie.

Vyhlasenie o zhode EÚ je k dispozícii na stránke www.srsafety.com

1. Splošne informacije
2. Deli
3. Uporaba
4. Vzdrževanje
5. Tehnični podatki
6. Legenda simbolov
7. Odobritev

1. Splošne informacije

Uporaba respiratorja mora biti del dihalnega zaščitnega programa. Če želite izvedeti več, glejte standard EN 529:2005. Ti standardi vsebujejo smernice in poudarjajo pomembne vidike programov dihalnih zaščitnih sistemov, vendar ne nadomeščajo državnih ali lokalnih predpisov. Če niste prepričani, ali sta izbira opreme in skrb zanjo pravilni, se posvetujte s svojim nadrejenim ali se obrnite na prodajalca. Lahko se obrnete tudi na oddelek za tehnično podporo podjetja Sundström Safety AB.

1.1 Opis sistema

SR 905 je držalo za oddaljeni filter, ki je skupaj s polovično masko in dihalno cevjo vključeno v Sundströmove dihalne zaščitne sisteme, ki so skladni s standardom EN 12083:1998.

Držalo za oddaljeni filter mora biti opremljeno s filtri. Vdihnjeni zrak potuje prek filtra in dihalne cevi v polovično masko.

Filtri za SR 905 so odobreni filtri iz palete filtrov Sundström, ki se uporabljajo skupaj s polovičnimi maskami.

Pred uporabo pazljivo preberite ta navodila za uporabo ter navodila za uporabo polovične maske, dihalne cevi in filtrov.

Obrazni del

Držalo SR 905 se uporablja skupaj s polovično masko SR 900. Obrazni del je naprodaj posebej.

Dihalna cev

Držalo SR 905 se uporablja skupaj z dihalno cevjo SR 951 ali SR 952. Dihalna cev je naprodaj posebej.

Nastavek za pas

Nastavek za pas se namesti na pas uporabnika. Druge možnosti za pas so na voljo kot dodatna oprema, glejte 2.2 Dodatna oprema/nadomestni deli.

Filter

Glejte 2.3 Filter.

1.2 Uporaba

Držalo SR 905 je namenjeno za uporabo v enakih okoljih kot polovična maska Sundström SR 900. Prednost te naprave je, da je filter odmaknjen od obraza. To vam daje večjo svobodo gibanja, polovična maska pa je lažja in manjša, kar omogoča, da jo nosite pod vizirjem.

1.3 Opozorila/omejitve

Predpisi glede uporabe opreme za zaščito dihal se lahko med državami razlikujejo.

Držalo za oddaljeni filter se uporablja le skupaj z obraznim delom z enim ali več ventili za vdihavanje.

Opreme ne uporabljajte v naslednjih okoljih:

- v okoljih, ki predstavljajo neposredno nevarnost za življenje in zdravje (IDLH);
- če je okoliški zrak obogaten s kisikom ali nima običajne vsebnosti kisika;
- če onesnaževala niso znana.

Opreme ne uporabljajte:

- če se maska med testnim pomerjanjem tesno ne prilega. Upoštevati je treba, da lahko brada, brazgotine ali druge fizične značilnosti vplivajo na ustrezno prileganje respiratorja;
- če ni nobenega opozorila o onesnaževalih.

Takoj prekinite delo:

- če ugotovite, da težko dihate;
- če občutite omotico, slabost ali kakršenkoli drug opazen fizični učinek;
- če vohate ali okusite škodljive snovi.

Če se oprema uporablja v eksplozivnih ozračjih, je treba ravnati previdno.

2. Deli

2.1 Pregled ob dostavi

Preverite, ali so priloženi vsi deli opreme, navedeni na listu z vsebino embalaže, in ali so nepoškodovani.

Vsebina embalaže

Slika 1

1. Držalo za oddaljeni filter
2. Nastavek za pas
3. Navodila za uporabo

2.2 Dodatna oprema/nadomestni deli

Slika 2

Artikel	Št. naročila
1. Držalo za oddaljeni filter	T01-3002
2. Nastavek za pas	R01-3028
3. Pas iz poliestra	T01-3005
4. Usnjeni pas	R01-3006
4. Usnjeni pas, velik	T01-3006
5. Pas iz PVC-ja	T01-3008
6. Polovična maska SR 900 S	H01-3012
6. Polovična maska SR 900 M	H01-3112
6. Polovična maska SR 900 L	H01-3212
7. Cev SR 951	T01-3003
8. Dvojna cevka SR 952	R01-3009
9. Čistilni robčki SR 5226, 50 v škatli	H09-0401

2.3 Filter

Vrsto filtra lahko prepoznate po kodi barve na filtru. *Glejte navodila za uporabo filtrov.* Upoštevati je treba, da filter za delce ščiti le pred delci in da filter za pline ščiti le pred plini/hlapi. Kombinirani filter ščiti tako pred plini/hlapi kot tudi delci.

Artikel	Št. naročila
• Filter za delce P3 R, SR 510	H02-1312
• Filter za pline A1, SR 217	H02-2512
• Filter za pline A2, SR 218-3	H02-2012
• Filter za pline A2AX, SR 298	H02-2412
• Filter za pline ABE1, SR 315	H02-3212
• Filter za pline A2B2E1, SR 294	H02-3312
• Filter za pline K1, SR 316	H02-4212
• Filter za pline K2, SR 295	H02-4312
• Filter za pline ABEK1, SR 297	H02-5312
• Kombinirani filter ABEK1-Hg-P3 R, SR 299-2	H02-6512

- Odstranite membrano za vdihavanje z držala za filter. Slika 4. Shranite membrano za prihodnjo uporabo.

Pritrdite filter v držalo za filter

- Preverite, ali ste izbrali pravi filter. *Glejte navodila za uporabo filtrov.*
- Preverite, da rok uporabe še ni potekel. Rok uporabe je veljaven, če embalaža filtra ni odprta.
- Namestite filter v držalo za filter, tako da puščice na filtru kažejo proti držalu za filter. Slika 5.
- Pazljivo preverite, ali je rob filtra po celem notranjem utoru okvirja filtra. Slika 6, 7.
- Namestite predfilter v držalo za predfilter in ga pritisnite na filter. Sl. 8, 9.

Kadar uporabljate filter za pline in filter za delce, se filter za delce vedno zaskoči na filter za pline, filter za pline pa se vedno vstavi na držalo za filter. Stisnite filtra skupaj, tako da s prsti pritisnete zunanje robove filtrov, dokler ne zaslišite klika. Slika 10.

Ločevalni filter

- Med spodnji rob filtra za delce in majhen jeziček, ki štrli v filter za pline, vstavite kovanec.
- Močno potisnite in obrnite kovanec, da se filtra ločita. Slika 11.

Držalo za oddaljeni filter SR 905

- Namestite pas na nastavek za pas. Slika 12.
- Namestite izdelek SR 905 na nastavek za pas. Dve možnosti. Slika 13, 14.
- Namestite držalo za filter s filtrom na izdelek SR 905. Slika 15.

3.2 Pregled pred uporabo

- Preverite, ali je enota popolna, pravilno sestavljena in temeljito očiščena.
- Preverite vse dele. Če so obrabljeni, polomljeni ali drugače poškodovani, jih zamenjajte. Slika 16.
- Preverite, ali ste izbrali pravi filter in ali je filter pravilno nameščen. Slika 16.

3.3 Pokrivanje

- Nadenite si SR 905 in prilagodite pas, tako da bo držalo za oddaljeni filter ustrezno in udobno pritrjeno na hrbtnem delu pasu.
- Dihalno cev priključite na polovično masko. Slika 17.
- Nadenite si polovično masko. *Glejte navodila za uporabo naprave SR 900.*

3. Uporaba

3.1 Namestitev

- Odstranite držalo za filter s polovične maske SR 900. Slika 3.

- Pazite, da dihalna cev poteka ob hrbtu in ni zvita. Slika 18.
- Obrnite pas okrog pasu, tako da dosežete priključek za cev na SR 905.
- Priključite dihalno cev v izdelek SR 905. Slika 19.
- Preverite nameštitev.
- Ponovno obrnite pas, tako da je izdelek SR 905 nameščen na hrbtnem delu pasu. Za uporabo cevi SR 951 glejte sliko 20. Za uporabo cevi SR 952 glejte sliko 21.

Preverjanje namestitve

- Z dlanjo rahlo primate čez odprtino držala pred filtra, da bo tesnil.
- Globoko vdihnite in zadržite dih 5 s. Če maska tesni, se bo pritisnila ob obraz. Slika 22.

V primeru puščanja:

- *preverite, ali so membrane nepoškodovane,*
- *preverite, ali sta priključek s tesnilnimi obroči in priključek s tesnilom nepoškodovana in se tesno prilagata,*
- *prepričajte se, da cevka ni zvita.*

3.4 Snemanje

Ne odstranjujte opreme, dokler niste zunaj nevarnega območja.

- Obrnite pas okrog pasu, tako da dosežete priključek za cev na napravi SR 905.
- Odstranite dihalno cev z naprave SR 905. Slika 23.
- Snemite polovično masko z dihalno cevjo. *Glejte navodila za uporabo naprave SR 900.*
- Snemite pas z napravo SR 905.

4. Vzdrževanje

4.1 Čiščenje

- Odstranite držalo za filter in filter.
- Očistite napravo SR 905 in vse dele s čistilnimi krpami Sundström SR 5226. Če je naprava SR 905 močno umazana, uporabite toplo (do +40 °C), blago milnico in mehko krtačo, nato pa sperite s čisto vodo in posušite na zraku pri sobni temperaturi.
- Po potrebi napravo SR 905 poškrpite in razkužite s 70-odstotnim etanolom ali raztopino izopropanola.
- Preverite vse dele in jih po potrebi zamenjajte z novimi. Kritična območja so membrane ter priključki, ki morajo imeti čisto in nepoškodovano stično površino.
- Pustite opremo, da se posuši, natopajo sestavite. **OPOMBA!** Za čiščenje nikoli ne uporabljajte topil.

4.2 Shranjevanje

Najboljši način shranjevanja naprave SR 905 skupaj z napravama SR 900 in SR 951/952 je v škatli za shranjevanje Sundström SR 230. Napravo zaščitite pred neposredno sončno svetlobo ali drugimi viri toplote.

4.3 Urnik vzdrževanja

Upoštevajte priporočene minimalne zahteve glede rutinskega vzdrževanja, tako da boste pripravi, da je oprema vedno v ustreznem stanju.

	Pred uporabo	Po uporabi
Vizualni pregled	●	
Preverjanje namestitve	●	
Čiščenje		●
Menjava membrane	<i>Glejte navodila za uporabo naprave SR 951/SR 952</i>	
Menjava tesnila	<i>Glejte navodila za uporabo naprav SR 900 in SR 951/SR 952</i>	
Menjava filtra	<i>Glejte navodila za uporabo filtrov</i>	

4.4 Nadomestni deli

Vedno uporabljajte originalne dele podjetja Sundström. Opreme ne spreminjajte. Če uporabljate neoriginalne dele ali spreminjate opremo, lahko s tem zmanjšate zaščitno funkcijo in ogrozite veljavnost odobritev, ki jih je prejel izdelek.

Za menjavo filtrov, držala za filter, tesnila in membrane *glejte navodila za uporabo naprave SR 900.*

5. Tehnični podatki

Materiali

PC/ABS

Temperaturno območje

- Pogoji shranjevanja. Slika 24.
- Pogoji uporabe. Slika 25.

Rok uporabnosti

Rok uporabnosti naprave SR 905 je 5 let od datuma proizvodnje, glejte datumske ure.

6. Legenda simbolov



Glejte navodila za uporabo



Datumske ure, leto in mesec

CE
2849

Oznaka CE, ki jo je odobril
INSPEC International B.V.



<XX% RH

Relativna vlažnost



-XX°C

+XX°C

Temperaturno območje

>XX+XX<

Oznaka materiala

7. Odobritev

Naprava SR 905 v kombinaciji z napravama SR 900 in SR 951/SR 952 je odobrena v skladu s standardom EN 12083:1998.

Potrdilo o odobritvi tipa v skladu z Uredbo (EU) 2016/425 o osebni varovalni opremi je izdal priglašeni organ 2849. Naslov najdete na zadnji strani navodil za uporabo.

Izjava EU o skladnosti je na voljo na spletnem mestu www.srsafety.com

Midjeburet filter SR 905

SV

1. Allmän information
2. Komponenter
3. Användning
4. Underhåll
5. Teknisk specifikation
6. Symbolförklaring
7. Godkännande

1. Allmän information

Användning av andningsskydd skall vara en del av ett andningsskyddsprogram. För vägledning se EN 529:2005. Informationen i denna standard ger upplysning om viktiga aspekter i ett andningsskyddsprogram, men den ersätter inte nationella eller lokala föreskrifter.

Om du känner dig osäker vid val och skötsel av utrustningen rådgör med arbetsledningen eller kontakta inköpsstället. Du är också välkommen att kontakta Sundström Safety AB, Teknisk Support.

1.1 Systembeskrivning

SR 905 är ett midjeburet filter som tillsammans med halvmask och andningsslang ingår i Sundströms andningsskyddsprogram enligt EN 12083:1998.

Det midjeburna filtret förses med filter och den filtrerade luften andas in via andningsslangen till halvmasken.

Till SR 905 används de godkända filter ifrån Sundströms filterprogram som används till halvmasker.

Före användning måste denna bruksanvisning och bruksanvisning för halvmask, slang och filter studeras nog.

Ansiktsdel

Till SR 905 används halvmask SR 900. Ansiktsdelen köps separat.

Andningsslang

Till SR 905 används andningsslang SR 951 eller SR 952.

Andningsslangen köps separat.

Bältesplatta

Bältesplattan monteras i användarens egna livrem. Andra bältesalternativ finns tillgängliga som tillbehör, se 2.2 Tillbehör/Reservdelar.

Filter

Se 2.3 Filter.

1.2 Användningsområden

SR 905 är avsedd att användas i samma miljöer som Sundströms halvmask SR 900. Fördelen är att filterdelen flyttas ifrån ansiktet vilket ger större rörelsefrihet, mindre tyngd samt att masken blir mindre till storleken, vilket gör den möjlig att användas under visir.

1.3 Varningar/begränsningar

Utöver dessa varningar kan det finnas lokala eller nationella regler som måste tas i beaktande.

Ett midjeburet filter får endast användas tillsammans med en ansiktsdel som har en eller flera inandningsventiler.

Använd inte utrustningen i miljör

- som är omedelbart farliga för liv och hälsa (IDLH).
- där omgivande luft är syreberikad eller inte har en normal syrehalt.
- där föroreningarnas art är okända.

Använd inte utrustningen

- om täthetskontrollen misslyckas. Notera att skägg, ärr och andra fysiska egenskaper kan göra det omöjligt att få masken tät.
- om det saknas varningsinformation för föroreningarna.

Avbryt arbetet omedelbart

- om det är svårt att andas.
- om du känner yrsel, illamående eller andra fysiska eller psykiska obehag.
- om du känner lukt eller smak av föroreningar.

lakta försiktighet vid användning av utrustning i explosiv atmosfär.

4. Läderbälte, Large	T01-3006
5. PVC-bälte	T01-3008
6. Halvmask SR 900 S	H01-3012
6. Halvmask SR 900 M	H01-3112
6. Halvmask SR 900 L	H01-3212
7. Slang SR 951	T01-3003
8. Slang SR 952, dubbel	R01-3009
9. Rengöringsservett SR 5226, 50/ask	H09-0401

2.3 Filter

Filtertyp anges med färgkod på filtret. Se *Bruksanvisning filter*.

Observera att ett partikelfilter bara skyddar mot partiklar och ett gasfilter bara skyddar mot gas/ånga. Ett kombinationsfilter skyddar mot partiklar/gas/ånga.

Detalj

	Best.nr
• Partikelfilter P3 R, SR 510	H02-1312
• Gasfilter A1, SR 217	H02-2512
• Gasfilter A2, SR 218-3	H02-2012
• Gasfilter A2AX, SR 298	H02-2412
• Gasfilter ABE1, SR 315	H02-3212
• Gasfilter A2B2E1, SR 294	H02-3312
• Gasfilter K1, SR 316	H02-4212
• Gasfilter K2, SR 295	H02-4312
• Gasfilter ABEK1, SR 297	H02-5312
• Kombinationsfilter ABEK1-Hg-P3 R, SR 299-2	H02-6512

2. Komponenter

2.1 Leveranskontroll

Kontrollera att utrustningen är komplett enligt packlistan och oskadd.

Packlista

Fig. 1

1. Midjeburet filter
2. Bältesplatta
3. Bruksanvisning

2.2 Tillbehör/Reservdelar

Fig. 2

Detalj

	Best.nr.
1. Midjeburet filter	T01-3002
2. Bältesplatta	R01-3028
3. Polyesterbälte	T01-3005
4. Läderbälte	R01-3006

3. Användning

3.1 Installation

- Lossa filterhållaren ifrån halvmask SR 900. Fig. 3.
- Ta bort inandningsmembranet från filterhållaren. Fig. 4. Spara membranet för framtida användning.

Filtermontering

- Kontrollera att filtret är avsett för ändamålet. Se *Bruksanvisning filter*.
- Kontrollera att sista förbrukningsdag inte har passerat. Sista förbrukningsdag gäller filter i oöppnad förpackning.
- Montera filtret i filterhållaren med pilarna på filtret pekande mot filterhållaren. Fig. 5.
- Kontrollera att filterhållarens krage sluter tätt om filtret hela vägen runt och att filtret bottnat i filterhållaren. Fig. 6, 7.
- Montera ett förfilter i förfilterhållaren och tryck fast denna på filtret. Fig. 8, 9.

Vid användning av både gasfilter och partikelfilter ska partikelfiltret alltid monteras framför gasfiltret och gasfiltret ska alltid monteras i filterhållaren. Tryck samman filtren med fingrarna placerade runt filtrens ytterkanter tills ett klickljud hörs. Fig. 10.

Separera filter

- Placera ett mynt mellan partikelfiltrets nedre kant och klacken på gasfiltret.
- Tryck och vrid med myntet till dess filtren delar på sig. Fig. 11.

Midjeburet filter SR 905

- Montera livremmen i bältesplattan. Fig. 12.
- Montera SR 905 i bältesplattan. Två alternativ finns. Fig 13, 14.
- Montera filterhållaren med filter i SR 905. Fig. 15.

3.2 Kontroll före användning

- Kontrollera att enheten är komplett, rätt monterad och ren.
- Kontrollera alla delar. Åtgärda om något är slitet, trasigt eller på annat sätt defekt. Fig. 16.
- Kontrollera att rätt filter valts och installerats på rätt sätt. Fig. 16.

3.3 Påtagning

- Ta på SR 905 och justera bältet så att det midjeburna filtret sitter stadigt och bekvämt på ryggen.
- Montera andningsslangen i halvmasken. Fig. 17.
- Ta på halvmasken. Se *SR 900 bruksanvisning*.
- Se till att andningsslangen löper längs ryggen och att den inte är vriden. Fig. 18.
- Vrid bältet runt midjan så att man kommer åt slanganslutningen på SR 905.
- Montera andningsslangen i SR 905. Fig. 19.
- Genomför täthetskontroll.
- Vrid tillbaka bältet så att SR 905 är placerad mitt bak på ryggen. Med slang SR 951, se fig. 20. Men slang SR 952, se fig. 21.

Täthetskontroll

- Placera handflatan över hålet på förfilterhållaren så att det blir tätt.
- Ta ett djupt andetag och håll andan i ca 5 sekunder. Om masken är tät trycks den mot ansiktet. Fig. 22.

Felsökning vid läckage, kontrollera:

- att membranen är oskadade,
- att anslutningar med o-ring(ar) och fästen med packning är hela och sitter fast,
- att slangen ej är vriden.

3.4 Avtagning

Ta inte av systemet förrän du lämnat arbetsområdet.

- Vrid bältet runt midjan så att man kommer åt slanganslutningen på SR 905.
- Lossa andningsslangen ifrån SR 905. Fig. 23.
- Ta av halvmasken tillsammans med andningsslangen. Se *SR 900 bruksanvisning*.
- Ta av bältet med SR 905.

4. Underhåll

4.1 Rengöring

- Avlägsna filterhållare och filter.
- Torka av SR 905 och alla delar med Sundströms rengöringsservett SR 5226. Vid svårare nedsmutsning kan SR 905 rengöras i en svag såplösning (max +40 °C) med en mjuk borste. Skölj med rent vatten och låt lufttorka i rumstemperatur.
- Vid behov kan SR 905 desinficeras genom att spreja med 70 % etanol- eller isopropanollösning.
- Kontrollera alla delar och byt ut vid behov. Kontrollera speciellt att membranen och anslutningar/fästen har rena och oskadade kontaktytor.
- Låt enheten torka och montera sedan ihop den.

OBS! Använd aldrig lösningsmedel för rengöring.

4.2 Förvaring

SR 905 tillsammans med SR 900 och SR 951/952 förvaras bäst i Sundströms förvaringsbox SR 230. Undvik direkt solljus eller andra värmekällor.

4.3 Underhållsschema

Rekommenderat minimikrav för att försäkra dig om att utrustningen är funktionsduglig.

	Före användning	Efter användning
Visuell kontroll	●	
Täthetskontroll	●	
Rengöring		●
Byte av membran	Se bruksanvisning för SR 951/SR 952	
Byte av packning	Se bruksanvisning för SR 900 och SR 951/SR 952	
Byte av filter	Se bruksanvisning för filter	

4.4 Byte av komponenter

Använd alltid Sundströms originaldelar. Modifiera inte utrustningen.

Användning av piratdelar eller modifiering kan reducera skyddsfunktionen och äventyrar produktens godkännanden.

För byte av filter, filterhållare, packning och membran, se SR 900 bruksanvisning.

5. Teknisk specifikation

Material

PC/ABS

Temperaturområde

- Lagringsförhållande. Fig. 24.
- Användningsförhållande. Fig. 25.

Lagringstid

Lagringstiden för SR 905 är 5 år räknat från tillverkningsdagen, se datumklockor.

6. Symbolförklaring



Se bruksanvisning



Datumklockor



CE-godkänd av
INSPEC International B.V.



Relativ luftfuktighet

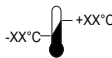

Temperaturområde



Materialbeteckning

7. Godkännande

SR 905 tillsammans med SR 900 och SR 951/SR 952 är typgodkänd enligt EN 12083:1998.

Typgodkännande enligt PPE-förordningen (EU) 2016/425 har utfärdats av anmänt organ nr 2849. Adressen finns på omslagets baksida.

EU-försäkran om överrensstämmelse finns tillgänglig på www.srsafety.com

1. Genel Bilgiler
2. Parçalar
3. Kullanım
4. Bakım
5. Teknik özellikler
6. Sembol açıklaması
7. Onay

1. Genel Bilgiler

Bir solunum koruma programının parçası olarak respiratör kullanılmalıdır. Tavsiyeler için bkz. EN 529:2005. Bu standartlarda bildirilen talimatlar sadece solunum koruyucu ekipman kullanımıyla ilgili önemli hususları bildirir, ancak ulusal ya da yerel mevzuatın yerine geçmez.

Ekipman seçimi ya da bakımı konusunda sorularınız olursa, şefinize veya ürünü satın aldığınız bayiye danışın. Ayrıca, dilediğiniz zaman Sundström Safety AB Teknik Servis Bölümü ile irtibat kurabilirsiniz.

1.1 Sistem açıklaması

Yarım yüz maskesi ve solunum hortumuna sahip SR 905, EN 12083:1998 ile uyum gösteren Sundström koruyucu solunum cihazı sistemlerine dahil uzak bir filtre yuvasıdır.

Uzak filtre yuvası, filtre(ler) ile donatılır. Hava, filtre ve solunum hortumu vasıtasıyla yarım yüz maskesine alınır.

SR 905'in filtreleri, yarım yüz maskeleriyle birlikte kullanılan Sundström filtre yelpazesindeki onaylı filtreler ile aynıdır.

Kullanmadan önce bu kullanım talimatları ve yarım yüz maskesi, solunum hortumu ile filtrelere yönelik talimatlar dikkatli bir şekilde incelenmelidir.

Ek maske aparatı

SR 905, SR 900 yarım yüz maskesi ile birlikte kullanılır. Ek maske aparatı, ayrı olarak satın alınır.

Solunum hortumu

SR 905, SR 951 veya SR 952 solunum hortumu ile birlikte kullanılır. Solunum hortumu, ayrı olarak satın alınır.

Kayış eklentisi

Kayış eklentisi, kullanıcının kendi kayışına takılır. Diğer kayış seçenekleri aksesuar olarak mevcuttur, bkz. 2.2 Aksesuarlar/Yedek Parçalar.

Filtre

Bkz. 2.3 Filtre.

1.2 Uygulamalar

SR 905, bir SR 900 Sundström yarım yüz maskesi ile aynı ortamlarda kullanılmak üzere tasarlanmıştır. Avantajı, filtre parçasının yüz bölgesinden hareket ettirilebilmesidir. Bu, size daha fazla hareket özgürlüğü ve daha az ağırlıklı olanağı sağladığı gibi yarım yüz maskesi boyutsal açıdan vizörlerin altında da kullanılabilmesi mümkün kılarak daha küçük olma özelliği de taşır.

1.3 Uyarılar/Sınırlamalar

Solunum koruyucu ekipmanın kullanımıyla ilgili yasal mevzuat ülkeden ülkeye farklılık gösterebilir.

Uzak filtre yuvası, yalnızca bir veya daha fazla solunum valfi bulunan bir ek maske aparatıyla birlikte kullanılmalıdır.

Ekipmanı şu ortamlarda kullanmayın:

- sağlığa ve Hayata Doğrudan Tehlike Arz Eden (IDLH) ortamlarda.
- oksijen yönünden zengin havanın bulunduğu veya normal bir oksijen muhteviyatı olmayan bir ortamda.
- kirlenici maddelerin bilinmediği ortamlarda.

Bu ekipmanı şu durumlarda kullanmayın:

- takma testi sırasında maskesi yüzünüze tam oturtamıyorsanız. Uzun sakalınız, yara iziniz veya başka bir fiziki hasarınız varsa respiratörün yüzünüze tam oturmasının engellenebileceğini unutmayın.
- kirlenici maddelere ilişkin uyarıcı bilgiler bulunmuyorsa.

Çalışmayı şu durumlarda derhal durdurun:

- solunum güçlükleri yaşarsanız.
- baş dönmesi, bulantı veya dikkate değer başka bir fiziki etki hissederseniz.
- kirlenici maddeleri koklarsanız veya tadarsanız.

Ekipman patlayıcı ortamlarda kullanılırken çok dikkatli olunmalıdır.

2. Parçalar

2.1 Teslimat kontrolü

Ekipmanın, paket listesine belirtilen parçalar yönünden eksiksiz ve hasarsız olduğunu kontrol edin.

Paket listesi

Şek. 1

1. Uzak filtre yuvası
2. Kayış eklentisi
3. Kullanıcı talimatları

2.2 Aksesuarlar / Yedek parçalar

Şek. 2

Ürün	Sipariş No.
1. Uzak filtre yuvası	T01-3002
2. Kayış eklentisi	R01-3028
3. Polyester kayış	T01-3005
4. Deri kayış	R01-3006
4. Deri kayış, Büyük	T01-3006
5. PVC kayış	T01-3008
6. SR 900 S yarım yüz maskesi	H01-3012
6. SR 900 M yarım yüz maskesi	H01-3112
6. SR 900 L yarım yüz maskesi	H01-3212
7. SR 951 hortum	T01-3003
8. SR 952 ikiz hortum	R01-3009
9. SR 5226 temizlik bezleri, 50'li kutu	H09-0401

2.3 Filtre

Filtre türünü, filtredeki renk kodu ile tanımlayabilirsiniz. *Filtreler için Kullanıcı Talimatları'na bakınız.* Bir partikül filtresinin sadece partiküllere karşı koruma sağladığını, bir gaz filtresinin ise sadece gazlara/buharlara karşı koruma sağladığını unutmayın. Kombine filtre ise hem gazlara/buharlara hem de partiküllere karşı koruma sağlar.

Ürün

Ürün	Sipariş No.
• Partikül filtresi P3 R, SR 510	H02-1312
• Gaz filtresi A1, SR 217	H02-2512
• Gaz filtresi A2, SR 218-3	H02-2012
• Gaz filtresi A2AX, SR 298	H02-2412
• Gaz filtresi ABE1, SR 315	H02-3212
• Gaz filtresi A2B2E1, SR 294	H02-3312
• Gaz filtresi K1, SR 316	H02-4212
• Gaz filtresi K2, SR 295	H02-4312
• Gaz filtresi ABEK1, SR 297	H02-5312

- Kombine filtre
ABEK1-Hg-P3 R, SR 299-2 H02-6512

3. Kullanım

3.1 Kurulum

- Filtreyuvasını, SR 900 yarım yüz maskesinden ayırın. Şek. 3.
- Solunum membranını (zarını) filtre yuvasından çıkarın. Şek. 4. Sonraki kullanımlar için membranı saklayın.

Filtreyi, filtre yuvasına takın

- Doğru filtreyi seçip seçmediğinizi kontrol edin. *Filtreler için Kullanıcı Talimatları'na bakınız.*
- Son kullanma tarihinin henüz geçip geçmediğini kontrol edin. Geçerli olan son kullanma tarihi filtre paketi açılmadığı takdirde geçerlidir.
- Filtredeki okların filtre yuvasına doğru bakması için filtre yuvasındaki filtreyi takın. Şek. 5.
- Filtre kenarının filtre yuvasındaki iç deliğin içine tam olarak oturup oturmadığını dikkatle kontrol edin. Şek. 6, 7.
- Ön filtreyi, ön filtre yuvasına takın ve bastırarak filtre üzerindeki yerine oturtun. Şek. 8, 9.

Hem gaz hem de partikül filtresini kullanırken, partikül filtresi daima gaz filtresine sabitlenir ve gaz filtresi ise daima filtre yuvasına yerleştirilir. Bir klik sesi duyana kadar filtrelerin dış kenarları çevresinde bulunan parmaklarınız ile filtrelere bastırın. Şek. 10.

Filtreyi ayırma

- Partikül filtresinin alt kenarı ve gaz filtresinin yan kısmına kalıp halinde dökülmüş küçük tırnağın arasına bir adet bozuk parayleştirin.
- Paraya sıkıca bastırıp filtreler ayrılan kadar çevirin. Şekil 11.

SR 905 Uzak filtre yuvası

- Kayış eklentisindeki kayışı monteleyin. Şek. 12.
- SR 905'i kayış eklentisine monteleyin. İki alternatifi vardır. Şek. 13, 14.
- Filtre yuvasını, SR 905 üzerindeki filtre ile monteleyin. Şek. 15.

3.2 Kullanımdan önceki kontroller

- Ünitenin eksiksiz olduğunu, doğru takıldığını ve düzgünce temizlendiğini kontrol edin.

- Tüm parçaları kontrol edin. Aşınmışsa, kırılmışsa veya başka bir şekilde hasar görmüşse değiştirin. Şek. 16.
- Doğru filtreyi seçtiğinizden ve filtrenin doğru şekilde montelendiğinden emin olun. Şek. 16.

3.3 Takma

- Uzak filtre yuvasının belinizde sağlam ve rahat şekilde sabitlenmesi için SR 905'i alıp kayışı ayarlayın.
- Solunum hortumunu yarım yüz maskesine monteleyin. Şek. 17.
- Yarım yüz maskesini takın. *SR 900 Kullanıcı talimatlarına bakınız.*
- Solunum hortumunun belinizden geçtiğini ve bükülmediğini kontrol edin. Şek. 18.
- SR 905'teki hortum bağlantısına erişebilmek için kayışı belinizin çevresinde döndürün.
- Solunum hortumunu SR 905'e monteleyin. Şek. 19.
- Uygunluk kontrolü yapın.
- SR 905, belinize oturması için kayışı arkaya doğru döndürün. SR 951 hortumu ile, bkz. şek. 20. SR 952 hortumu ile, bkz. şek. 21.

Montaj kontrolü

- Ön filtre yuvasını sıkı hale getirmek için avuç içinizi ön filtre yuvasındaki deliğin üzerine hafifçe yerleştirin.
- Derin bir nefes alın ve yaklaşık 5 saniye nefesinizi tutun. Maske sıkıysa yüzünüze baskı uygulayacaktır. Şek. 22.

Herhangi bir sızıntı tespit edilirse:

- *membranların hasar görüp görmediğini,*
- *o-halka(ları) bağlantısının ve conta eklentinin hasar görüp görmediğini ve doğru takılıp takılmadığını,*
- *hortumun dönüp dönmediğini kontrol edin.*

3.4 Çıkarma

Tehlikeli bölgeden çıkana kadar ekipmanı yüzünüzden çıkarmayın.

- SR 905'teki hortum bağlantısına erişebilmek için kayışı belinizin çevresinde döndürün.
- Solunum hortumunu SR 905'ten serbest bırakın. Şek. 23.
- Yarım yüz maskesini, solunum hortumuyla birlikte çıkarın. *SR 900 Kullanıcı talimatlarına bakınız.*
- Kayışı SR 905 ile birlikte çıkarın.

4. Bakım

4.1 Temizleme

- Filtre yuvasını ve filtreyi çıkarın.
- SR 905'i ve tüm parçaları SR 5226 Sundström temizleme bezleriyle temizleyin. SR 905 çok kirliyse, ılık (maks. +40 °C) ve yumuşak bir sabun solüsyonu kullanarak yumuşak bir fırça ile silin, temiz suyla durulayın ve oda sıcaklığında kurumaya bırakın.
- Gerekirse dezenfeksiyon için SR 905'e %70 oranında etanol veya izopropanol solüsyonu püskürtün.
- Tüm parçaları dikkatle kontrol edin, gerekirse yeni parçalarla değiştirin. Temizlenmesi ve hasarsız yüzeyleri olması gereken membranlar ve bağlantılar/eklentiler kritik bölgelerdir.
- Ekipmanı kurumaya bırakın ve daha sonra monteleyin.

DİKKAT! Temizleme işlerinde asla solvent kullanmayın.

4.2 Muhafaza

SR 905'i, SR 900 ve SR 951/952 ile saklamanın en iyi yolu, SR 230 Sundström saklama kutusunda saklamaktır. Doğrudan güneş ışığına veya diğer ısı kaynaklarına maruz bırakmayın.

4.3 Bakım programı

Önerilen asgari bakım işlemleri ile ekipmanın daima kullanılabilir bir durumda olmasını sağlayacaksınız.

	Kullanmadan önce	Kullandıktan sonra
Görsel kontrol	●	
Montaj kontrolü	●	
Temizlik		●
Membran değişimi	<i>SR 951/SR 952 için kullanma talimatlarına bakın</i>	
Conta değişimi	<i>SR 900 ve SR 951/SR 952 için kullanma talimatlarına bakın</i>	
Filtre değişimi	<i>Filtreler için Kullanıcı talimatlarına bakın</i>	

4.4 Parçaların değişimi

Sadece Sundström orijinal parçalarını kullanın. Ekipman üzerinde değişiklik yapmayın. Ekipman üzerinde değişiklik yapılması veya orijinal olmayan yedek parçaların kullanılması koruyucu işlevi olumsuz etkileyebilir ve ürünün sahip olduğu onayların geçersiz kalmasına neden olabilir.

Filtre, filtre yuvası, conta ve membran değişimleri için *SR 900 Kullanıcı talimatlarına bakınız.*

7. Onay

SR 900 ve SR 951/952 ile beraber SR 905'in de EN 12083:1998 ile uygunluğu onaylanmıştır.

KKD Yönetmeliği (AB) 2016/425 tip onayı Yetkili Makam 2849 tarafından verilmiştir. Yetkili makamın adresini kullanım talimatlarının arka kısmında bulabilirsiniz.

AB Uygunluk Beyanı, www.srsafety.com adresinde mevcuttur

5. Teknik özellikler

Malzemeler

PC/ABS

Sıcaklık aralığı

- Saklama koşulu. Şek. 24.
- Kullanım koşulları. Şek. 25.

Raf ömrü

SR 905 için raf ömrü, üretim tarihinden itibaren 5 yıldır, tarihe bakınız.

6. Sembol açıklaması



Kullanma talimatlarına başvurun



Tarih, yıl ve ay

CE
2849

INSPEC International B.V.
tarafından CE onaylı



Bağıl nem



Sıcaklık aralığı

>XX+XX<

Malzeme tanımı

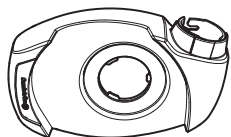
1

1

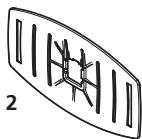

2

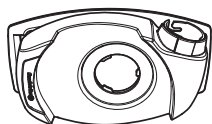

3

2

1

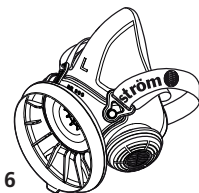

6

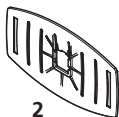

2

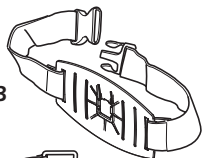

3

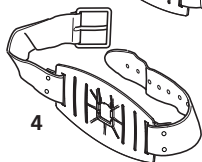

4

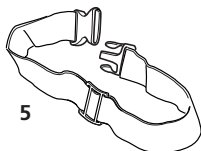

5

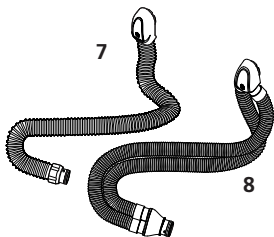

7

8



9

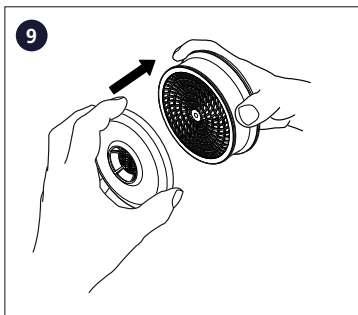
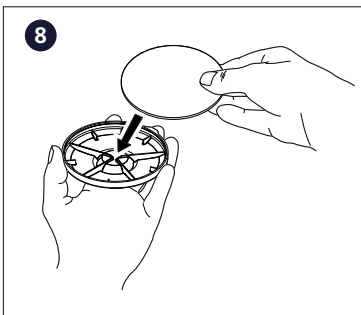
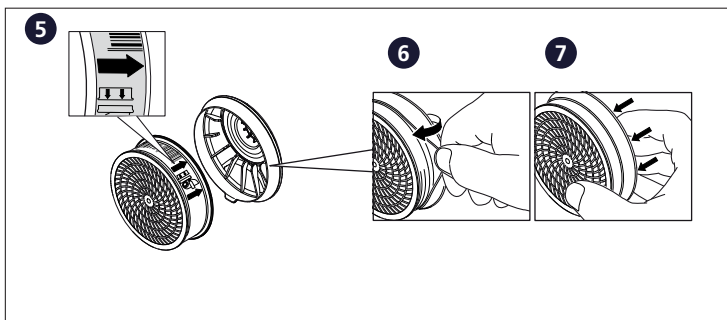
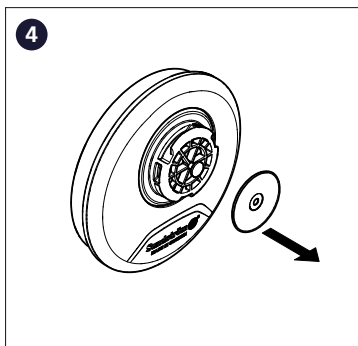
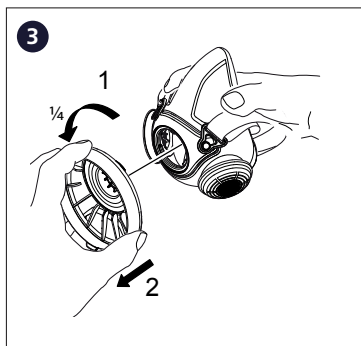

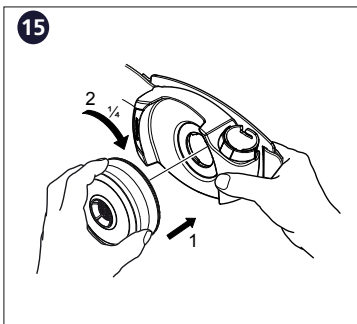
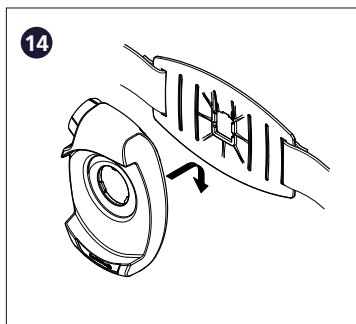
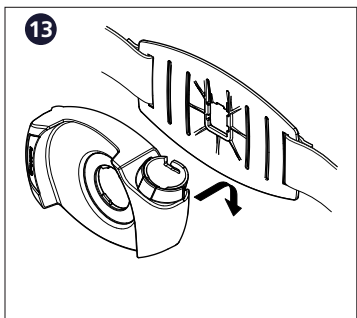
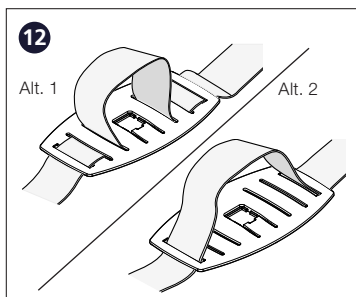
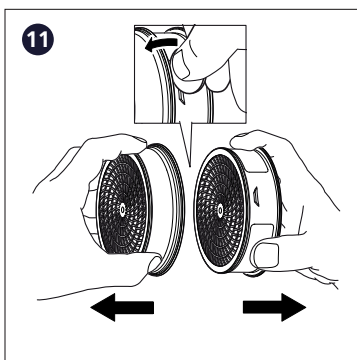
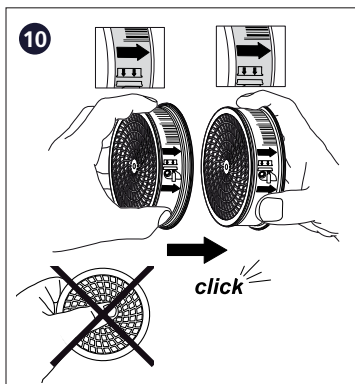

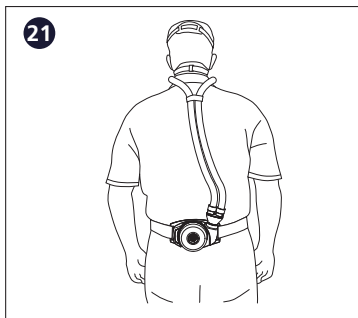
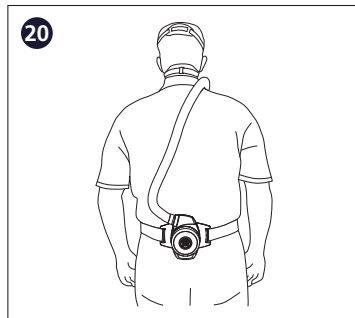
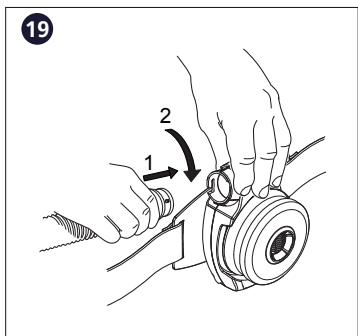
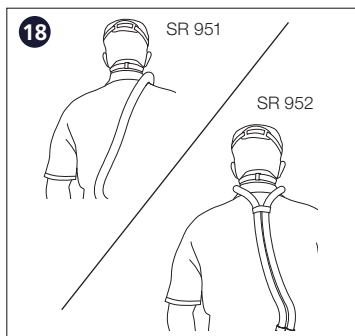
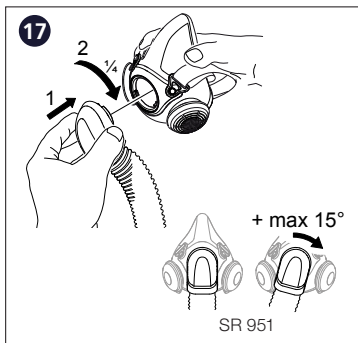
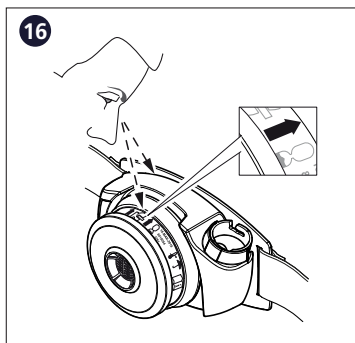

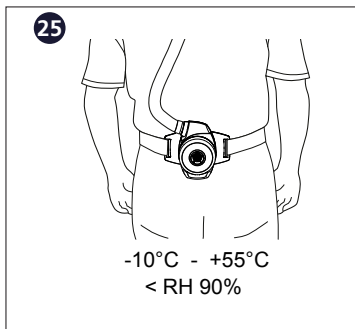
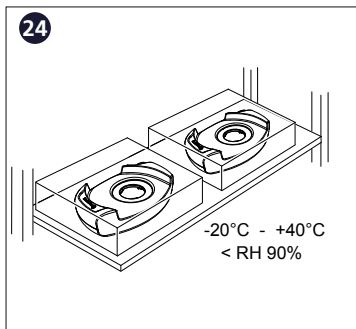
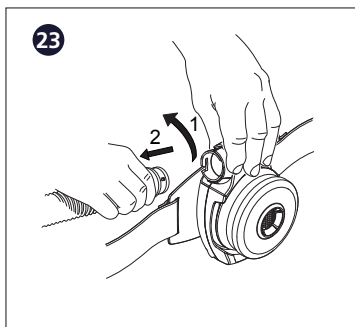
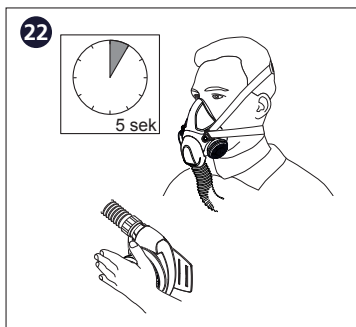

The remote filter holder SR 905 is manufactured within a quality management system accepted by
Notified Body 2849: INSPEC International B.V.,
Beechavenue 54-62, 1119 PW,
Schiphol-Rijk, The Netherlands



Sundström Safety AB

SE-341 50 Lagan • Sweden

Tel: +46 10 484 87 00

info@srsafety.se • www.srsafety.com